

# 滚边压脚

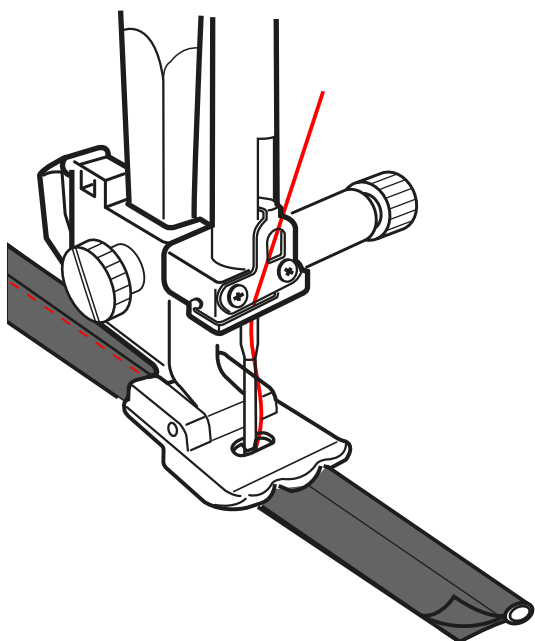

1



## 信息

### 用途

- 用于制作和缝制滚边。
- 绳子直径最大 5 mm

### 考虑使用安全

使用本配件前，请仔细阅读本使用说明书和您机器的使用说明书。

## 应用

### 制作滚边带

- › 安装压脚。
- › 设置直线针迹，中心针位。
- › 设置张力。
- › 将针迹长度设置为2 - 3 mm。
- › 将布条纵向折叠。将绳索放在折叠的布条中间，用别针固定。
- › 将包绳引到压脚底部的右槽下面。(插图 1)
- › 紧贴着绳子车缝滚边带。如有必要调整针位，最多3个步骤。

### 车缝滚边

- › 安装压脚。
- › 设置直线针迹，中心针位。
- › 将针迹长度设置为2 - 3 mm。

2

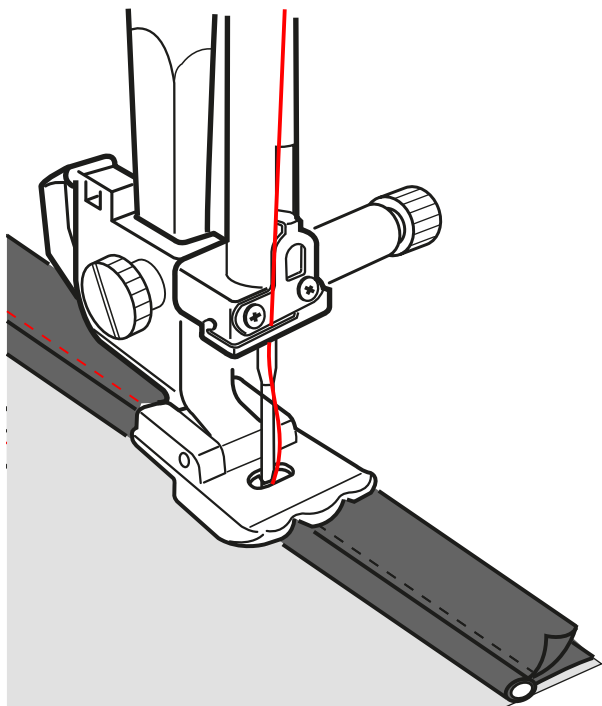

› 将滚边带放在第一层布料的正面，边缘相叠。(插图 2)

› 使用左侧的凹槽引导绳子，车缝滚边。

› 将第二层布料的正面放在第一层布料的正面，用别针固定。

- 滚边带位于布料层之间。(插图 3)

› 将材料放到压脚下，已经缝好的接缝朝上。如有必要往右调整针位，紧贴滚边车缝。

› 使用左侧的凹槽引导绳子，完成滚边。(插图 4)

3

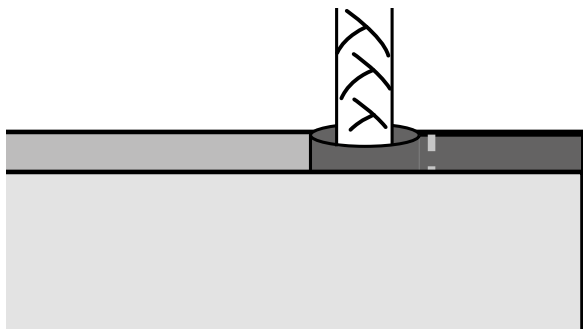

4

