



b68
AIRLOCK



Инструкция пользователя

bernette

SWISS DESIGN

Содержание

1	Важные указания по технике безопасности ..	6	Иглодержатель	30	
	Основные указания	9	Замена иглы	31	
2	My bernette	11	Перевод игл в верхнее/нижнее положение	32	
2.1	Обзор машины	11	Ручная заправка иглы ниткой	32	
	Обзор спереди	11	3.9 Помощь при шитье	34	
	Обзор области иглы	12	Использование нитеобрезателя	34	
	Обзор лапок	13	Подушечка для иглолок	34	
	Обзор области петлителя	14	Установка/снятие коленного рычага	35	
	Обзор области заправки нитки	15	Установка/снятие мусоросборника	35	
	Обзор сбоку	16	Установка/снятие крышки рукавной платформы	36	
	Символы машины	17	Установка/снятие приставного столика	36	
	Базовые значения	18	Установка нитенаправителя для декоративных ниток	37	
2.2	Обзор стандартных принадлежностей	19	4	Начало шитья	38
	Прилагаемые принадлежности	19	4.1	Перед началом шитья проверить	38
	Принадлежности за крышкой нитевдевателя	20	4.2	Выбор материала	38
	Коробка с принадлежностями	20	4.3	Выбор нитки	38
3	Настройка машины	22		Игольная нитка	38
3.1	Рабочее место	22		Нитки петлителя	39
3.2	Подсоединение и включение	22	4.4	Выбор иглы	40
	Подключение машины и пусковой педали	22		Распознавание поврежденных игл	40
	Включение и отключение машины и подсветки	22		Обзор игл	41
3.3	Пусковая педаль	23	4.5	Фиксирование слоев ткани	41
	Нажатие пусковой педали	23	5	Выбор строчки	42
3.4	Маховик	23	5.1	Вид стежка	42
3.5	Крышки машины	23		Оверлочная строчка	42
	Открывание/закрывание крышки нитевдевателя	24		Плоский шов	46
	Насадка/удаление вставок для защитного покрытия ножей и для плоского шва	24		Цепной шов	47
	Установка/снятие вставки для плоского шва для приставного столика	25		Комбинированный шов	47
3.6	Катушкодержатель	26	5.2	Таблица строчек	49
	Установка катушкодержателя	26	6	Установки на машине	53
	Подготовка нитенаправителя	27	6.1	Подготовка машины к оверлоку или к комбинированному оверлочно-цепному шву	53
	Установка катушкодержателя	27	6.2	Подготовка машины к плоскому или цепному шву	53
	Установка нитесматывающей шайбы	28	6.3	Установка ножа	53
	Использование сетки для катушек	28		Нож «включен/отключен»	53
3.7	Прижимная лапка	28		Регулировка ширины обрезки	54
	Перевод лапки в верхнее/нижнее положение	28		Установка ширины строчки	55
	Перевод лапки в верхнее/нижнее положение коленным рычагом	29	6.4	Включение/отключение верхнего петлителя	56
	Замена подошвы лапки	30	6.5	Установка/снятие крышки верхнего петлителя ..	56
3.8	Область иглы	30			

6.6	Регулировка длины стежка	57	2-х ниточный широкий оверлочный окантовочный шов (LN)	81
6.7	Рычаг для ролевого шва «N/R»	57	2-х ниточный узкий оверлочный окантовочный шов (RN)	81
	Установка оверлоков «N»	57	2-х ниточный широкий плоский шов (LN)	82
	Установка ролевого шва «R»	57	2-х ниточный узкий плоский шов (RN)	82
6.8	Регулировка микро-контроля нити (mtc)	58	2-х ниточный подрубочный ролевой шов	83
6.9	Регулировка прижима лапки	59	2-х ниточный широкий оверлочный шов (LN)	83
6.10	Регулировка дифференциальной подачи	59	2-х ниточный узкий оверлочный шов (RN)	84
	Базовое значение «1»	60	2-х ниточный цепной шов	84
	Сосбаривание/остановка «1,5 – 2»	61	3-х ниточный оверлок (LN) + цепной шов (RC)	84
	Растягивание «0,6»	62	3-х ниточный оверлок (RN) + цепной шов (RC)	85
7	Вдевание нитки	63	2-х ниточный оверлок (LN) + цепной шов (RC)	86
7.1	Подготовка заправки ниток	64	2-х ниточный оверлок (RN) + цепной шов (RC)	87
7.2	Заправка игольных нитей	65	4-х ниточный плоский шов	88
	Заправка левой оверлочной игольной нитки LN/желтый	65	3-х ниточный широкий плоский шов (LC-RC)	88
	Заправка правой оверлочной игольной нитки RN/зеленый	66	3-х ниточный узкий плоский шов (LC-CC)	89
	Заправка левой игольной нитки для плоского шва LC/желтый	67	3-х ниточный узкий плоский шов (CC-RC)	89
	Заправка средней игольной нитки для плоского шва CC/зеленый	68	3-х ниточный шов "пико"	90
	Заправка правой игольной нитки для плоского шва RC/синий	69	9 Практичный оверлок	91
7.3	Заправка нитей петлителя	70	9.1 Закрепление оверлочной строчки	91
	Использование пневмозаправки	70	Вшивание цепочки нитей оверлочного шва в начале шва	91
	Заправка ниток петлителя с вспомогательной ниткой	72	Вшивание цепочки нитей оверлочного шва в конце шва	91
	Использование проволоки для вдевания нитки	72	Закрепление цепочки нитей оверлочного шва	92
7.4	Замена ниток	73	Завязывание узлом цепочки нитей оверлочного шва	92
	Завязывание узлом толстой нитки	73	9.2 Распарывание оверлочного шва	92
	Замена верхней нитки	73	9.3 Закрепление плоского шва	93
	Замена ниток петлителя	74	Закрепление плоского и цепного шва в начале строчки	93
8	Пробное шитье	75	Закрепление плоского и цепного шва в конце строчки	93
8.1	Выполнение пробного шитья для оверлочной строчки	75	Закрепление стежков в конце шва и роспуск цепочки нитей	94
8.2	Выполнение пробного шитья для плоского шва ..	75	9.4 Роспуск плоского шва	95
8.3	Выполнение пробного шитья для цепного шва ..	75	Роспуск плоского шва	95
8.4	Совершенствование строчек	76	Роспуск цепного шва	95
	4-х ниточный оверлочный шов с интегрированной предохранительной строчкой	76	9.5 Шитье кромки	95
	3-х ниточная сверхэластичная строчка	76	9.6 Плоский шов	96
	3-х ниточный широкий оверлочный шов (LN)	77	9.7 Соединение швов	97
	3-х ниточный узкий оверлочный шов (RN)	78	9.8 Окантовка шва	97
	3-х ниточный широкий плоский шов (LN)	78	9.9 Простегивание шва	98
	3-х ниточный узкий плоский шов (RN)	79	9.10 Сосбаривание	98
	3-х ниточный ролевой шов	79	Вытягивание игольной нитки	98
	3-х ниточный подрубочный ролевой шов	80	9.11 Сосбаривание шва	99
			9.12 Обработка внешних уголков	99

9.13	Обработка внутренних углов	100
9.14	Шитье внутренних закруглений	100
9.15	Шитье внешних закруглений и кругов	101
10	Приложение	103
10.1	Хранение и транспортировка машины	103
	Хранение машины	103
	Транспортировка машины	103
10.2	Чистка и обслуживание машины	103
	Чистка машины	103
	Чистка механизма челнока	104
	Чистка труб пневмозаправки	105
	Чистка присосок	105
	Смазка машины	106
10.3	Устранение неполадок	107
10.4	Технический паспорт	109

Важные указания по технике безопасности

Соблюдайте следующие основные указания по технике безопасности при использовании Вашей машины. Перед использованием этой машины ознакомьтесь с инструкцией по эксплуатации.

ОПАСНО

Для предотвращения электрического удара необходимо соблюдать следующие указания.

- Никогда не следует оставлять без присмотра машину, если она подключена к электрической сети.
- Сразу же после использования и перед чисткой отключайте машину и извлекайте сетевой кабель из розетки.

Для предотвращения травмирования людей необходимо соблюдать следующие указания.

- Никогда не рассматривайте включенную светодиодную лампу пристально оптическими инструментами (например лупами).
- Если светодиодная лампа повреждена или неисправна, обратитесь в ближайший специализированный магазин bernette для проверки или ремонта.
- Перед тем, как начать работу в области иглы, отключите машину.
- Перед включением машины установите все защитные приспособления и закройте крышки.

ПРЕДУПРЕЖДЕНИЕ

Чтобы сократить риск ожогов, возгораний, электрических ударов или травмирования людей, необходимо соблюдать следующие указания.

Общее

- Машину можно использовать только для описанных в данной инструкции по эксплуатации целей.

Рабочая среда

- Не используйте машину на открытом воздухе.
- Используйте машину только в сухих помещениях.
- Не используйте машину во влажных помещениях.
- Не используйте машину в помещениях, в которых используются вещества в аэрозольной упаковке (спрей).

- Не используйте машину в помещениях, куда подается чистый кислород.

Техническое состояние

- Никогда не используйте машину во влажном состоянии.
- Не используйте машину, если при ее работе обнаруживаются неполадки.
- Не используйте машину, если повреждены электрический шнур или штепсельная вилка.
- Не используйте машину, если ее уронили, повредили или смочили водой.
- Если машина повреждена или при ее работе обнаруживаются неполадки, обратитесь в ближайший специализированный магазин bernette для проверки или ремонта.
- Все вентиляционные отверстия и пусковая педаль должны быть свободны от скоплений текстильных волокон, пыли и обрезков тканей.
- Не используйте машину, если заблокированы вентиляционные отверстия.

Принадлежности и расходные материалы

- Используйте только рекомендуемые изготовителем принадлежности.
- Всегда используйте оригинальную игольную пластину bernette. Неправильная игольная пластина может привести к поломке иглы.
- Используйте только ровные иглы хорошего качества. Изогнутые или поврежденные иглы могут привести к поломке иглы.
- Эта машина имеет двойную изоляцию (исключением являются США, Канада и Япония). Используйте только оригинальные запасные части. См. указания по техническому обслуживанию приборов с двойной изоляцией.
- Для смазки машины используйте только входящее в комплект поставки масло для оверлоков.

Защитные приспособления

- Во время работы машины должны быть установлены все защитные насадки и закрыты все крышки.

Надлежащее использование

- Эту машину могут использовать, чистить и обслуживать дети с 8 лет и лица с ограниченными физическими, сенсорными и умственными способностями или с недостаточным опытом и знаниями.

- Эти лица во время работы на машине должны находиться под присмотром или должны знать, как пользоваться машиной и какую опасность она может представлять.
- Дети не должны играть с машиной.
- Будьте особенно внимательны, если машиной пользуются дети или Вы работаете на машине в присутствии детей.
- Для использования машины применяйте только поставляемый в комплекте с машиной сетевой кабель.
- Сетевой кабель для США и Канады (штепсельная вилка NEMA 1-15) можно использовать только для сетевого напряжения максимально 150V.
- Используйте машину только с поставляемой в комплекте с машиной пусковой педалью типа 4C-326G/4C-316B.
- Не вставляйте в отверстия машины никаких предметов.
- Не ставьте никакие предметы на пусковую педаль.
- Во время шитья осторожно перемещайте ткань. Подтягивание и подталкивание материала может привести к поломке иглы.
- Берегите пальцы от всех подвижных частей.
- Будьте особенно осторожны в области иглы, петлителя и ножа.
- При работах, выполняемых около иглы - как например, заправка иглы ниткой, замена иглы, заправка челнока или замена лапки – выключайте машину.
- Чтобы выключить машину, переведите главный выключатель на «0».
- Если должны быть удалены защитные покрытия, машина должна быть смазана маслом или должны проводиться другие указанные в этой инструкции по эксплуатации работы по чистке и техническому обслуживанию, выключайте машину и извлекайте штепсельную вилку из розетки.
- Извлекайте штепсельную вилку из розетки, вытягивая вилку из розетки. Не тяните за шнур.

Основные указания

Доступность инструкции по эксплуатации

Краткая инструкция прилагается к машине.

- Просьба сохранять данную краткую инструкцию к машине в подходящем месте вблизи от машины и держать ее наготове для использования.
- Последнюю версию подробной инструкции по эксплуатации можно загрузить на www.bernette.com.
- При передаче машины третьему лицу приложите к ней краткую инструкцию.

Использование по прямому назначению

Ваша машина *bernette* спланирована и сконструирована для домашнего употребления. Она служит для выполнения оверлочных стежков на тканях и других материалах, как описано в настоящей инструкции. Любое другое использование считается не соответствующим назначению. BERNINA не берет на себя никакой ответственности за последствия использования не по назначению.

Оборудование и объем поставок

В этой инструкции по эксплуатации для наглядности используются рисунки. Изображенные на рисунках машины и принадлежности не всегда соответствуют действительному объему поставок Вашей машины. Набор принадлежностей в комплекте поставки может иметь разный состав в разных странах. Упомянутые или показанные принадлежности, не входящие в комплект поставок, Вы можете приобрести в качестве специальных принадлежностей у дилера *bernette*. Дополнительные принадлежности Вы найдете на сайте www.bernette.com.

По техническим соображениям и в целях совершенствования оборудования технические параметры, части и принадлежности машины могут подвергаться изменениям в любое время без предварительного объявления.

Техническое обслуживание электроприборов с двойной изоляцией

В изделиях с двойной изоляцией предусмотрены две системы изоляции вместо заземления. В таких приборах заземление не предусмотрено и не должно проводиться. Техническое обслуживание изделий с двойной изоляцией требует особой осторожности и знаний системы и должно выполняться только квалифицированным персоналом. При техническом обслуживании и ремонте следует применять только оригинальные запасные части. Изделия с двойной изоляцией маркируются следующим образом: «Double-Insulation» или «double-insulated».



Такие изделия могут также маркироваться символом.

Защита окружающей среды

BERNINA International AG считает себя обязанной защищать окружающую среду. Мы стараемся повышать экологичность наших продуктов, непрерывно улучшая их форму и технологию производства.



Машина маркирована символом перечеркнутого мусорного ведра. Это означает, что если машиной уже не пользуются, ее нельзя утилизировать с бытовыми отходами. При ненадлежащей утилизации опасные вещества могут попасть в грунтовые воды, а значит и нам в пищу и таким образом повредить нашему здоровью.

Машину необходимо бесплатно сдать в ближайший пункт сбора электроприборов или вернуть в пункт приема для повторного использования машины. Информацию о пунктах сбора Вы можете получить в администрации по Вашему месту жительства. При покупке новой машины дилер обязан бесплатно взять машину обратно и профессионально утилизировать ее.

Если на машине имеются персональные данные, Вы самолично отвечаете за их удаление перед возвратом машины.

Объяснение символов



ОПАСНОСТЬ

Обозначает опасность с высоким риском, ведущую к тяжелой травме или возможно даже к смерти, если не избежать ее.



ПРЕДУПРЕЖДЕНИЕ

Обозначает опасность со средним риском, которая может привести к тяжелым травмам, если не избежать ее.



ОСТОРОЖНО

Обозначает опасность с небольшим риском, которая может привести к легким или средним травмам, если не избежать ее.

ВНИМАНИЕ

Обозначает опасность, которая может привести к материальному ущербу, если не избежать ее.



Советы BERNINA специалистам по шитью Вы найдете рядом с этим символом.

2 My bernette

2.1 Обзор машины

Обзор спереди

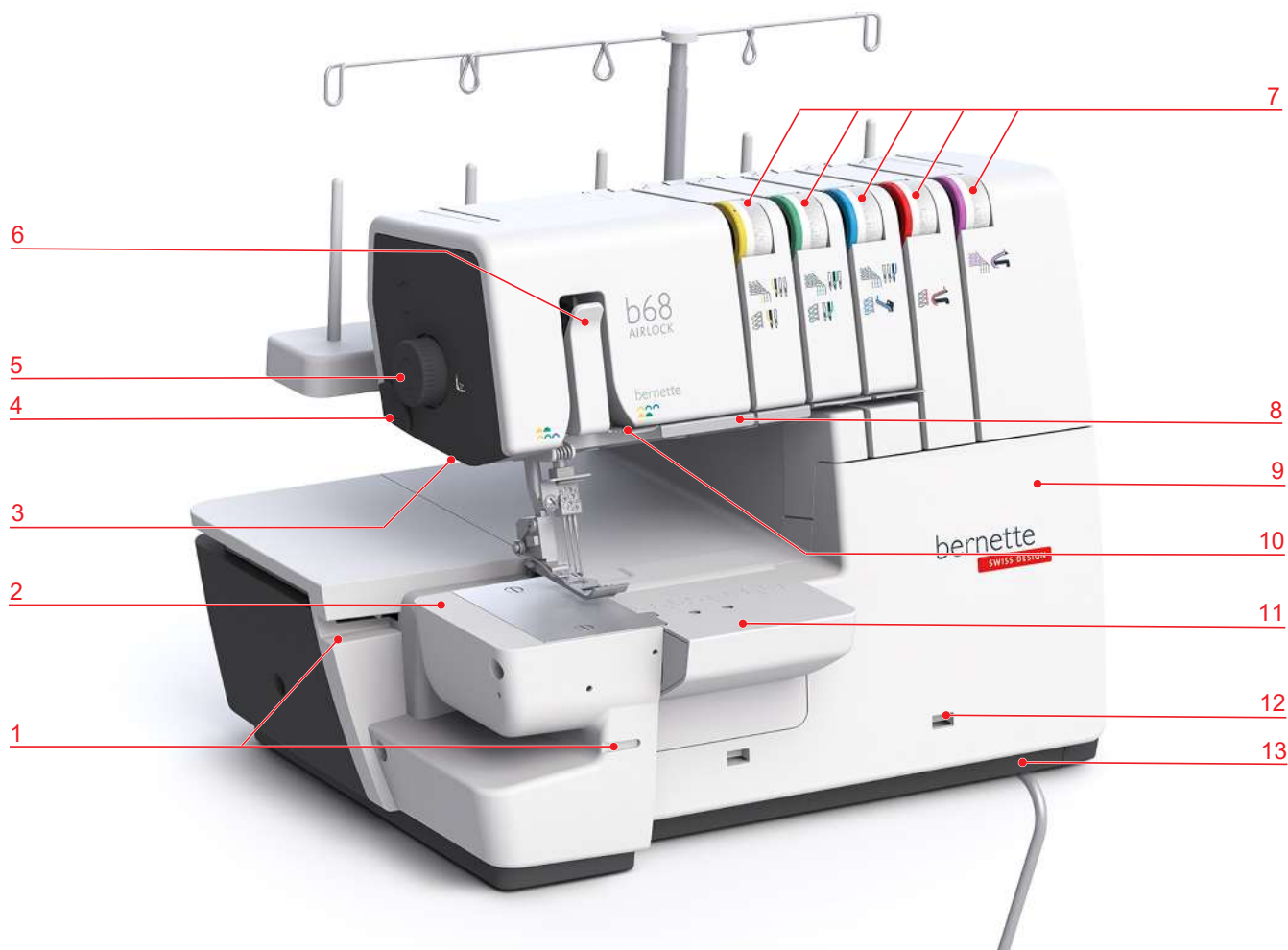

- | | | | |
|---|---------------------------------|----|--|
| 1 | Направляющая линейка | 8 | Нитенаправитель |
| 2 | Рукавная платформа | 9 | Крышка нитевдевателя |
| 3 | Подсветка | 10 | Нитенаправляющий палец |
| 4 | Нитеобрезатель | 11 | Вставка для плоского шва |
| 5 | Ручка регулировки прижима лапки | 12 | Фиксирующее отверстие для мусоросборника |
| 6 | Крышка нитепритягивателя | 13 | Разъем для подключения коленоподъемника |
| 7 | Установка натяжения нити | | |

Обзор области иглы

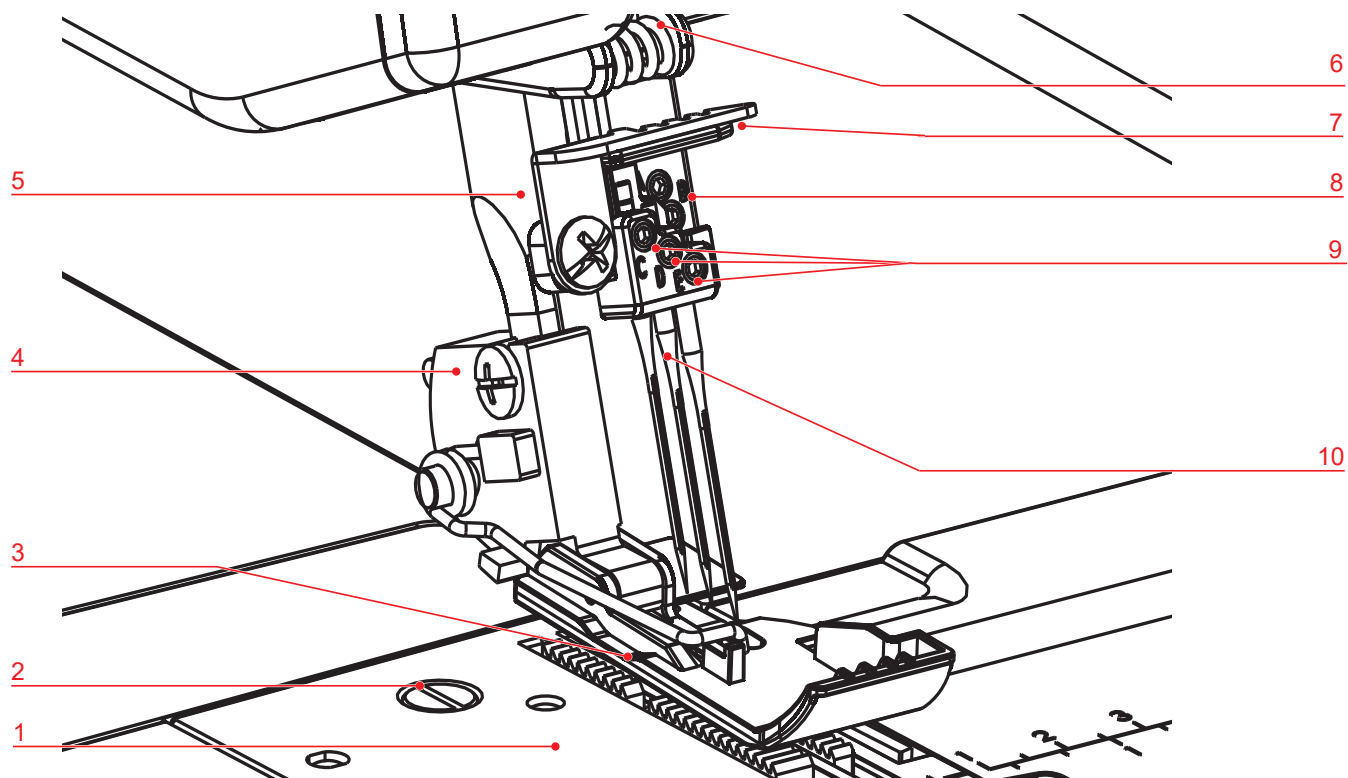

- | | | | |
|---|--------------------------|----|-----------------------------------|
| 1 | Игольная пластина | 6 | Нитенаправитель на головке машины |
| 2 | Винт игольной пластины | 7 | Нитенаправитель на иглодержателе |
| 3 | Стандартная лапка | 8 | Иглодержатель |
| 4 | Кнопка расцепления лапки | 9 | Винты иглодержателя |
| 5 | Стержень лапки | 10 | Иглы |

Обзор лапок

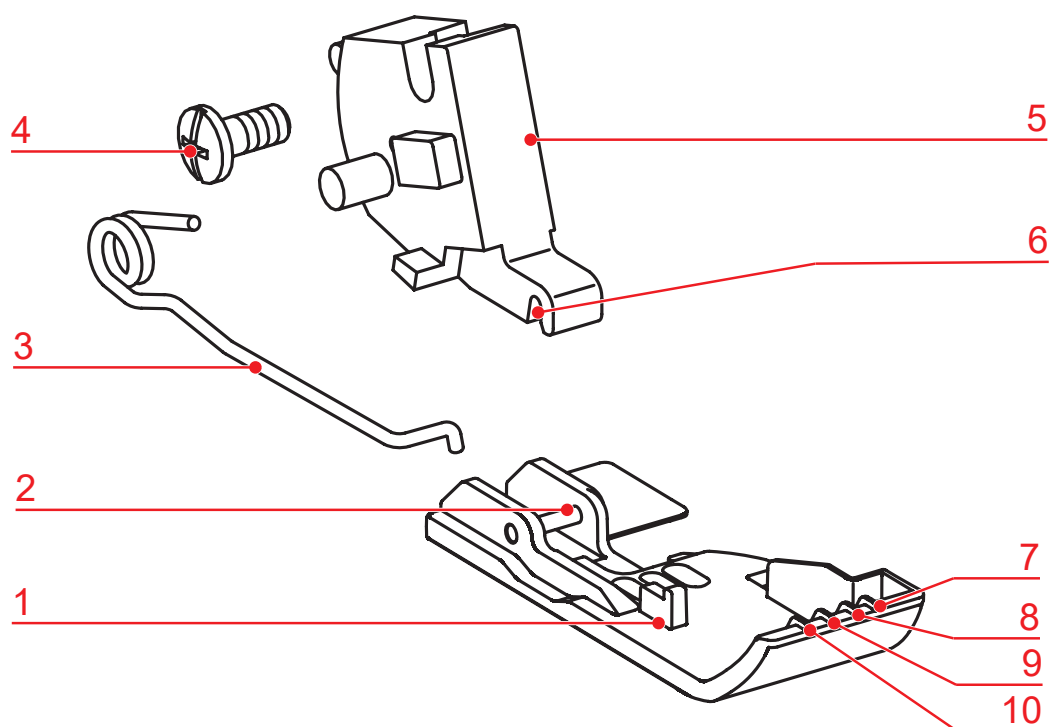

- | | | | |
|---|------------------------|----|--|
| 1 | Подошва лапки | 6 | Прорезь лапкодержателя |
| 2 | Стержень подошвы лапки | 7 | Маркировка: Правая оверлочная игла (RN) |
| 3 | Пружинка лапки | 8 | Маркировка: Правая игла для плоского шва (RC) |
| 4 | Крепежный винт | 9 | Маркировка: Средняя игла для плоского шва (CC) |
| 5 | Хвостовик лапки | 10 | Маркировка: Левая игла для плоского шва (LC) |

Обзор области петлителя

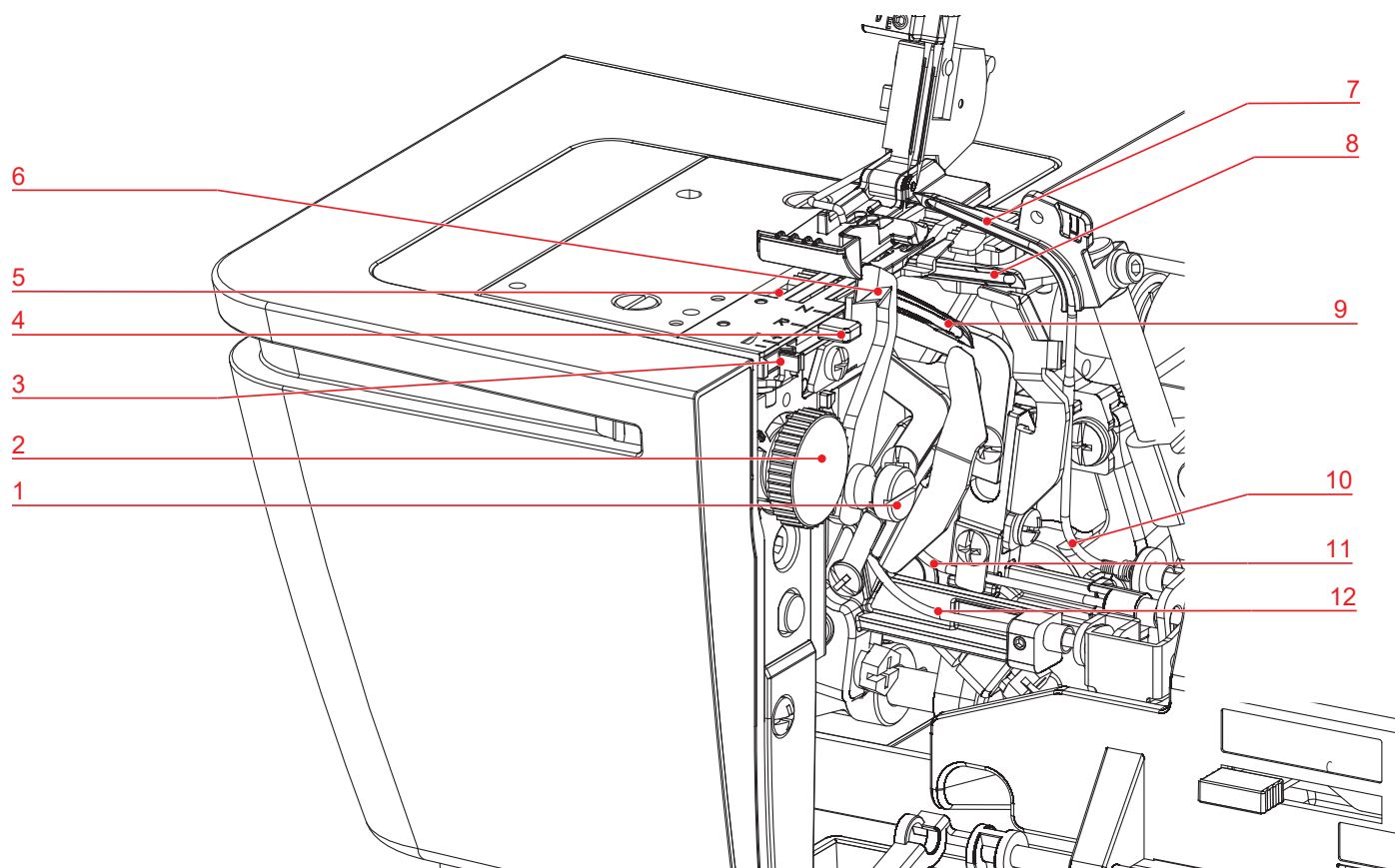

- 1 Включение/отключение ножа
- 2 Ручка регулировки позиции ножа
- 3 Кнопка микро-контроля нити (mtc)
- 4 Рычаг для ролевого шва
- 5 Транспортер
- 6 Нож

- 7 Верхний петлитель
- 8 Нижний петлитель
- 9 Петлитель цепного шва
- 10 Трубки пневмозаправки верхнего петлителя
- 11 Трубки пневмозаправки нижнего петлителя
- 12 Трубки пневмозаправки петлителя цепного шва

Обзор области заправки нитки

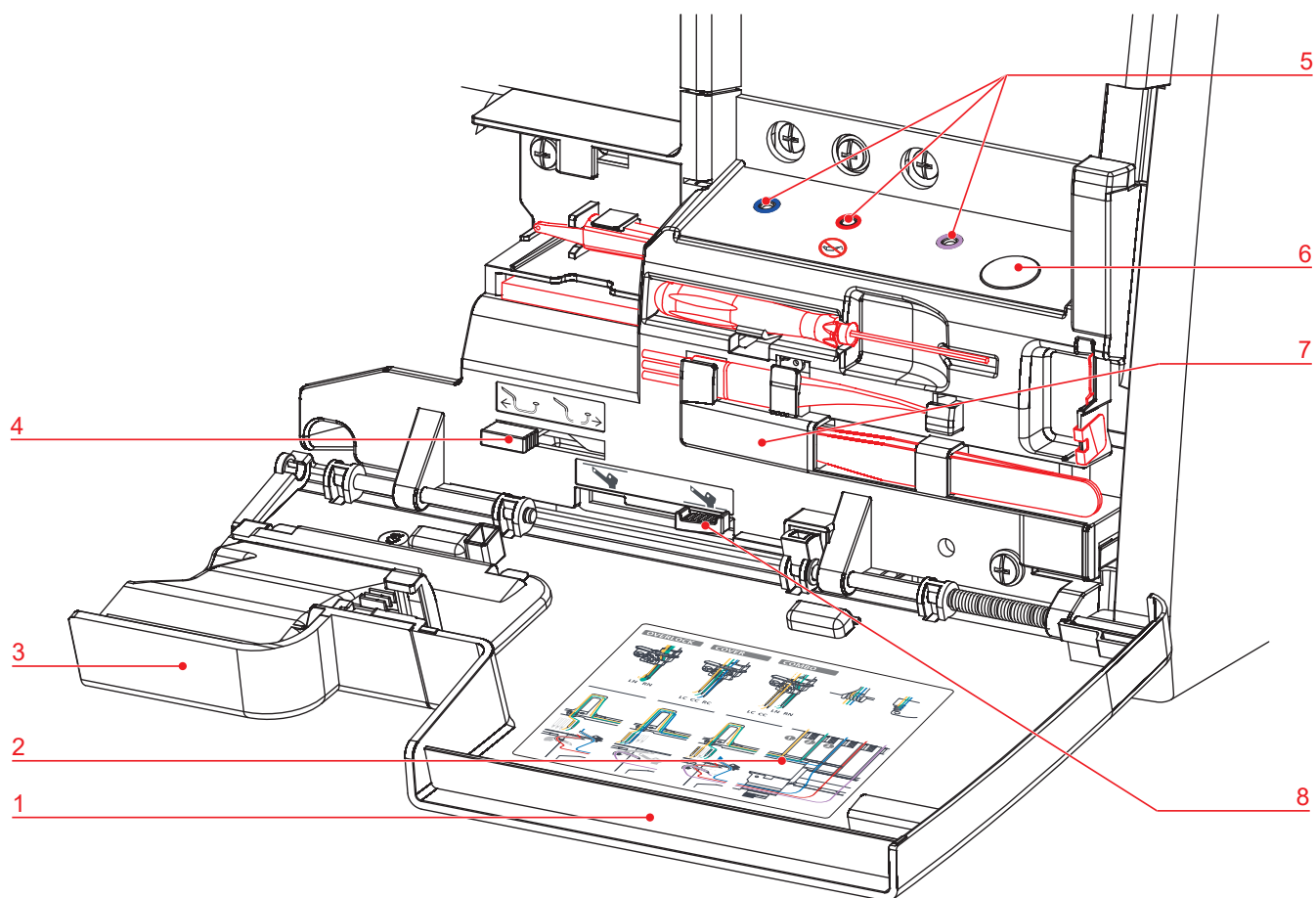

- | | | | |
|---|---|---|---|
| 1 | Крышка нитевдевателя | 5 | Насадки для пневмозаправки |
| 2 | Схема заправки нити | 6 | Кнопка пневмозаправки |
| 3 | Вставка для защитного покрытия ножей/
Вставка для плоского шва | 7 | Принадлежности в крышке нитевдевателя |
| 4 | Включение/отключение соединения
пневмозаправки | 8 | Включение/отключение верхнего петлителя |

Обзор сбоку

























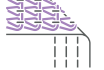



- | | | | |
|---|---------------------------------|----|--|
| 1 | Ручка для переноски | 7 | Установки длины стежка |
| 2 | Телескопический нитенаправитель | 8 | Установки дифференциального транспортера |
| 3 | Стержень катушкодержателя | 9 | Маховое колесо |
| 4 | Катушкодержатель | 10 | Вентиляционные отверстия |
| 5 | Подушечка для иглол | 11 | Порт пусковой педали-/сетевого кабеля |
| 6 | Подъем лапки | 12 | Главный выключатель |

Символы машины

Символы на машине служат для ориентирования, в качестве помощи при установках и для заправки машины нитками.

- Форматы оверлочного шва «OL»
- Форматы плоского шва «CS»
- Форматы цепного шва «CL»

	LN (Left overlock needle)	Левая игольная нитка для оверлочного шва
		Ход нитки желтый «OL»
	LC (Left cover needle)	Левая игольная нитка для плоского шва
		Ход нитки желтый «CS»
	RN (Right overlock needle)	Правая игольная нитка для оверлочного шва
		Ход нитки зеленый «OL»
	CC (Center cover needle)	Средняя игольная нитка для плоского шва
		Ход нитки зеленый «CS»
	RC (Right cover needle)	Правая игольная нитка для плоского шва
		Ход нитки синий «CS»
	UL (Upper looper)	Нитка верхнего петлителя
		Путь нитки синий
	LL (Lower looper)	Нитка нижнего петлителя
		Путь нитки красный
	CL (Chain looper)	Нитка петлителя цепного шва
		Ход нитки фиолетовый «CL»
	ULC (Upper looper converter)	Крышка верхнего петлителя
		Включение/отключение верхнего петлителя
	CW (Cutting width)	Ширина обрезки
	SL (Stitch length)	Длина стежка

	DF (Differential feed)	Дифференциальная подача
	N/R	Рычаг для ролевого шва
	mtc	Регулировка микро-контроля нити (mtc)
	Система FHS (FreeHandSystem)	Коленный рычаг (FHS)
		Прижим лапки
		Пневмозаправка
		Включение/отключение соединения пневмозаправки

Базовые значения

Базовые значения машины выбраны так, чтобы установки подходили для большинства типичных применений.

- 4** ● Базовые значения обозначены на машине точкой.

Действительные значения могут отличаться от таблицы строчек в зависимости от ткани, ниток и строчки, в этом случае их нужно будет подогнать под результат пробного шитья.

2.2 Обзор стандартных принадлежностей

Прилагаемые принадлежности

Дополнительные принадлежности Вы найдете на сайте www.bernette.com.













Рисунок	Название	Цель применения
	Пусковая педаль с сетевым шнуром	Для подсоединения пусковой педали к машине и к электросети. Для старта и остановки машины. Для регулирования скорости шитья.
	Мусоросборник	Для улавливания обрезков ткани.
	Вставка для защитного покрытия ножей	Для защиты пальцев и отталкивания обрезков ткани во время шитья.
	Вставка для плоского шва	Для защиты пальцев и области челнока.
	Вставка для плоского шва для приставного столика	Для защиты пальцев и области челнока. Для увеличения поверхности шитья при использовании приставного столика.
	Крышка рукавной платформы	Для увеличения поверхности шитья.
	Приставной столик	Для увеличения рабочей поверхности.
	Коленоподъемник/Система свободных рук (FHS)	Для поднимания и опускания лапки.
	Стандартная лапка	Для всех оверлочных, плоских и комбинированных швов. Для общих швейных работ.
	Телескопический нитенаправитель	Для равномерной размотки ниток с катушек.

Рисунок	Название	Цель применения
	Коробка для принадлежностей	Для хранения поставляемых принадлежностей, а также специальных принадлежностей.

Принадлежности за крышкой нитевдевателя

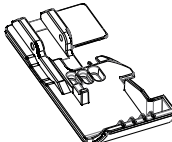
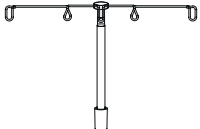
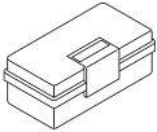
Принадлежности, чаще всего используемые во время шитья, уложены за крышкой нитевдевателя на машине и поэтому в любое время быстро оказываются под рукой.

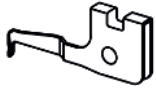
Рисунок	Название	Цель применения
	Набор игл ELx705 CF	Для универсального использования рекомендуемых игл.
	Отвертка	Для ослабления и затягивания крепежных винтов на иглодержателе.
	Крышка верхнего петлителя	Для закрывания верхнего петлителя. Для шитья 2-х ниточных оверлочных стежков и 3-х ниточных сверхэластичных строчек.
	Щетка-кисточка	Для чистки транспортера и области челнока.
	Пинцет	Для захвата ниток в узких местах.
	Приспособление для заправки или замены игл	Для ручной заправки, установки или снятия игл.

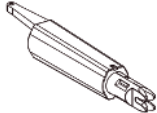
Коробка с принадлежностями





Рисунок	Название	Цель применения
	Машинное масло	Для смазки деталей петлителя.
	Катушкодержатель (5 x)	Для стабилизации бобины на штанге.

Рисунок	Название	Цель применения
	Сетка для бобин (5 х)	Для непрерывной и равномерной размотки ниток с катушки при нейлоновых, вискозных, шелковых и металлизированных нитках.
	Нитесматывающая шайба (5 х)	Для равномерного разматывания ниток с катушки.
	Отвертка	Для ослабления и затягивания винтов игольной пластины.
	Стопорное приспособление для плоского шва	Для вытягивания игольных ниток и закрепления стежков. Для отделения ниток, чтобы удалить швейный проект из-под лапки или расположить его.
	Проволока нитевдевателя	Для ручной заправки ниток петлителя в воздушный канал.
	Нитенаправитель для декоративных ниток	Для шитья декоративными нитками для особенно широких и длинных стежков, для швов и подшивки краев.

3 Настройка машины

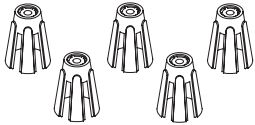
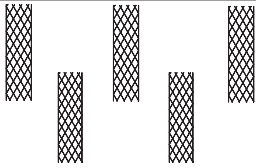
3.1 Рабочее место

Стабильный устойчивый стол является хорошей предпосылкой для получения оптимальных результатов шитья. Эргономика у швейного стола важна для того, чтобы уберечь мускулатуру и суставы спины, плеч, рук и кистей рук. В качестве рекомендации для оптимальной эргономики желательно привести в соответствие высоту стола и положение корпуса человека. Избегайте долгого пребывания в одном и том же положении.

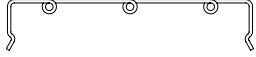
Машиной можно пользоваться также и стоя.

- > Поставьте машину на стабильный стол.

Правильное сидячее положение

При согнутых руках (90°) в удобном сидячем положении кончики пальцев могут касаться столешницы.

3.2 Подсоединение и включение

Подключение машины и пусковой педали

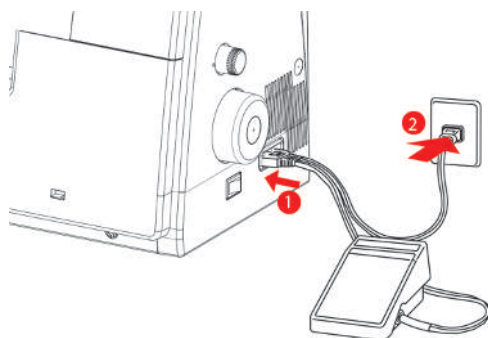

- > Штепсельную вилку для прибора (1) пусковой педали-/ сетевого кабеля вставьте в порт пусковой педали-/ сетевого кабеля.
- > Вставьте штепсельную вилку (2) пусковой педали-/ сетевого кабеля в розетку.

Применение сетевого кабеля (только США/Канада)

Машина имеет поляризованный штеккер (один контакт шире другого). Чтобы сократить риск электрического удара, можно вставлять штеккер в розетку только одним способом. Если штеккер не входит в розетку, поверните его. Если он по-прежнему не подходит, необходимо привлечь электрика, чтобы установить соответствующую розетку. Штеккер нельзя никаким образом изменять.

Включение и отключение машины и подсветки

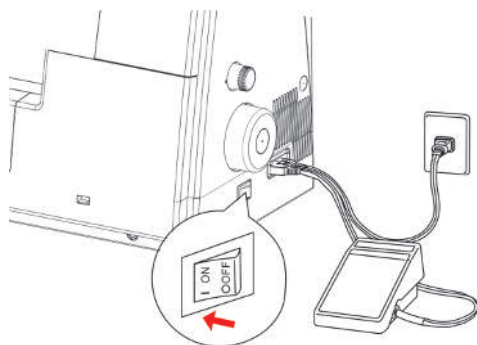

- > Переведите главный выключатель в положение «I».
 - Машина и подсветка включаются.
- > Переведите главный выключатель на «0».
 - Машина и лампа подсветки отключаются, при этом лампа подсветки еще некоторое время продолжает светить.

3.3 Пусковая педаль

Нажатие пусковой педали

При нажатии пяткой на пусковую педаль игла и нож перемещаются.. Скорость шитья можно плавно регулировать, усиливая или ослабляя нажатие на пусковую педаль.

- > Чтобы стартовать процесс шитья, надавите сильнее на пусковую педаль.
- > Чтобы остановить процесс шитья, уменьшите давление на пусковую педаль.

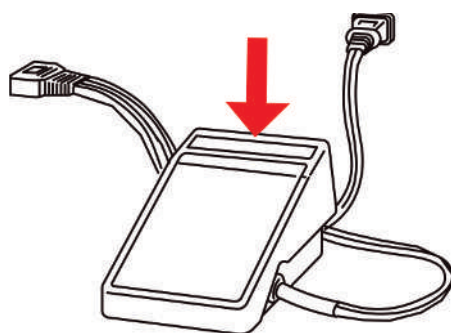

3.4 Маховик

Вращая маховик против часовой стрелки, можно выполнить много действий.

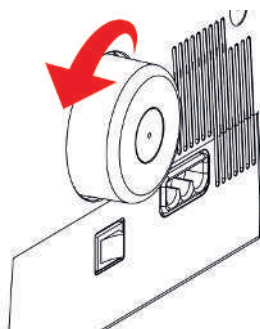

- Медленное, точное прокалывание иглы
- Движение петлителя
- Движение ножа
- Механическое соединение пневмозаправки

3.5 Крышки машины

Защитные покрытия машины предотвращают травмирование подвижными частями и защищают чувствительные элементы от повреждения. Все крышки должны быть до начала шитья установлены или закрыты.

- Крышка нитевдевателя
- Вставка для защитного покрытия ножей
- Вставка для плоского шва / Вставка для плоского шва для приставного столика

Открытие/закрывание крышки нитевдевателя

Крышка нитевдевателя защищает вдетую нитку петлителя во время шитья. Держатель принадлежностей на внутренней стороне крышки нитевдевателя способствует быстрому доступу к наиболее используемым принадлежностям.

> Чтобы открыть крышку нитевдевателя, переместите ее вправо и наклоните вперед.

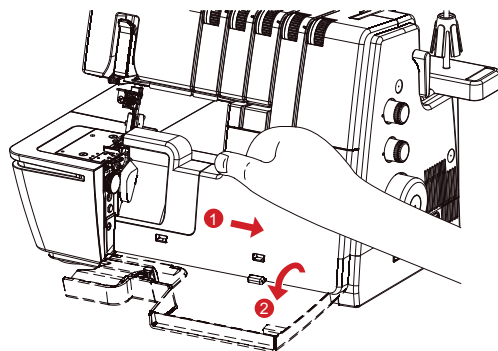

> Чтобы закрыть крышку нитевдевателя, поверните ее вверх и влево до защелкивания.

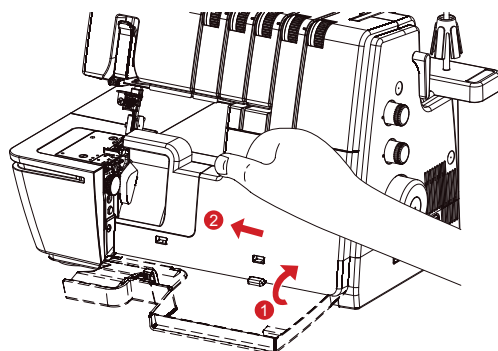

Если крышка нитевдевателя не закрывается полностью, значит, соединение пневмозаправки не включено.

Насадка/удаление вставок для защитного покрытия ножей и для плоского шва

Вставка для защитного покрытия ножей или для плоского шва защищает от повреждения при движении ножа или петлителя.

Предпосылка:

- Мусоросборник снят.
- Крышка петлителей открыта.
- Для вставки для плоского шва нож и верхний петлитель опущены.

> Чтобы снять вставку для защитного покрытия ножей или для плоского шва, отожмите вниз фиксирующие точки и вытяните вставку из фиксирующего отверстия.

- > Чтобы установить вставку для защитного покрытия ножей или для плоского шва, вденьте фиксирующие точки в фиксирующее отверстие.

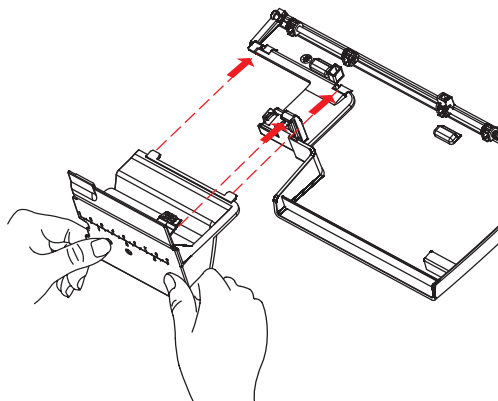

ВНИМАНИЕ

Отсутствующая вставка для защитного покрытия ножей или для плоского шва во время шитья

Повреждение пальцев при движении ножа или петлителя.

Перед каждым шитьем проверьте установленные вставки для защитного покрытия ножей или для плоского шва.

Установка/снятие вставки для плоского шва для приставного столика

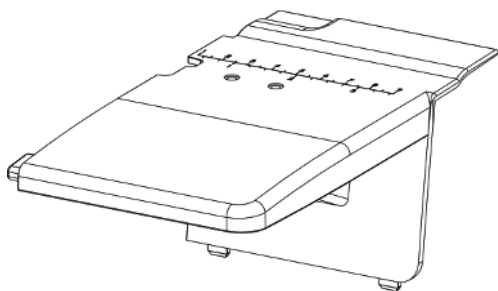

Предпосылка:

- Крышка нитевдевателя открыта.
- > Чтобы снять вставку для плоского шва, отожмите вниз фиксирующие точки и вытяните вставку из фиксирующего отверстия.
- > Чтобы установить вставку для плоского шва, вденьте фиксирующие точки в фиксирующее отверстие.

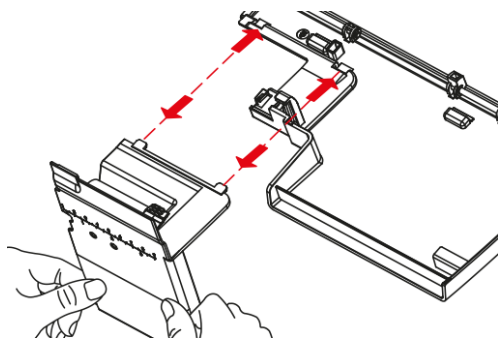

- > Чтобы снять вставку для плоского шва для приставного столика, отожмите вниз фиксирующие точки и вытяните вставку из фиксирующего отверстия.

3.6 Катушкодержатель

На катушкодержатель можно насаживать бобины, шпульки лапки или бытовые шпульки различных размеров.

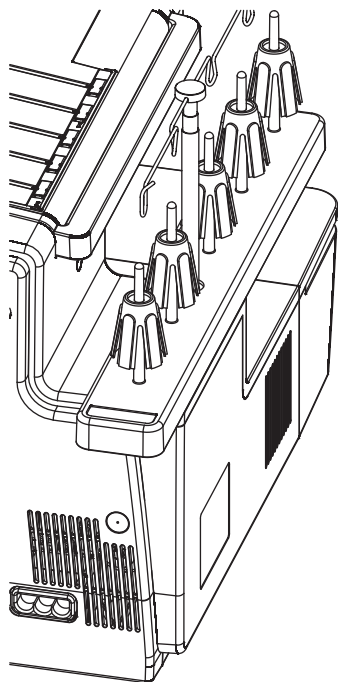

Установка катушкодержателя

- > Чтобы установить катушкодержатель, надавите сзади на соединительные точки катушкодержателя вперед к машине и защелкните скобу на машине.

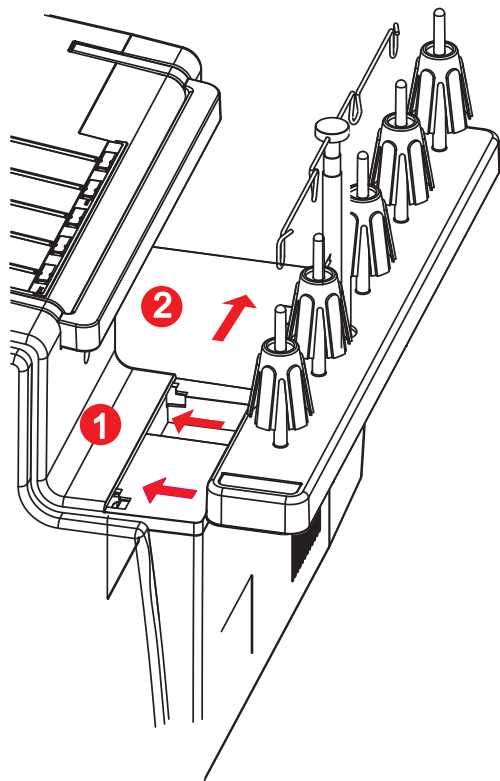

Подготовка нитенаправителя

Нитенаправитель обеспечивает аккуратную размотку нитки с катушки. Каждая нитка проводится через прямо над катушкой лежащую проволоку нитенаправителя.

- > Чтобы установить раздвижной нитенаправитель, вставьте нитенаправитель в предусмотренное для него отверстие до защелкивания.

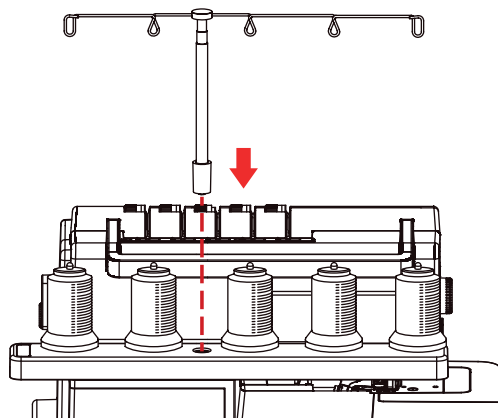

- > Удерживайте нитенаправитель и тяните его вверх до упора.
- > Вращайте нитенаправитель влево и вправо до тех пор, пока не защелкнутся оба контрольных штифта.
 - Наружные проволоки нитенаправителя расположены параллельно к фронтальной части машины.

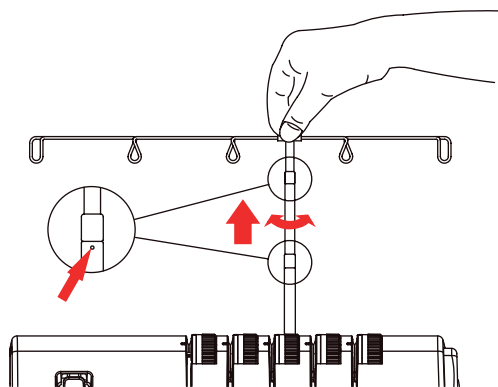

- > Чтобы задвинуть нитенаправитель, слегка подтолкните его вниз.

Установка катушкодержателя

При больших бобинах катушкодержатель служит для стабилизации бобины на стержне катушкодержателя.



- > Для очень конических бобин насаживайте катушкодержатель на стержень острием вверх.
- > Для слегка конических бобин насаживайте катушкодержатель на стержень острием вниз.

Установка нитесматывающей шайбы

Нитесматывающая шайба обеспечивает стабильность шпульки и равномерное разматывание нитки с катушки.

- > Насадите катушку на штангу катушкодержателя.
- > Задвиньте нитесматывающую шайбу плоской стороной над стержнем катушкодержателя в сторону катушки.

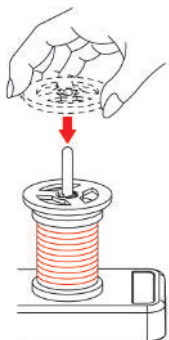

Использование сетки для катушек

Сетка для катушек предотвращает соскальзывание ниток с катушки и рекомендуется для специальных ниток.

- Тонкие нитки, легко соскальзывающие с катушки
 - Нейлоновые, вискозные, шелковые нитки или фансовая и металлизированная пряжа
- > Натяните сетку для катушек сверху на катушку и вытяните конец нитки вверх.

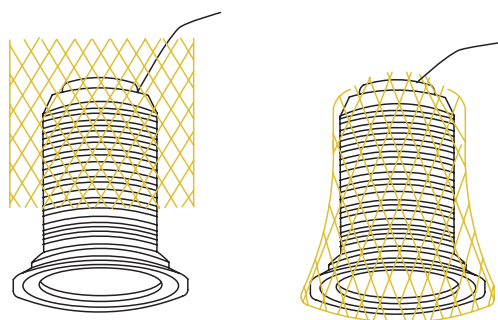

3.7 Прижимная лапка

Перевод лапки в верхнее/нижнее положение

Поднятая лапка позволяет разложить швейный проект под лапкой. Опущенная лапка является предпосылкой для начала шитья.

- > Поднимите подъемник лапки вверх до упора.
 - Лапка остается в верхнем положении.
 - Натяжение нитки ослаблено.

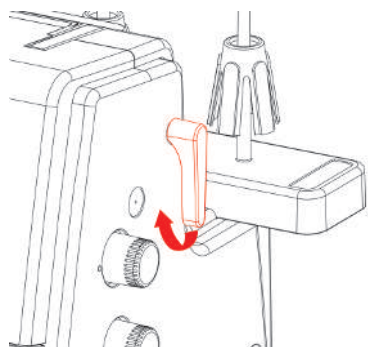

- > Опустите подъемник лапки.
 - Машина готова к шитью.
 - Натяжение нитки активно.

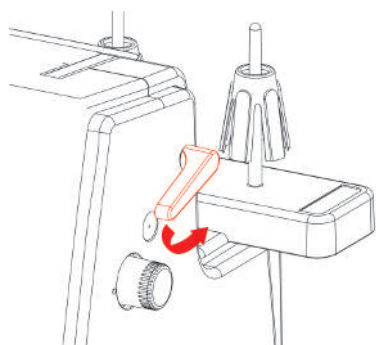

Перевод лапки в верхнее/нижнее положение коленным рычагом

Временное поднятие лапки коленным рычагом позволяет расположить швейный проект обеими руками.

Предпосылка:

- Коленный рычаг установлен.
- > Чтобы поднять лапку, надавите коленом коленный рычаг вправо и держите его нажатым.

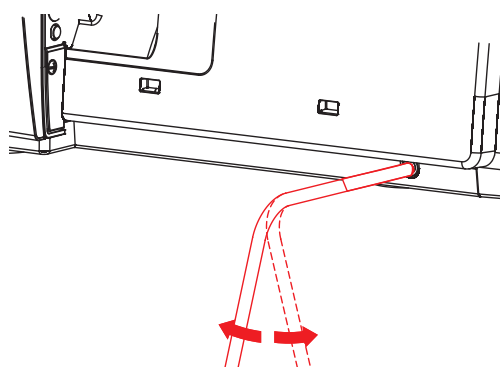

- > Чтобы опустить поднятую лапку, медленно ослабляйте давление на коленный рычаг.
- > Чтобы опустить поднятую лапку, надавите на коленный рычаг вправо до упора и медленно ослабляйте давление.

Замена подошвы лапки

Предпосылка:

- Иглы находятся в самой верхней позиции.
 - Лапка поднята.
- > Нажмите на кнопку расцепления на задней стороне хвостовика лапки.
– Подошва лапки расцеплена.

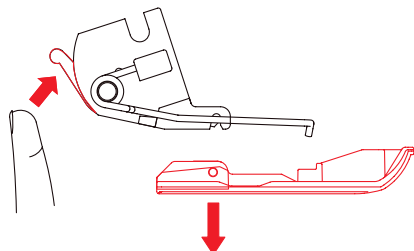

- > Слегка приподнимите пружинку лапки и снимите подошву.
- > Слегка приподнимите пружинку лапки и положите новую подошву лапки под желобок стержня, так чтобы желобок стержня оказался над штифтом подошвы лапки.
- > Осторожно опускайте подъемник лапки до тех пор, пока желобок стержня не защелкнется в штифте подошвы лапки.

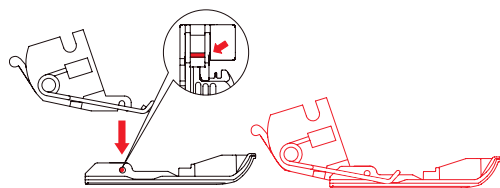

- > Переведите лапку в верхнее положение.

3.8 Область иглы

Иглодержатель

Иглодержатель может захватывать пять игл. Машина предназначена для игл системы ELx705. Для этой машины нужно применять иглы толщиной между 80-100 (12-16).

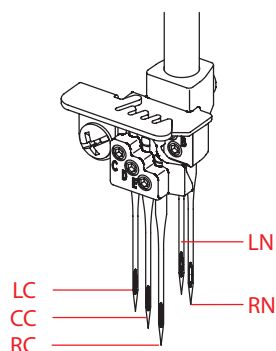

Иглы для плоских швов



«LC» левая плоскошовная игла для плоских и цепных швов.

«CC» средняя плоскошовная игла для плоских и цепных швов.

«RC» правая плоскошовная игла для плоских швов.

Иглы для оверлочных строчек



«LN» левая оверлочная игла для оверлочных строчек.

«RN» правая оверлочная игла для оверлочных строчек.

Замена иглы

Приспособление для замены игл очень рекомендуется, оно предотвращает выпадание иглы в область транспортера.

Правильно вставленные иглы находятся не на одной высоте.

Винты иглодержателя должны быть всегда завинчены, даже когда иглы не вставлены, чтобы исключить возможность выпадания винтов иглодержателя во время вибрации.

ВНИМАНИЕ

Повреждение из-за сильно завинченных винтов

Резьба иглодержателя может быть повреждена. Необходимо исправить у специалиста bernette.

> Избегайте перекручивания винтов иглодержателя.

Предпосылка:

- Иглы находятся в самой верхней позиции.
 - Лапка поднята.
- > Удерживайте иглу и выверните винт иглодержателя из крышки нитевдевателя с помощью поставляемой в комплекте принадлежностей отвертки.

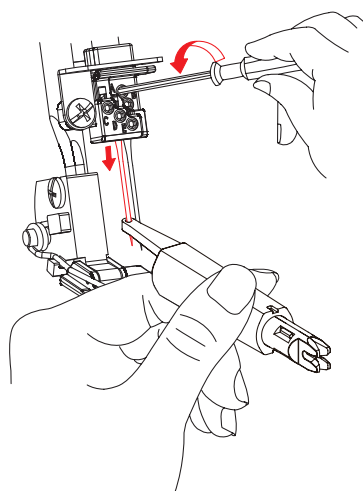

> Вытяните иглу вниз и положите ее в коробку для игл или воткните в подушечку для игл.

- > Вставьте новую иглу в приспособление для замены игл лыской на колбе назад.

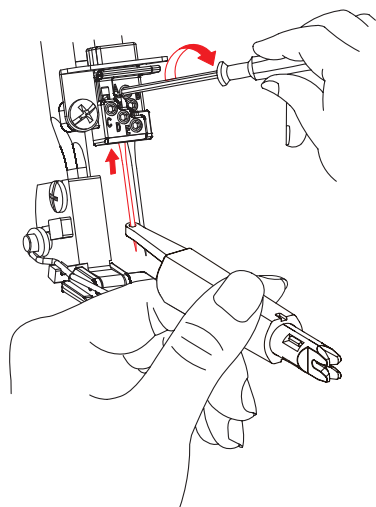

- > Вдвиньте иглу до упора в соответствующее отверстие иглодержателя.
- > Проверьте положение иглы в окошке для игл.
- > Затяните винты иглодержателя.

Перевод игл в верхнее/нижнее положение

Верхнее/нижнее положение иглы рекомендуется для разных действий.

- Замена иглы
 - Заправка иглы ниткой
 - Активирование канала пневмозаправки
 - Замена лапки
- > Чтобы перемещать иглу вручную, вращайте маховик против часовой стрелки до тех пор, пока не получите нужное положение иглы.

Ручная заправка иглы ниткой

С помощью нитевдевателя можно легко заправить ниткой любую иглу.

- > Держите нитевдеватель плоской стороной вверх.
- > Протяните нитку горизонтально через прорезь и удерживайте конец нитки.

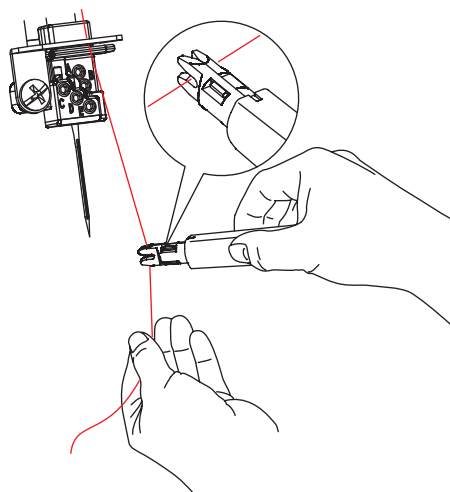

- > Насадите нитевдеватель на иглу направителем V вверх и протяните его с небольшим нажимом вдоль иглы к ушку.

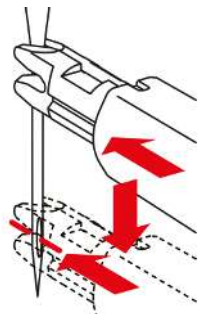

- Metallic pin pushes the thread through the needle eye.
- > Ослабьте нажим на нитевдеватель и снимите нитевдеватель с иглы.
 - Образуется петля.
- > Вытяните петлю на обратную сторону концом нитевдевателя.

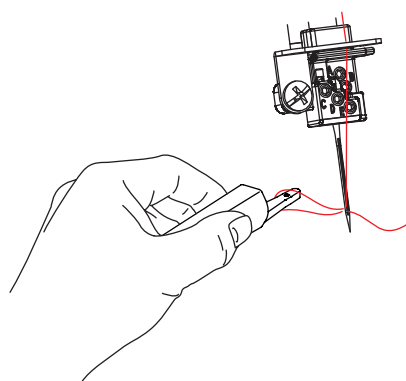

- > Уложите нитки под лапку влево назад.

3.9 Помощь при шитье

Использование нитеобрезателя

Нитеобрезатель служит для обрезки ниток/цепочек ниток.

- > Вытяните вниз нитки/цепочку ниток спереди над нитеобрезателем.

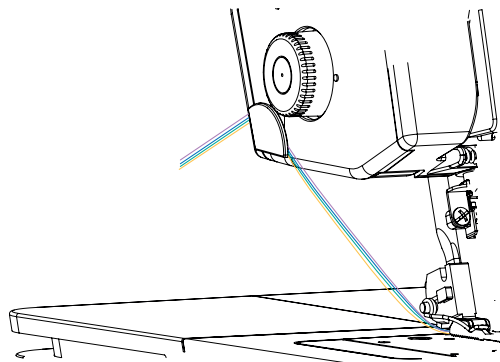

- Нитки/цепочки ниток после обрезки удерживаются и готовы к началу шитья.

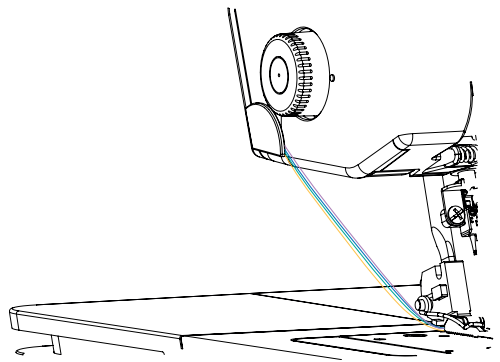

Подушечка для иголок

Подушечка для иголок служит для хранения неиспользуемых игл.



Установка/снятие коленного рычага

Коленный рычаг служит для временного поднятия лапки и дает возможность расположить швейный проект обеими руками.

- > Чтобы установить коленный рычаг, задвиньте фиксирующие кулачки коленного рычага в горизонтальном положении в разъем коленного рычага до упора.

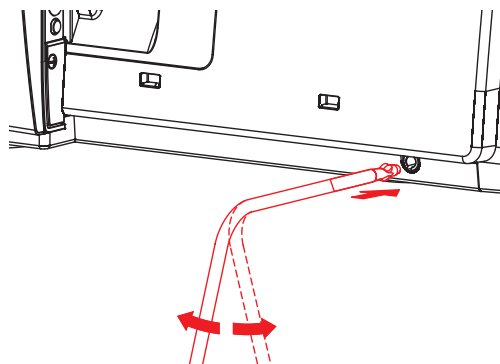

- > Чтобы снять коленный рычаг, вытяните его из разъема коленного рычага, не наклоняя при этом коленный рычаг вбок.



Боковое положение коленного рычага можно при необходимости настроить в специализированном магазине bernette.

Установка/снятие мусоросборника

Мусоросборник захватывает обрезки ткани во время шитья.

- > Чтобы установить мусоросборника, подвесьте его в фиксирующие отверстия на крышке петлителя.

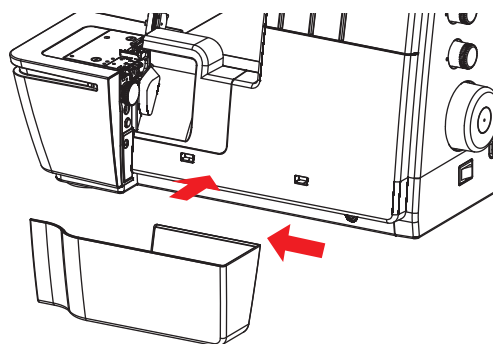

- > Чтобы снять мусоросборник, поднимите его из фиксирующих отверстий на крышке петлителя.

Установка/снятие крышки рукавной платформы

Рукавная платформа удобна при обработке рукавных закрытых проектов, таких как манжеты, подшивка брюк или низ рукава. Крышка рукавной платформы закрывает щель между игольной пластиной и поверхностью шитья.

Предпосылка:

- Приставной столик снят.
- > Чтобы установить крышку рукавной платформы, вдвиньте ее слева вдоль направляющей линейки до защелкивания.
- > Чтобы снять крышку рукавной платформы, вытяните ее влево.

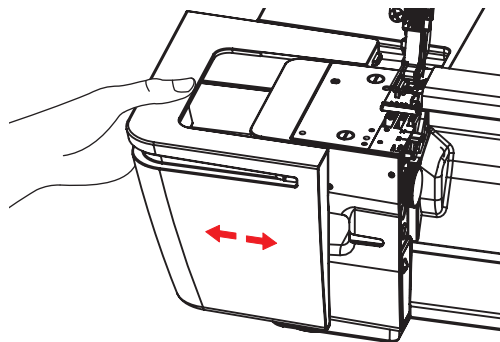

Установка/снятие приставного столика

Приставной столик при больших швейных проектах служит для расширения поверхности шитья.

Предпосылка:

- Крышка рукавной платформы снята.
- > Чтобы установить приставной столик, задвиньте его слева вдоль направляющих линеек до защелкивания.

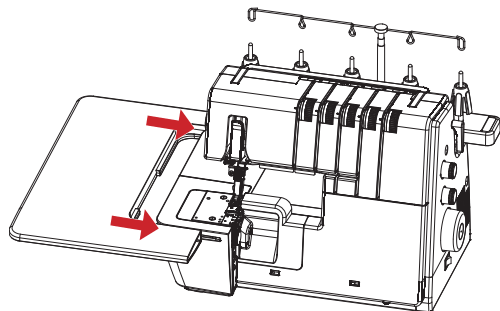

- > Чтобы снять приставной столик, нажмите на кнопку разблокировки (1) приставного столика и вытяните его влево.

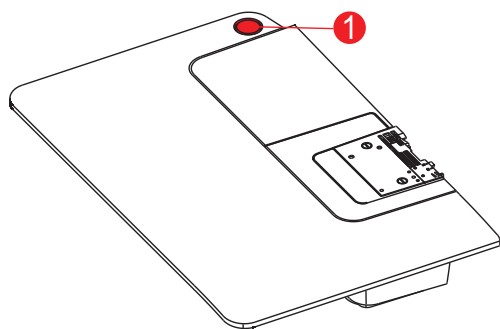

Установка нитенаправителя для декоративных ниток

Нитенаправитель декоративной нити предохраняет установку натяжения нити от перенатяжения нити.

- > Слегка сожмите нитенаправитель декоративной нити и заведите его в левое и правое углубление в крышке машины.
- > Заправьте нитку через ушко нитенаправителя и уложите ее вдоль хода нитки между нитенатяжными шайбами.

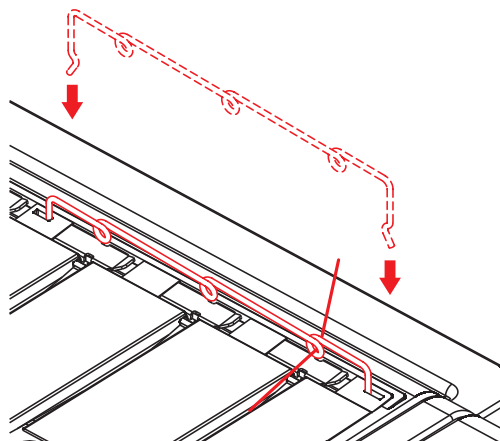

Установка нитенаправителя декоративной нити при уже вложенной нити

- > Вытащите нить из регулятора предварительного натяжения нити.
- > Закрепите один конец нитенаправителя декоративной нити.
- > Вденьте нитку в нитенаправитель декоративной нити.
- > Подвесьте второй конец нитенаправителя декоративной нити.

4 Начало шитья

4.1 Перед началом шитья проверить

Чтобы успешно начать проект, нужно выполнить следующие шаги:

- Машина включена, а лапка поднята.
 - Материал и использование выбраны. (См. стр. 38)
 - Нитка выбрана. (См. стр. 38)
 - Игла соответствует нитке и швейному проекту. (См. стр. 40)
 - Строчка выбрана.
 - Установки машины произведены согласно выбору строчки. (См. стр. 53)
 - Игольная нитка и нитка петлителя вдеты.
 - Все игольные нитки и нитки петлителей находятся под лапкой слева сзади.
 - Крышка нитевдевателя закрыта.
- > Уложите ткань для пробы под лапку и опустите лапку.
- > Чтобы начать процесс шитья, нажмите пусковую педаль.
- Образуется установленная строчка.
 - Если строчка не образуется, необходимо проверить установки машины для данной строчки.

4.2 Выбор материала

Выбор материала в сочетании с иглой, ниткой и строчкой играет решающую роль для получения нужного результата шитья. Рекомендуется сделать пробное шитье на выбранном материале. (См. стр. 75)

4.3 Выбор нитки

Швейные и специальные оверлочные нитки производятся в большом разнообразии, различной толщины и с разной комбинацией волокон.

- Для получения хороших результатов рекомендуется покупать высококачественные нитки.
- Используйте бобины и катушки, подходящие для плоскошовных машин.

ВНИМАНИЕ

Обрыв нити из-за неправильного соотношения иглы/нитки или нитки/челнока

Нитка должна без сопротивления скользить через соответствующий нитенаправитель.

Нитка должна без сопротивления заправляться в ушко петлителя или иглы.

При толстых нитках иглы или петлителя увеличьте длину стежка и ослабьте натяжение нитки.

Игольная нитка



Игла и нитка должны быть тщательно подобраны друг к другу. Правильная толщина иглы зависит как от выбранной нитки, так и от обрабатываемого материала.

- Вид материала определяет тип нитки и острие иглы.
- Тип нитки определяет толщину иглы.

Для этой машины можно использовать иглы номеров 80/12 -100/16.

Тип нитки	Толщина иглы
Полиэфирные-оверлочные нитки № 120	80 – 100
Полиэфирные комплексные нитки < № 120	80 – 90
Текстурированные нитки	80 – 100
Декоративные нитки или пряжа	80 – 100
Металлизированные нитки	80 – 100

Проверка соотношения между иглой и ниткой

	<p>Соотношение между иглой и ниткой правильное, если нитка при шитье точно укладывается в длинный желобок иглы и проходит сквозь игольное ушко.</p>
	<p>Возможны обрыв нитки и пропуск стежков, если нитка слишком свободно направляется в длинном желобке и в игольном ушке.</p>
	<p>Возможны обрыв и заклинивание нитки, если нитка истирается о кромки длинного желобка и не оптимально направляется сквозь игольное ушко.</p>

Нитки петлителя

В качестве нитки петлителя можно использовать большое число типов ниток и заправлять их пневмозаправкой.

ВНИМАНИЕ

Повреждение из-за многослойных или парафинированных ниток

Многослойные или парафинированные нитки могут потерять часть своего слоя в трубках пневмозаправки, что приведет к длительной закупорке труб. Необходимо исправить у специалиста bernette.

- > Не используйте многослойные или парафинированные нитки.

4.4 Выбор иглы

Рекомендуется использовать иглы типа ELx705 CF (Chrome Finish), так как они благодаря хромовому покрытию долговечнее. Благодаря второму желобку для ниток с этими иглами машина работает надежнее всего. Иглы необходимо регулярно заменять. Только безупречное острие иглы ведет к аккуратному стежку.

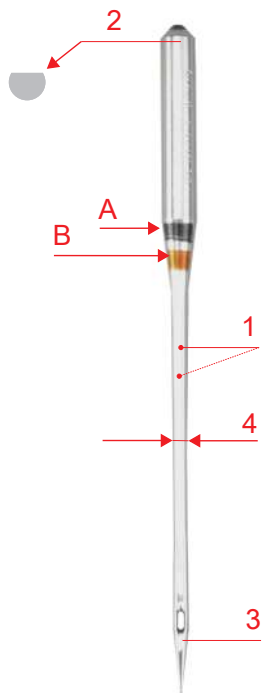

- | | | | |
|---|------------------------------------|-------|------------------|
| A | Игла для плоского шва ELx705 CF/80 | 3 | CF = ChromFinish |
| 1 | два желобка | 4 / B | 80 = номер иглы |
| 2 | 705 = лыска на колбе иглы | | |

- Иглы номер 80: для обычного использования. Плотные и средней плотности материалы.
- Иглы номер 90: для плотных тканей.
- Иглы номеров >90: в исключительных случаях, только для очень плотных материалов.

Распознавание поврежденных игл

Перед началом каждого швейного проекта необходимо проверять и при необходимости заменять иглы.



- | | | | |
|---|--------------------------|---|------------------|
| 1 | Искривленная игла | 3 | Затупленная игла |
| 2 | Поврежденное острие иглы | | |

Обзор игл

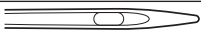
Рисунок	Обозначение	*Номер	Критерий	Материал/Назначение
	Игла для плоского шва ELx705 CF	80/12 90/14 100/16	Со слегка закругленным острием, вторым желобком для нитки и хромовым покрытием.	Для оверлочных и плоских швов.
	Игла для плоского шва и джерси ELx705 SUK CF	80/12 90/14 100/16	Со средним шаровидным острием, вторым желобком для нитки и хромовым покрытием.	Для оверлочных и плоских швов на многослойных, эластичных материалах.

*Не все номера игл можно приобрести как иглы BERNINA.

4.5 Фиксирование слоев ткани

Если сшивается несколько слоев ткани, их можно зафиксировать сметочными стежками на швейной машине или булавками.

ВНИМАНИЕ

Повреждение ножа

Булавки, воткнутые слишком близко к канту материала, могут быть задеты ножом. Острие иглы может быть срезано, лезвие ножа может быть повреждено.

Втыкайте булавки на достаточном расстоянии от канта материала.

- > Втыкайте булавки на расстоянии примерно 2 см от канта материала или последовательно удаляйте их во время шитья.

5 Выбор строчки

5.1 Вид стежка

На этой машине можно устанавливать стежки различных форматов. Эти стежки получатся благодаря различным конфигурациям игл и механическим установкам.

Оверлочная строчка

3-х и 4-х ниточные оверлочные строчки считаются стандартными оверлочными строчками для сшивания двух слоев ткани и для обметывания кромок срезаемых краев, например, при отделках, краях подгибки и припусках на шов, приутюживаемых в разные стороны.

2-х ниточный оверлочный шов идеален для обметывания кромок канта материала.

4-х ниточный оверлочный шов

4-х ниточный оверлочный шов благодаря предохранительной строчке является самым износоустойчивым швом. Для этого нужны левая и правая оверлочные игольные нитки, а также нитки верхнего и нижнего петлителя. Оверлочные игольные нитки образуют две параллельные строчки, которые на лицевой стороне выглядят как строчечные швы швейной машины. На изнаночной стороне оверлочные игольные нитки при прокалывании материала образуют «точки» для захватывания нитки нижнего петлителя, при этом правая оверлочная игольная нитка служит дополнительно как предохранительная строчка.

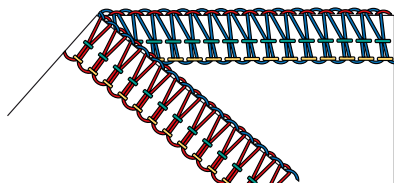

3-х ниточный оверлочный шов

3-х ниточный оверлочный шов эластичнее 4-х ниточного оверлочного шва и поэтому является идеальным для швов на трикотаже (LN широкая) или легких материалах (RN узкая).

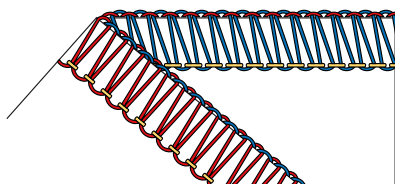

2-х ниточный оверлочный шов

2-х ниточный оверлочный шов образуется с помощью оверлочной игольной нитки (LN широкая или RN узкая) и нитки нижнего петлителя. Нитка нижнего петлителя выводится на лицевую сторону ткани с помощью закрепленной крышки верхнего петлителя. Этот оверлочный шов подходит только для обметывания кромок материала.

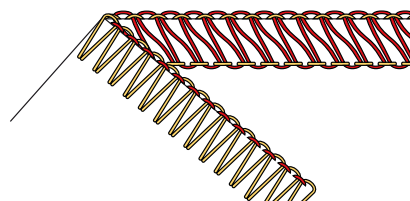

Обметывание кромки

Обметывание кромки используется чаще всего как подготовка для открытых швов или как декоративный край канта.

Номер строчки	Название строчки	Вид стежка
№ 3	3-х ниточный широкий оверлочный шов (LN)	
№ 4	3-ниточный узкий оверлочный шов (RN)	
№ 9	2-х ниточный широкий оверлочный окантовочный шов (LN)	
№ 10	2-ниточный узкий оверлочный окантовочный шов (RN)	
№ 13	2-х ниточный подрубочный ролевой шов	
№ 14	2-х ниточный широкий оверлочный шов (LN)	
№ 15	2-ниточный узкий оверлочный шов (RN)	
№ 30	3-х ниточный шов "пико"	

Шов

Швы прошивают как минимум два слоя ткани, которые как правило укладываются лицом к лицу и пришиваются друг к другу. При этом существует два разных вида швов.

- Закрытые швы
- Плоские швы

Закрытый шов

3-х или 4-х ниточные оверлочные строчки подходят для закрытых швов, которые обметывают и сшивают оба канта материала. Эти оверлочные швы выбирают чаще всего для деталей одежды из трикотажных материалов и для свободно покроенных деталей одежды из текстиля.

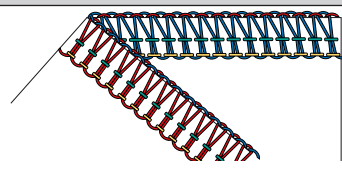
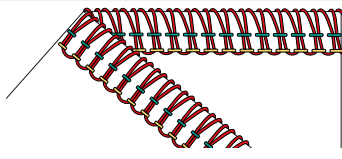
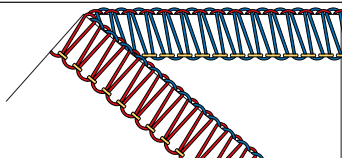
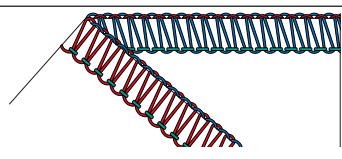
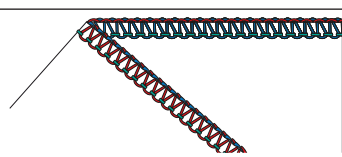
Номер строчки	Название строчки	Вид стежка
№ 1	4-х ниточный оверлочный шов с интегрированной предохранительной строчкой	
№ 2	3-х ниточная сверхэластичная строчка	
№ 3	3-х ниточный широкий оверлочный шов (LN)	
№ 4	3-ниточный узкий оверлочный шов (RN)	
№ 7	3-х ниточный ролевой шов	

Плоский шов

Плоский шов образует на поверхности шва петли, а на изнанке стежки.

- > Выберите 2-х или 3-х ниточный плоский шов и заправьте машину нитками.
- > Стачайте два слоя (изнанкой на изнанку).
- > Оттяните оба слоя ткани друг от друга.
 - Сейчас оба канта материала лежат плоско друг на друге на ширине плоского шва.

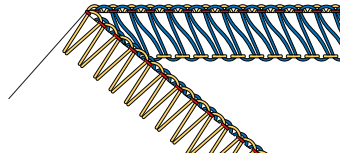
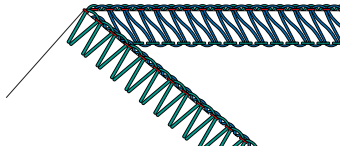
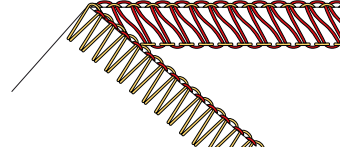
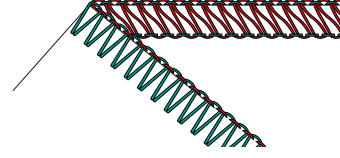
Номер строчки	Название строчки	Вид стежка
№ 5	3-х ниточный широкий плоский шов (LN)	
№ 6	3-ниточный узкий плоский шов (RN)	
№ 11	2-х ниточный широкий плоский шов (LN)	
№ 12	2-ниточный узкий плоский шов (RN)	

Плоский шов

Подрубка

Подрубка плоским швом на деталях одежды, которые шьются на машине, выглядит профессионально.

3-/4-х ниточный плоский шов

Плоский шов состоит из 2–3 игольных ниток на лицевой стороне и 1 нитки петлителя на изнанке материала.

Плоские и цепные швы дают возможность шить без обрезки канта. Эти швы можно использовать многосторонне, а именно для рабочих и декоративных целей: Швы, подрубка, окантовка.

№	Название строчки	Вид стежка
21	4-х ниточный плоский шов	
22	3-х ниточный широкий плоский шов (LC-RC)	
23	3-х ниточный узкий плоский шов (LC-CC)	
24	3-х ниточный узкий плоский шов (CC-RC)	

Табл. 1: 3-/4-х ниточный плоский шов

Декоративный шов

Плоские и цепные швы можно использовать для декоративного шитья. Обратная сторона шва особенно привлекательна, если использовать в петлителе многоцветные нитки.

Цепной шов

Сметывание

Цепной шов идеален для сметывания, например, для временного сшивания деталей одежды, для примерки, шитья костюмов или при переделках. Благодаря петлевой структуре шва, он легко распускается простым вытягиванием нитки петлителя.

2-х ниточный цепной шов

2-х ниточный цепной шов на лицевой стороне ткани выглядит как строчечный шов, а на изнанке образует цепочку. С декоративной ниткой в петлителе цепного шва и игле цепной шов смотрится четче и сильнее выступает. С такой комбинацией петлителя цепного шва/игольной нитки открывается много творческих возможностей. Благодаря петлевой структуре шва, он легко распускается простым вытягиванием нитки петлителя цепного шва.

№	Название строчки	Вид стежка
16	2-х ниточный цепной шов (LC)	
32	2-х ниточный цепной шов (CC)	
33	2-х ниточный цепной шов (RC)	

Табл. 2: Цепной шов

Комбинированный шов

Шов

3-/2-х ниточный оверлок с цепным швом

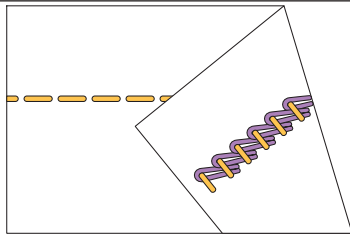
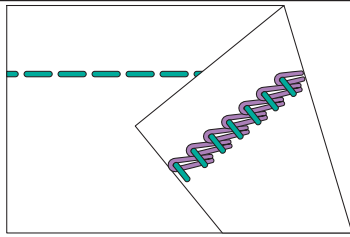
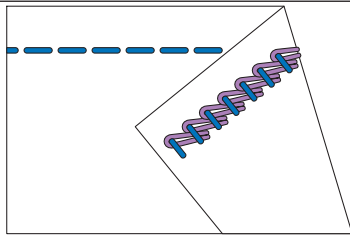
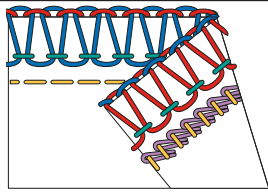
№	Название строчки	Вид стежка
№ 34	3-х ниточный оверлок (LN) + 2-х ниточный цепной шов (CC)	











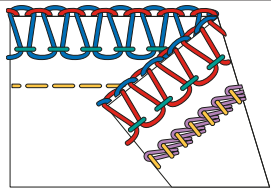
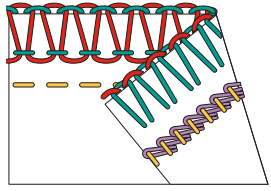
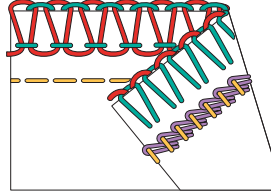
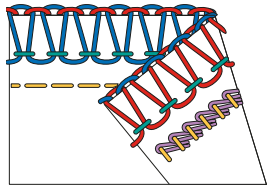
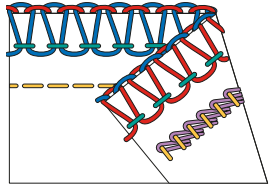
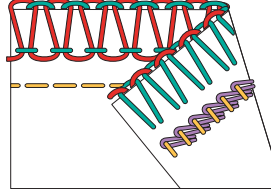
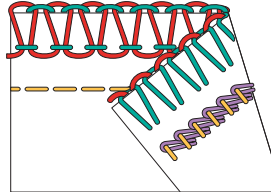



№	Название строчки	Вид стежка
№ 35	3-х ниточный оверлок (RN) + 2-х ниточный цепной шов (CC)	
№ 36	2-х ниточный оверлок (LN) + 2-х ниточный цепной шов (CC)	
№ 37	2-х ниточный оверлок (RN) + 2-х ниточный цепной шов (CC)	
№ 38	3-х ниточный оверлок (LN) + 2-х ниточный цепной шов (LC)	
№ 39	3-х ниточный оверлок (RN) + 2-х ниточный цепной шов (LC)	
№ 40	2-х ниточный оверлок (LN) + 2-х ниточный цепной шов (LC)	
№ 41	2-х ниточный оверлок (RN) + 2-х ниточный цепной шов (LC)	

Табл. 3: Рекомендуемые строчки для продолжительного закрытого шва



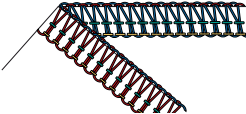
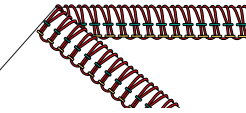

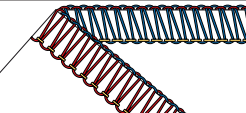
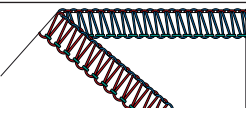
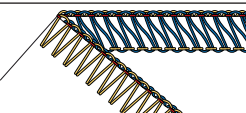
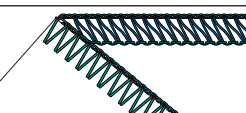
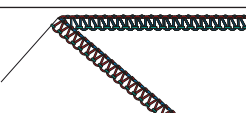
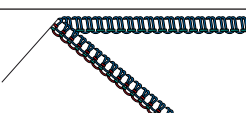
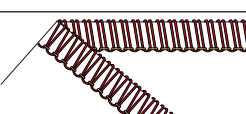













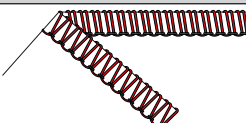

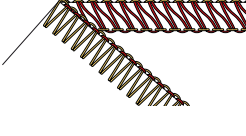
5.2 Таблица строчек



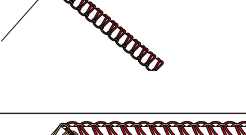

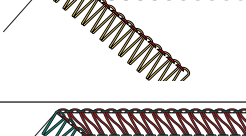

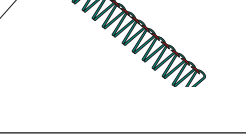

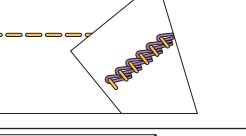
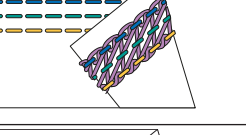
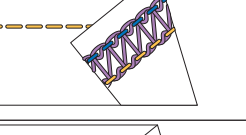
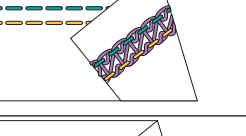
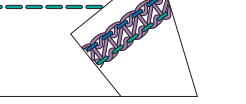





К данной инструкции по эксплуатации прилагается обзор строчек при всех необходимых базовых установках для каждого стежка. Эти базовые значения могут отличаться в зависимости от используемого материала.

- > Уберите все ненужные иглы.
- > Установите микрорегулятор нитки mtс на среднее значение.

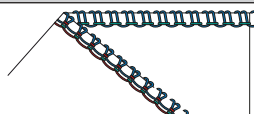
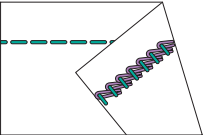
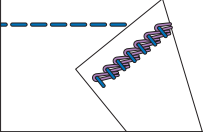
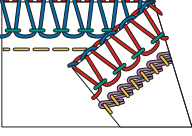
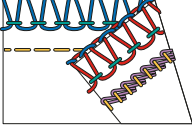
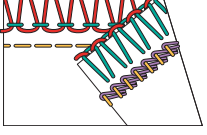

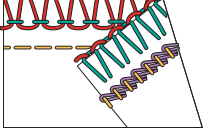

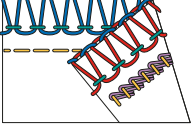
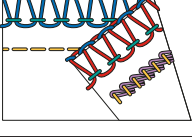
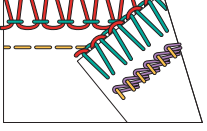





№	Название строчки	Вид стежка									
№ 1	4-х ниточный оверлочный шов с интегрированной предохранительной строчкой		4	4	4	4	—	6	N	2,5	1
№ 2	3-х ниточная сверхэластичная строчка		5	4		4	—	6	N	2,5	1
№ 3	3-х ниточный широкий оверлочный шов (LN)		4	—	4	4	—	6	N	2,5	1
№ 4	3-ниточный узкий оверлочный шов (RN)		—	4,5	4	4	—	6	N	2,5	1
№ 5	3-х ниточный широкий плоский шов (LN)		0	—	5	8	—	6,5	N	2,5	1
№ 6	3-ниточный узкий плоский шов (RN)		—	0	6,5	8	—	5,5	N	2,5	1
№ 7	3-х ниточный ролевой шов		—	4,5	5	4	—	6	R	1,5	1
№ 8	3-х ниточный подрубочный ролевой шов		—	4,5	5	7	—	5	R	1,5	1
№ 9	2-х ниточный широкий оверлочный окантовочный шов (LN)		3	—		3,5	—	6	N	2,5	1

Выбор строчки

№	Название строчки	Вид стежка									
№ 10	2-ниточный узкий оверлочный окантовочный шов (RN)		—	5		4	—	6	N	2,5	1
№ 11	2-х ниточный широкий плоский шов (LN)		0,5	—		7	—	5,5	N	2,5	1
№ 12	2-ниточный узкий плоский шов (RN)		—	3		7,5	—	6	N	2,5	1
№ 13	2-х ниточный подрубочный ролевой шов		—	5		4,5	—	5,5	R	1,5	1
№ 14	2-х ниточный широкий оверлочный шов (LN)		0,5	—		7	—	5,5	N	2,5	1
№ 15	2-ниточный узкий оверлочный шов (RN)		—	3		7,5	—	6	N	2,5	1
№ 16	2-х ниточный цепной шов (LC)		6	—	—	—	4	—	R	3	1
№ 21	4-х ниточный плоский шов		3	6	6	—	4	—	R	3	1
№ 22	3-х ниточный широкий плоский шов (LC-RC)		2,5	—	4,5	—	4	—	R	3	1
№ 23	3-х ниточный узкий плоский шов (LC-CC)		3,5	6	—	—	4	—	R	3	1
№ 24	3-х ниточный узкий плоский шов (CC-RC)		—	4,5	6	—	4	—	R	3	1

№	Название строчки	Вид стежка									
№ 30	3-х ниточный шов "пико"		—	4,5	4	5,5	—	5,5	R	3	1
№ 32	2-х ниточный цепной шов (CC)		—	6	—	—	4	—	R	3	1
№ 33	2-х ниточный цепной шов (RC)		—	—	6	—	4	—	R	3	1
№ 34	3-х ниточный оверлок (LN) + 2-х ниточный цепной шов (CC)		3,5	6,5	4	4	4	6	N	3	1
№ 35	3-х ниточный оверлок (RN) + 2-х ниточный цепной шов (CC)		3,5	4,5	4	4	4	6	N	3	1
№ 36	2-х ниточный оверлок (LN) + 2-х ниточный цепной шов (CC)		3,5	0		6	4	6	N	3	1
№ 37	2-х ниточный оверлок (RN) + 2-х ниточный цепной шов (CC)		3,5	0		6	4	6	N	3	1
№ 38	3-х ниточный оверлок (LN) + 2-х ниточный цепной шов (LC)		3,5	6,5	4	4	4	6	N	3	1
№ 39	3-х ниточный оверлок (RN) + 2-х ниточный цепной шов (LC)		3,5	4,5	4	4	4	6	N	3	1
№ 40	2-х ниточный оверлок (LN) + 2-х ниточный цепной шов (LC)		3,5	0		6	4	6	N	3	1

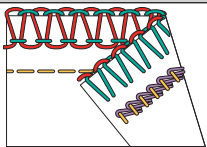
Выбор строчки

№	Название строчки	Вид стежка									
№ 41	2-х ниточный оверлок (RN) + 2-х ниточный цепной шов (LC)		3,5	0		6	4	6	N	3	1

6 Установки на машине

6.1 Подготовка машины к оверлоку или к комбинированному оверлочно-цепному шву

Для обработки края ткани с обрезкой материала машину можно подготовить в несколько приемов.

Предпосылка:

- Крышка петлителей открыта.
- > Поверните «Включение/отключение верхнего петлителя» вправо.
- > Установите нож согласно установкам стежка.
- > Вставка для защитного покрытия ножей установлена.
 - Машина готова к оверлоку или к комбинированному оверлочно-цепному шву.
- > Начните шить. (См. стр. 38)

6.2 Подготовка машины к плоскому или цепному шву

Для подрубки, сметывания или стачивания без обрезки материала машину можно в несколько приемов подготовить к плоскому или цепному шву.

- > Поверните «Включение/отключение верхнего петлителя» влево.
- > Установите нож согласно установкам стежка.
- > Вставка для плоского шва установлена.
 - Машина готова для плоского или цепного шва.
- > Начните шить. (См. стр. 38)

6.3 Установка ножа

Нож «включен/отключен»

Для лучшего обзора и доступа к области шитья, например, для заправки ниткой, можно опустить нож (отключен), а затем снова поднять его (включен). Нож опускается также в том случае, когда в швейном проекте уже имеется аккуратный срезанный край и нужно лишь обметать кромку. Но лучшие результаты шитья получаются при обрезке края и обметывании кромки в ходе одной рабочей операции.

ВНИМАНИЕ

Отсутствующая вставка для защитного покрытия ножей или для плоского шва во время шитья

Повреждение пальцев при движении ножа или петлителя.

Перед каждым шитьем проверьте установленные вставки для защитного покрытия ножей или для плоского шва.

Нож в положении «отключен» (опущен)

- > Откройте крышку нитевдевателя.

- > Вытяните нож из игольной пластины как можно дальше, а затем опустите его вперед до защелкивания.

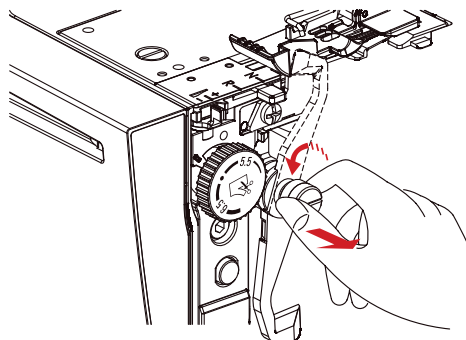

- > Закройте крышку нитевдевателя.

Нож в положении «включен» (поднят)

- > Откройте крышку нитевдевателя.
- > Вытяните нож из игольной пластины как можно дальше, а затем поднимите его назад до защелкивания.

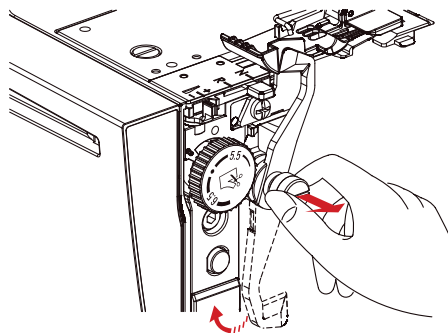

- > Закройте крышку нитевдевателя.

Регулировка ширины обрезки



Через позицию ножа можно устанавливать ширину обрезки между 5 и 7 мм. Цифры на шкале соответствуют эффективной ширине обрезки в мм от левой оверлочной иглы «LN» до срезанного края. К правой оверлочной игле установленное значение ширины обрезки уменьшается на 2 мм. Ширина обрезки напрямую влияет на ширину строчки. (См. стр. 55)

Если ширина обрезки изменяется, нож, язычок строчки и крышка нитевдевателя перемещаются в соответственном направлении.

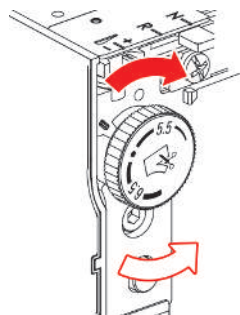









- > Чтобы увеличить ширину обрезки, вращайте регулятор выбора положения ножа вправо к более высокому значению.
- > Чтобы уменьшить ширину обрезки, вращайте регулятор выбора положения ножа влево к более низкому значению.

Установка ширины строчки

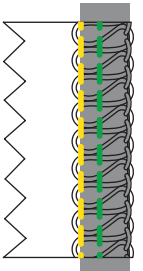
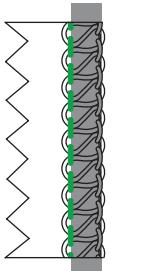
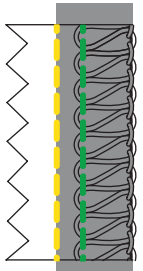
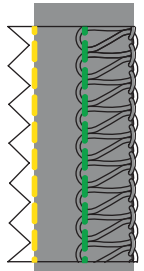
Ширину строчки можно устанавливать двумя разными способами.

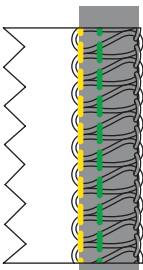
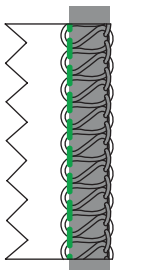
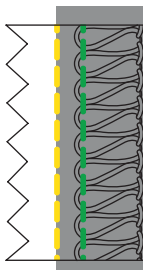
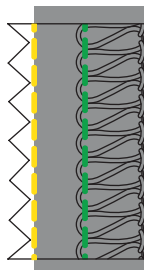
- Позиция иглы
- Позиция ножа

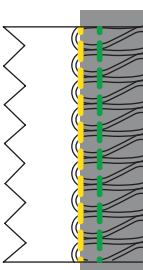
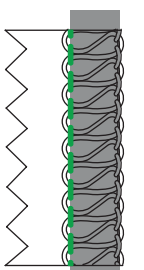
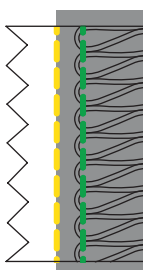
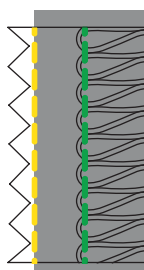
Позиция ножа	Позиция иглы к срезанному краю			
				
<p>CW 5</p> 	<p>5 мм (13/64")</p> 	<p>3 мм (1/8")</p> 	<p>7,8 мм (5/16")</p> 	<p>10,6 мм (27/64")</p> 
<p>CW 6</p> 	<p>6 мм (15/64")</p> 	<p>4 мм (10/64")</p> 	<p>8,8 мм (11/32")</p> 	<p>11,6 мм (29/64")</p> 
<p>CW 7</p> 	<p>7 мм (17/64")</p> 	<p>5 мм (3/16")</p> 	<p>9,8 мм (3/8")</p> 	<p>12,6 мм (31/64")</p> 

6.4 Включение/отключение верхнего петлителя



Активирование верхнего петлителя

Предпосылка:

- Крышка нитевдевателя открыта.
- > Поверните «Включение/отключение верхнего петлителя» вправо.
- > Вращайте маховик до тех пор, пока верхний петлитель не станет активным.
 - Верхний петлитель активен.



- > Установите вставку для защитного покрытия ножей.



Деактивирование верхнего петлителя

Предпосылка:

- Крышка нитевдевателя открыта.
- Крышка верхнего петлителя снята.
- Верхний петлитель находится в крайней нижней позиции.
- > Поверните «Включение/отключение верхнего петлителя» влево.
 - Верхний петлитель деактивирован.



- > Установите вставку для плоского шва

6.5 Установка/снятие крышки верхнего петлителя

Благодаря установке крышки верхнего петлителя верхний петлитель захватывает нитку нижнего петлителя и при этом охватывает весь кант ткани.

Предпосылка:

- Иглы находятся в самой верхней позиции.
- Нитка верхнего петлителя снята.
- Нитка нижнего петлителя находится под верхним петлителем.
- > Чтобы установить крышку верхнего петлителя, насадите ее конец над выпуклым местом верхнего петлителя и подвесьте острие крышки верхнего петлителя в ушко петлителя.

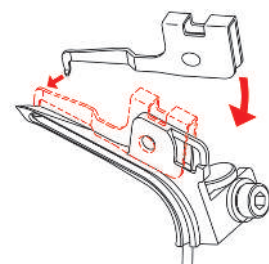

- > Чтобы установить крышку верхнего петлителя, поднимите ее конец вверх и снимите крючок из ушка петлителя.

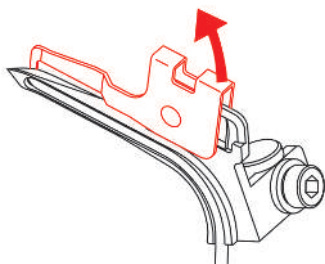

6.6 Регулировка длины стежка

Длину стежка можно плавно переставлять во время шитья между 1,0 и 5,0.

- > Чтобы удлинить стежок, установите регулятор длины стежка на более высокое значение.
- > Чтобы укоротить стежок, установите регулятор длины стежка на более низкое значение.

6.7 Рычаг для ролевого шва «N/R»

В зависимости от применения рычаг для ролевого шва нужно устанавливать на соответствующую позицию.

Установка оверлоков «N»

Во время выполнения оверлока нитка верхнего и нижнего петлителей укладывается вокруг язычка строчки и таким образом обеспечивает стабильное расстояние от петли до срезанного края. Если ниток у срезанного края слишком много или слишком мало, то это количество ниток можно откорректировать с помощью микрорегулятора нитки mtc. (См. стр. 58)

- > Переместите рычаг для ролевого шва на позицию «N».
 - Оверлок активен.

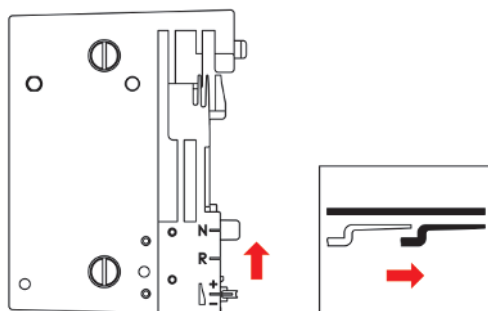

Установка ролевого шва «R»

При оттягивании назад язычка уменьшаются петли верхнего и нижнего петлителей, в результате чего срезанный край закручивается. Ролевые швы являются идеальными краями канта на легких материалах. Они особенно подходят для декоративных кантов на шалях, вечерних платьях, дамском белье, текстиле для дома, а также в качестве подкладочных швов.

- > Переместите рычаг для ролевого шва на позицию «R».

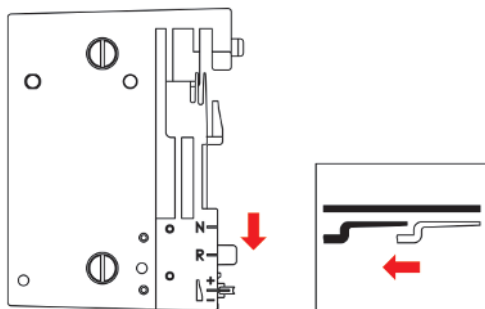

- Подрубка ролевым швом активна.
- Язычок оттянут назад.

6.8 Регулировка микро-контроля нити (mtc)

Регулировка микро-контроля нити (mtc) влияет на количество нитки петлителя вокруг срезанного края и может плавно регулироваться во время шитья. Благодаря этому качеству можно легко добиться хорошо сбалансированной строчки при любой заданной ширине обрезки.

Предпосылка:

- Натяжение нитки установлено правильно.
 - Позиция ножа установлена правильно.
 - Микрорегулятор нитки mtc установлен на «-».
 - Пробное шитье выполнено.
- > Чтобы увеличить петлю нитки петлителя на срезанном крае, перемещайте микрорегулятор нитки mtc во время шитья в направлении «+».

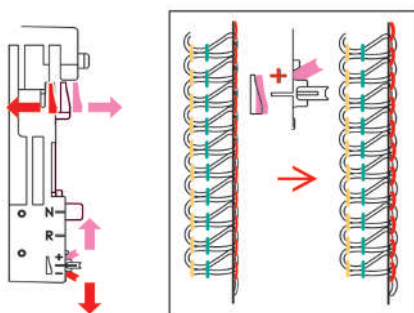

- > Чтобы уменьшить петлю нитки петлителя на срезанном крае, перемещайте микрорегулятор нитки mtc во время шитья в направлении «-».

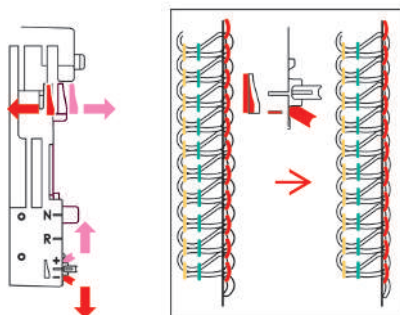

6.9 Регулировка прижима лапки

Прижим лапки машины в базовом значении установлен так, чтобы подходить для шитья тканей средней плотности. Большинству тканей не требуется регулировка прижима лапки. Однако бывают отдельные случаи, когда необходима регулировка, как например при шитье очень легких или плотных тканей.

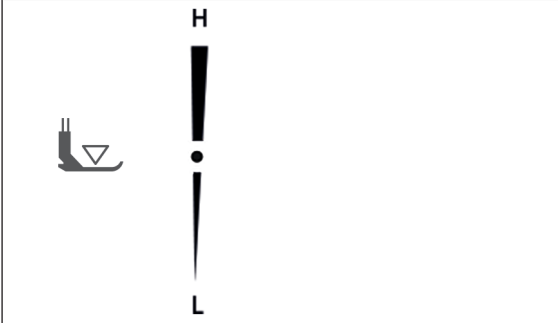
	Экстравысокий
	Высокий
	Средневысокий
	Базовое значение
	Среднелегкий
	Легкий
	Экстралегкий

- > Для легких тканей уменьшите прижим лапки.
- > для плотных тканей увеличьте прижим лапки.
- > Чтобы установить оптимальный прижим лапки для швейного проекта, выполните пробное шитье.
- > Чтобы увеличить прижим лапки, установите регулятор прижима лапки на более высокое значение.
- > Чтобы уменьшить прижим лапки, установите регулятор прижима лапки на более низкое значение.

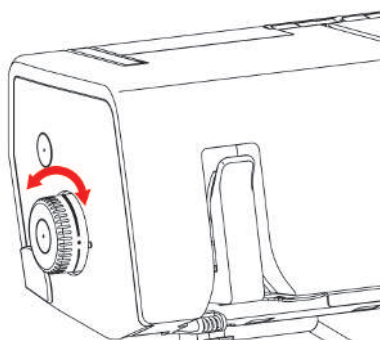

6.10 Регулировка дифференциальной подачи

 Дифференциальная подача предотвращает нежелательную извитость или волнистость шва на трикотажных или эластичных материалах, а также не дает сместиться слоям ткани. Установленные значения описывают отношение переднего транспортера к заднему. При базовом значении 1 оба транспортера движутся с одинаковой скоростью.

- > Измените соотношение обоих транспортеров с помощью регулировки дифференциальной подачи.

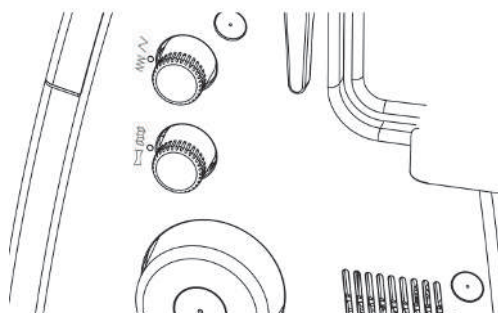

Установленное значение	Ткань	Результат
2	Легкие, мягкие ткани	сосбаривание, складки, присборенный шов
1,5	Джерси, пуловеры, трикотаж	недопущение легкой извитости, волнистости шва
1	Тканые трикотажные материалы и тканые материалы средней плотности	Базовое значение
0,6	Легкий нейлоновый трикотаж, плотно тканые материалы, подкладочный материал, сатин	недопущение растягивания, извитости шва

Базовое значение «1»

На машине с базовым значением 1 при почти всех применениях получается оптимальный результат шитья. Дифференциальный транспортер с базовой установкой 1 для плоских и равномерных швов.

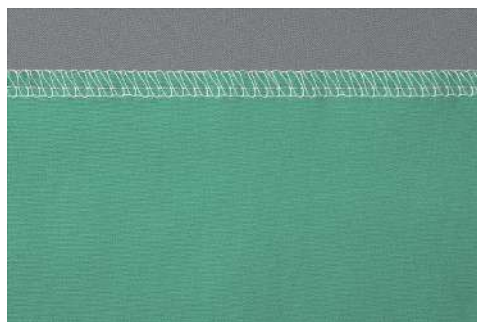
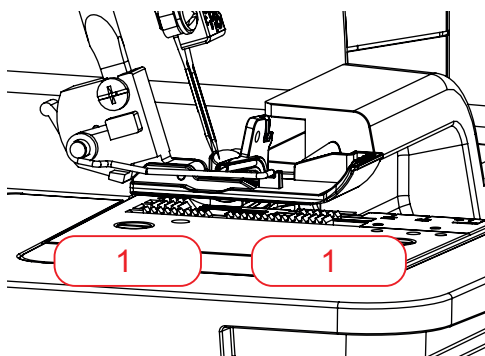

Сосбаривание/остановка «1,5 – 2»

При установленном значении 1,5 – 2 передний транспортер (2) проходит более длинный путь, чем задний (1).

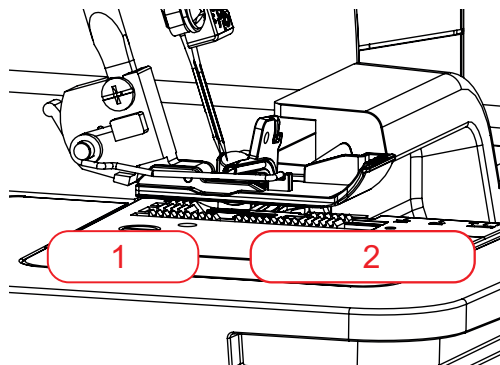

Сосбаривание

- > Чтобы намеренно получить сборки, увеличьте значение дифференциальной подачи между 1,5 и 2. Более длинные стежки увеличивают эффект сосбаривания.



Остановка

- > Чтобы избежать волнистости шва увеличьте значение дифференциальной подачи между 1 и 2.



Растягивание «0,6»

Передний транспортер (0,6) проходит более короткий путь, чем задний (1). Материал растягивается под лапкой и помогает уменьшить извитость шва. Эту установку можно также использовать, чтобы намеренно растягивать материал.

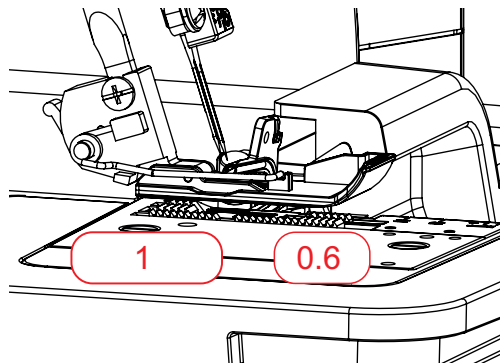

- > Чтобы избежать извитости шва, уменьшите значение дифференциальной подачи на значение между 0,6 и 1.



7 Вдевание нитки

Последовательность заправки нити важна для правильной вязки стежков.

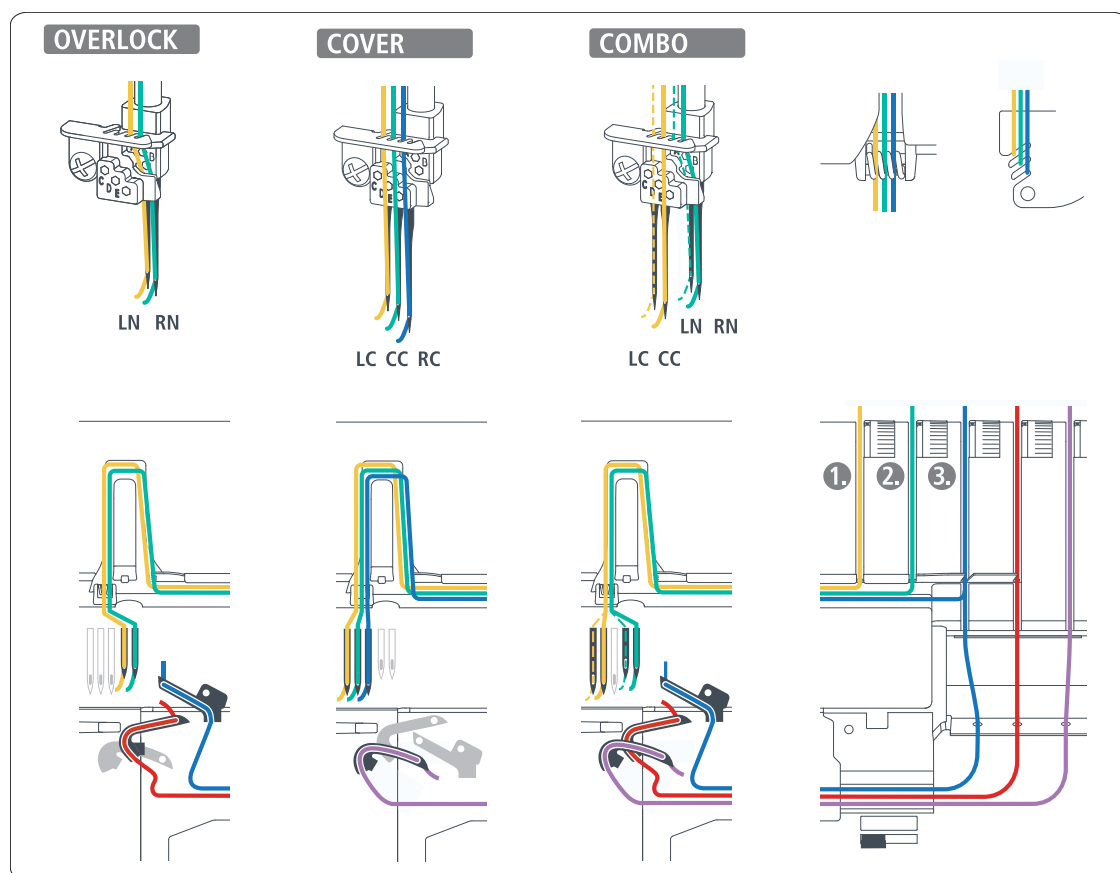

7.1 Подготовка заправки ниток

Перед заправкой ниток необходимо убедиться в том, что машина установлена для нужной строчки.

На этой машине имеются цветные маркировки хода заправки ниток. Заправка нитки будет выполнена правильно, если следовать цветным маркировкам.

Предпосылка:

- Нитенаправитель полностью вытянут.
 - Иглы находятся в самой верхней позиции.
 - Все нитки и иглы, не нужные для выбранной строчки, удалены.
- > Поднимите лапку.
- Натяжение ниток ослаблено и нитку можно вкладывать без сопротивления.
- > Насадите катушку на соответствующий стержень катушкодержателя.
- > Заведите нитку сзади через нитенаправитель.

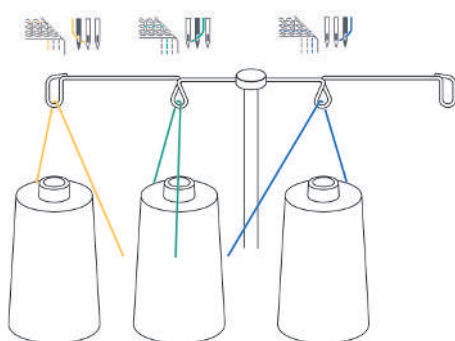

- > Введите нитку в фиксатор под регулятор предварительного натяжения нити.

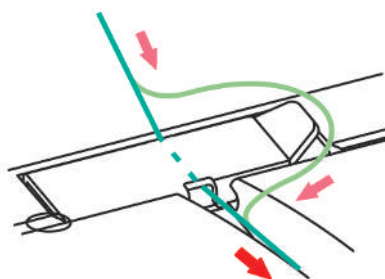

- > Проведите нитку в направлении стрелки между нитенатяжными шайбами.

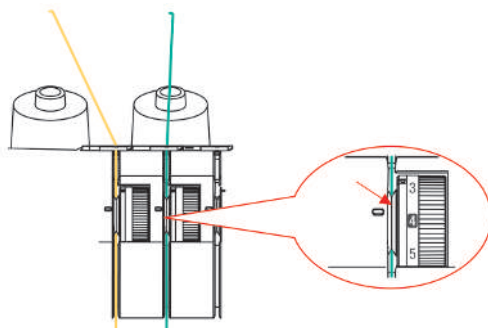

7.2 Заправка игольных нитей

Подробная информация имеется в таблице строчек.

Заправка левой оверлочной игольной нитки LN/желтый

- ▲ Ход заправки левой игольной нитки маркирован желтым цветом.

Предпосылка:

- Заправка нитки подготовлена.
- > Протяните нитку под нитенаправителем влево и вверх сквозь заднее отверстие нитенаправляющего пальца.

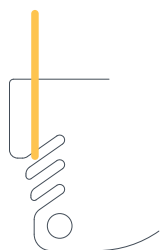

- > Уложите нитку вдоль цветной маркировки над крышкой нитепритягивателя и протяните ее в направлении иглы.

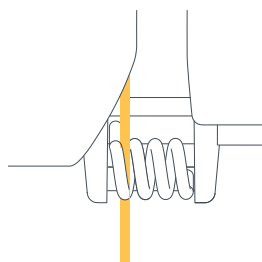

- > Вложите нитку в левый нитенаправитель на головке.
- > Заправьте нитку в левый нитенаправитель у иглодержателя.

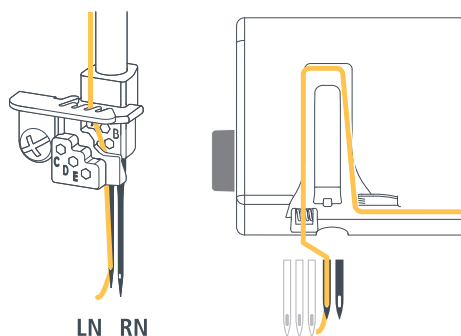

- > Заправьте левую оверлочную иглу (LN) ниткой.
- > Уложите нитку под лапку слева назад.

Заправка правой оверлочной игольной нитки RN/зеленый

- Ход заправки правой игольной нитки маркирован зеленым цветом.

Предпосылка:

- Заправка нитки подготовлена.
 - Левая игольная нитка заправлена.
- > Протяните нитку под нитенаправителем влево и вверх сквозь среднее отверстие нитенаправляющего пальца.

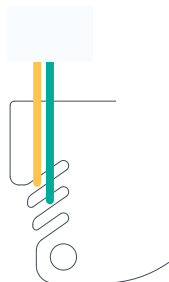

- > Уложите нитку вдоль цветной маркировки над крышкой нитепритягивателя иглы и протяните ее в направлении иглы.

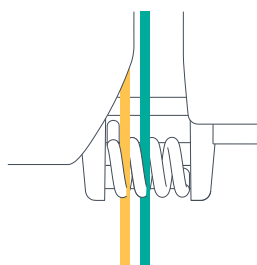

- > Вложите нитку в правый нитенаправитель на головке.
> Заправьте нитку в правый нитенаправитель у иглодержателя.

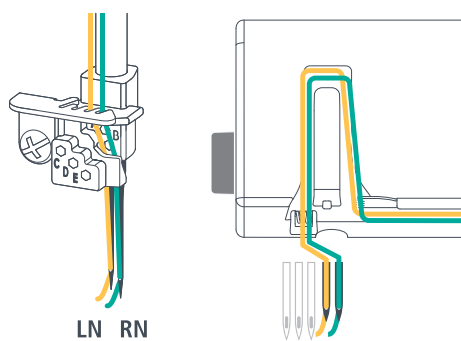

- > Заправьте правую оверлочную иглу (RN).
> Уложите нитку под лапку слева назад.

Заправка левой игольной нитки для плоского шва LC/желтый

- 🟡 Левая игольная нитка для плоского шва маркирована желтым цветом на всем протяжении хода заправки нитки.

Предпосылка:

- «Заправка нитки подготовлена».
- > Протяните нитку под нитенаправителем влево сквозь заднее отверстие нитенаправляющего пальца.

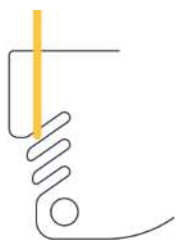

- > Уложите нитку вдоль цветной маркировки над крышкой нитепритягивателя иглы и протяните ее в направлении иглы.
- > Зацепите нитку в левый нитенаправитель у иглодержателя.

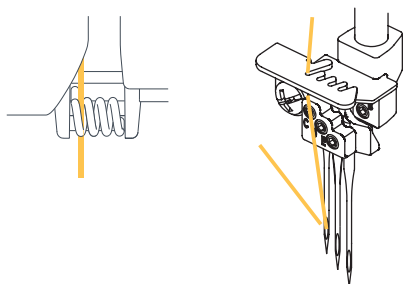

- > Заправьте ниткой игольное ушко.
- > Уложите нитку под лапку слева назад.
- > Если все нужные нитки заправлены, опустите лапку.

Заправка средней игольной нитки для плоского шва СС/зеленый

- Средняя игольная нитка для плоского шва маркирована зеленым цветом на всем протяжении хода заправки нитки.

Исключение:

При комбинированном шве с цепным швом для средней игольной нитки для плоского шва нужно следовать желтой маркировке.

Предпосылка:

- «Заправка нитки подготовлена».
- > Протяните нитку под нитенаправителем влево сквозь среднее отверстие нитенаправляющего пальца.

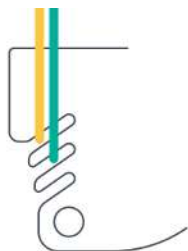

- > Уложите нитку вдоль цветной маркировки над крышкой нитепритягивателя иглы и протяните ее в направлении иглы.

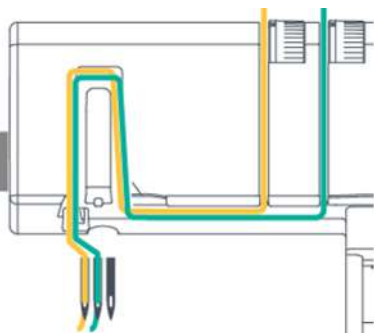

- > Зацепите нитку во второй нитенаправитель слева у иглодержателя.

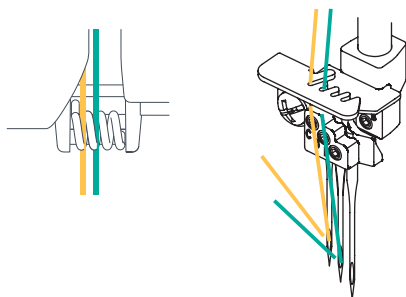

- > Заправьте ниткой игольное ушко.
- > Уложите нитку под лапку слева назад.
- > Если все нужные нитки заправлены, опустите лапку.

Заправка правой игольной нитки для плоского шва RC/синий

- ⤿ Правая игольная нитка для плоского шва маркирована этим синим цветом на всем протяжении хода заправки нитки.

Предпосылка:

- «Заправка нитки подготовлена».
- > Протяните нитку под нитенаправителем влево сзади сквозь первое отверстие нитенаправляющего пальца.

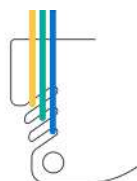

- > Уложите нитку вдоль цветной маркировки над крышкой нитепритягивателя иглы и протяните ее в направлении иглы.

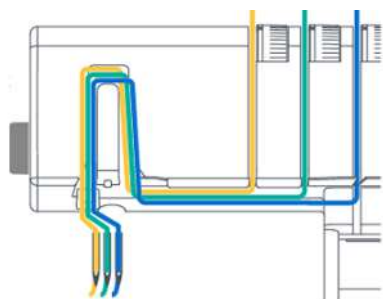

- > Зацепите нитку в третий нитенаправитель слева у иглодержателя.

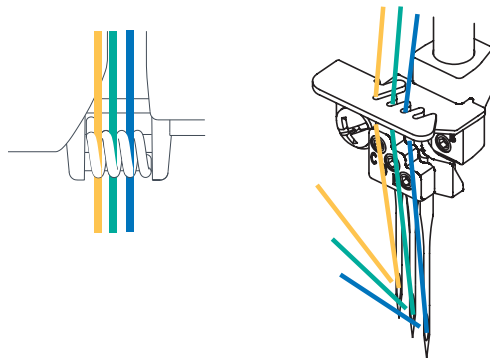

- > Заправьте ниткой игольное ушко.
- > Уложите нитку под лапку слева назад.
- > Если все нужные нитки заправлены, опустите лапку.

7.3 Заправка нитей петлителя

Для образования строчки необходима хотя бы одна нитка петлителя.

ВНИМАНИЕ

Повреждение из-за многослойных или парафинированных ниток

Многослойные или парафинированные нитки могут потерять часть своего слоя в трубках пневмозаправки, что приведет к длительной закупорке труб. Необходимо исправить у специалиста bernette.

Подробная информация имеется в таблице строчек.

Использование пневмозаправки

Предпосылка:

- Заправка нитки подготовлена.
 - Крышка нитевдевателя открыта.
- > Установите соединение пневмозаправки в левую позицию.

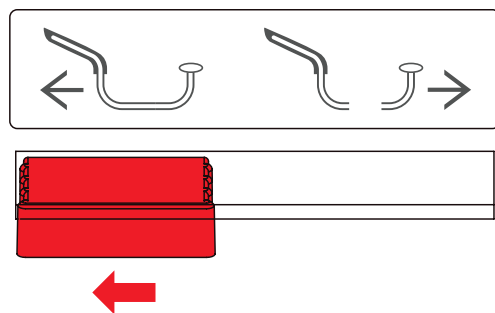

- > Медленно вращайте маховик против часовой стрелки до тех пор, пока не соединятся трубки пневмозаправки.

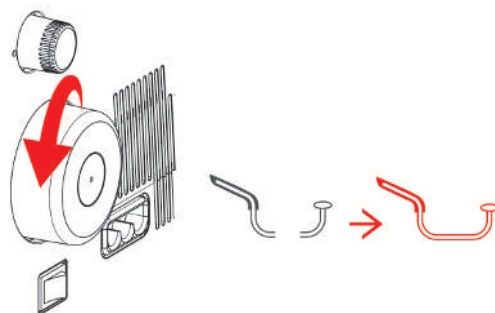

- > Проведите нитку через нитенаправитель.

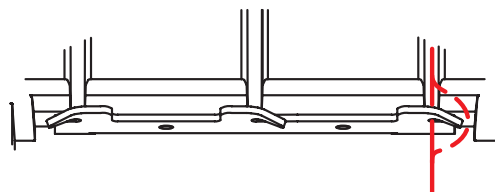

- > Подтягивайте резервные нитки примерно на 56 см, чтобы нитка могла полностью втянуться через трубки пневмозаправки.

- > Вложите конец нитки примерно 1,2 см в соответствующую насадку пневмозаправки.

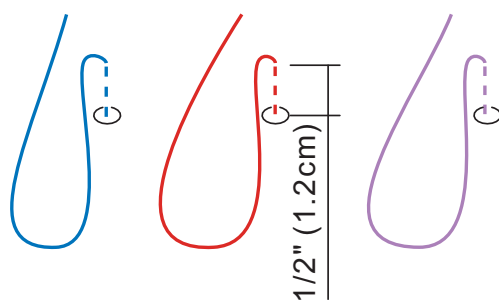

- > Нажмите кнопку пневмозаправки и держите ее нажатой.

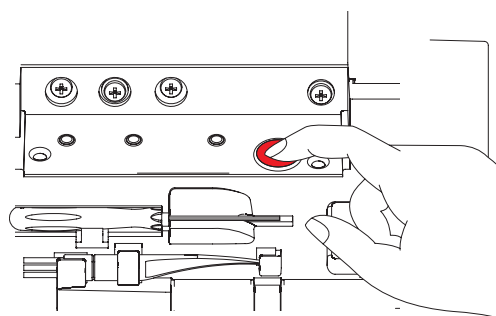

- Начинается затягивание стежка.
 - Нитка петлителя устремится через трубки пневмозаправки и выйдет у носика петлителя.
- > Как только нитка выйдет у ушка петлителя, отпустите кнопку пневмозаправки.

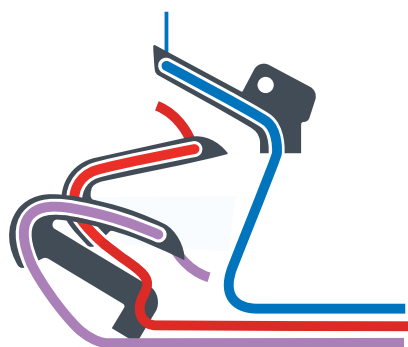

- > Уложите нитку петлителя под лапку влево назад.
- > Установите соединение пневмозаправки в правую позицию.

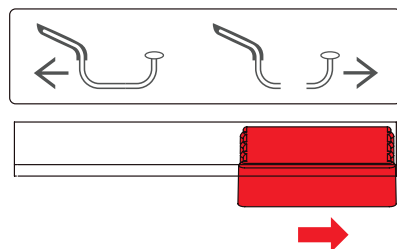

- > Закройте крышку нитевдевателя.

Заправка ниток петлителя с вспомогательной ниткой

Если нитка петлителя не может быть автоматически заправлена устройством пневмозаправки, имеет смысл использование вспомогательной нитки.

Предпосылка:

- Заправка нитки подготовлена.
- > Откройте крышку нитевдевателя.
- > Переместите соединение пневмозаправки влево.
- > Медленно вращайте маховик против часовой стрелки до тех пор, пока не защелкнутся трубки пневмозаправки.
- > Подготовьте вспомогательные нитки длиной примерно 60 см.
- > Сложите вспомогательную нитку пополам, удерживайте конец петли и вложите концы в насадку пневмозаправки.
- > Стартуйте процесс заправки до тех пор, пока из ушка петлителя не появятся концы вспомогательной нитки.
- > Проведите конец нитки примерно на 20 см через петлю вспомогательной нитки.
- > Затягивайте концы вспомогательной нитки до тех пор, пока нитка не вылезет из ушка петлителя.
- > Удалите вспомогательные нитки.
- > Уложите нитку петлителя под лапку влево назад.

Использование проволоки для вдевания нитки

Если пневмозаправка для заправки ниток петлителя не стартует, можно использовать проволоку для вдевания нитки. Проволока для вдевания нитки не рассчитана на длительное использование в качестве помощи при заправке или чистке.

В случае неисправности пневмозаправки необходимо обратиться за помощью к специалисту bernette.

ВНИМАНИЕ

Повреждение из-за ненадлежащего использования проволоки для вдевания нитки

Трубки пневмозаправки могут быть повреждены. Необходимо исправить у специалиста bernette.

- > Вводите и протягивайте проволоку для вдевания нитки только в направлении движения нитей.

Предпосылка:

- В соответственных трубках пневмозаправки нет никаких ниток.
- Заправка нитки подготовлена
- > Откройте крышку нитевдевателя.
- > Протолкните проволоку для вдевания нитки концом проволоки без петли через насадку пневмозаправки до его выхода из ушка петлителя.
- > Вложите нужную нитку сквозь петлю проволоки для вдевания нитки.

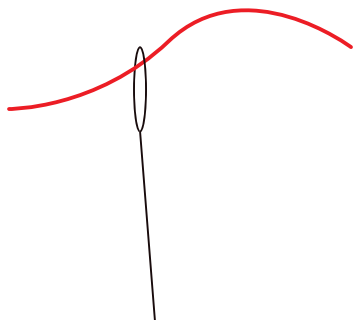

- > Подтягивайте конец проволоки для вдевания нитки до тех пор, пока нитка петлителя не выглянет из его ушка.

- > Уложите нитку петлителя под лапку влево назад.
- > Закройте крышку нитевдевателя.

7.4 Замена ниток

Завязывание узлом толстой нитки

Завязывание узлом двух концов нитки часто используется при замене игольных или шпульных ниток.

Область, завязанную узлом, желательно держать минимальной, чтобы можно было уменьшить трение.

ВНИМАНИЕ

Повреждение иглы узлами

Иглы могут согнуться. Согнутая игла влияет на вязку стежка.

- > Обрежьте узел перед игольным ушком и заправьте иглу ниткой.

- > Сделайте петлю из темной нитки.
- > Заведите розовый конец нитки снизу в темную петлю.
- > Проведите розовую нитку назад вокруг обеих темных ниток и сверху через петлю.

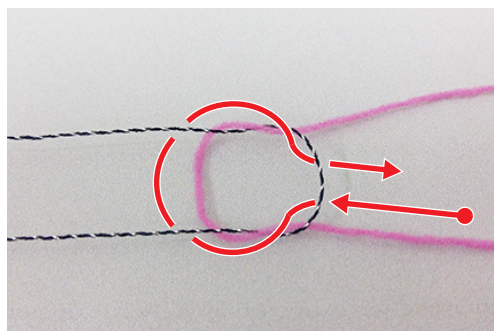

- > Удерживайте оба конца нитки и вытяните их в разные стороны.

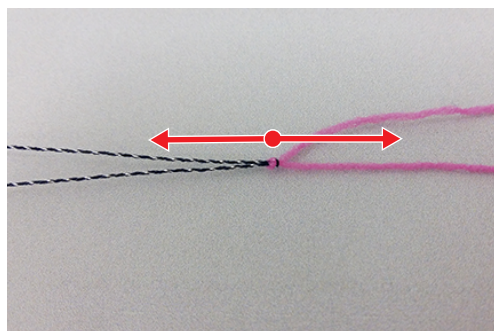

Замена верхней нитки

ВНИМАНИЕ

Повреждение иглы узлами

Иглы могут согнуться. Согнутая игла влияет на вязку стежка.

- > Обрежьте узел перед игольным ушком и заправьте иглу ниткой.

- > Обрежьте нитку над катушкой.
- > Замените катушку.

- > Заправленную нитку завяжите узлом с новой ниткой.

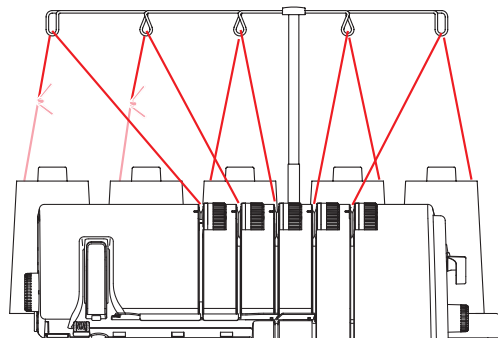

- > Затягивайте заправленную нитку через иглу до тех пор, пока новая завязанная узлом нитка не окажется перед игольным ушком.
- > Обрежьте новую нитку за узлом.

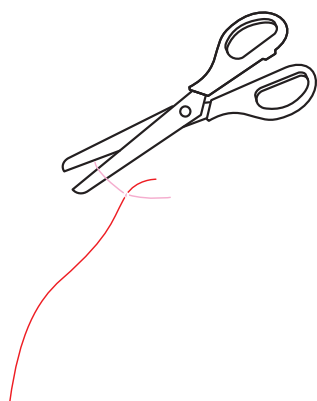

- > Удалите остаток нитки из игольного ушка.
- > Заправьте ниткой игольное ушко.
- > Уложите нитку влево под лапку.

Замена ниток петлителя

- > Обрежьте нитку над катушкой.
- > Замените катушку.
- > Заправленную нитку петлителя завяжите узлом с новой ниткой.

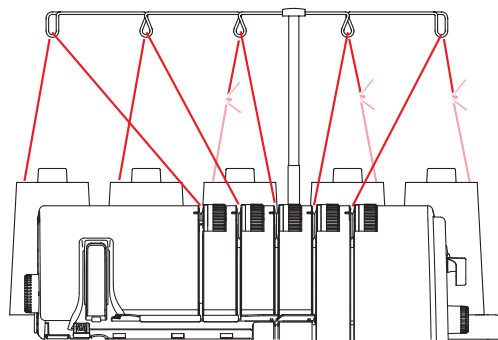

- > Тяните концы нитки у ушка петлителя до тех пор, пока не покажется узел.
- > Обрежьте новую нитку за узлом.
- > Уложите нитки влево под лапку.

8 Пробное шитье

Чтобы определить наилучшую установку, необходимо выполнить пробное шитье на остатке материала, выбранного для швейного проекта.

Базовые значения для строчек являются рекомендациями, подходящими для большинства применений. В зависимости от результата пробного шитья можно изменить точные настройки для улучшения строчки после выполнения пробного шитья.

8.1 Выполнение пробного шитья для оверлочной строчки

Предпосылка:

- Начало шитья выполняется.
- > Уложите материал под лапку перед ножом так, чтобы обрезался нужный припуск на шов.
- > Нажмите на пусковую педаль и медленно начинайте шить. При этом слегка подталкивайте материал, так как машина подает его автоматически.
- > Прошейте через край материала так, чтобы образовалась цепочка ниток.
- > Протяните цепочку ниток над нитеобрезателем.
- > Оцените пробное шитье и выполняйте необходимые установки до тех пор, пока установка строчки не станет соответствовать комбинации материала.

8.2 Выполнение пробного шитья для плоского шва

Предпосылка:

- Начало шитья выполняется.
- > Поднимите лапку.
- > Уложите ткань под лапку так, чтобы лапка целиком оказалась над тканью.
- > Опустите лапку.
- > Нажмите на пусковую педаль и медленно начинайте шить. При этом слегка подталкивайте материал, так как машина подает его автоматически.
- > Не шейте через край материала.
- > Переведите иглы в крайнее верхнее положение.
- > Поднимите лапку.
- > Вытяните игольные нитки между лапкой и тканью стопорным приспособлением для плоского шва влево и обрежьте их.
- > Вытяните швейный проект влево назад и обрежьте нитку петлителя.
 - Конец шва закреплен.
- > Оцените пробное шитье и выполняйте необходимые установки до тех пор, пока установка строчки не станет соответствовать комбинации материала.

8.3 Выполнение пробного шитья для цепного шва

Предпосылка:

- Начало шитья выполняется.
- > Поднимите лапку.
- > Уложите ткань под лапку так, чтобы лапка целиком оказалась над тканью.
- > Опустите лапку.
- > Нажмите на пусковую педаль и медленно начинайте шить. При этом слегка подталкивайте материал, так как машина подает его автоматически.
- > Прошейте через край материала так, чтобы образовалась цепочка ниток.
- > Поднимите лапку.
- > Вытяните швейный проект влево назад и протяните нитку над нитеобрезателем.
 - Конец шва закреплен.

- > Оцените пробное шитье и выполняйте необходимые установки до тех пор, пока установка строчки не станет соответствовать комбинации материала.

8.4 Совершенствование строчек

4-х ниточный оверлочный шов с интегрированной предохранительной строчкой

Рисунок шва	Меры
Нитки петлителя (красная/синяя) образуют петли на изнаночной стороне материала.	<ul style="list-style-type: none"> > Уменьшите натяжение нитки LL (красная). > Увеличьте натяжение нитки UL (синяя).
Нитки петлителя (красная/синяя) образуют петли на лицевой стороне материала.	<ul style="list-style-type: none"> > Ослабьте натяжение нитки UL (синяя). > Увеличьте натяжение нитки LL (красная).
Игольная нитка (желтая) образует петли на изнанке материала.	<ul style="list-style-type: none"> > Уменьшите натяжение нитки LL (красная). > Увеличьте натяжение нитки LN (желтая).
Игольная нитка (зеленая) образует петли на изнанке материала.	<ul style="list-style-type: none"> > Увеличьте натяжение нитки RN (зеленая).
Кайма материала образует туннель или закручивается.	<ul style="list-style-type: none"> > Ослабьте натяжение нитки UL (синяя). > Уменьшите натяжение нитки LL (красная). > Увеличьте микро-контроль нити (mtc). > Уменьшите ширину обрезки CW. > Проверьте позицию рычага ролевого шва R N.
Шов сосбаривается.	<ul style="list-style-type: none"> > Уменьшите натяжение нитки LN (желтая). > Ослабьте натяжение нитки RN (зеленая). > Установите дифференциальный транспортер между 1 и 0,6 (растягивание). > Уменьшите длину стежка SL.

3-х ниточная сверхэластичная строчка

Рисунок шва	Меры
Нитка нижнего петлителя (красная) переплетает кайму материала слишком слабо.	<ul style="list-style-type: none"> > Увеличьте натяжение нитки LL (красная). > Уменьшите микро-контроль нити mtc. > Увеличьте ширину обрезки CW.
Нитка нижнего петлителя (красная) переплетает кайму материала слишком сильно.	<ul style="list-style-type: none"> > Уменьшите натяжение нитки LL (красная). > Увеличьте микро-контроль нити (mtc). > Уменьшите ширину обрезки CW. > Проверьте позицию рычага ролевого шва R N.

Рисунок шва	Меры
Кайма материала образует туннель или закручивается.	<ul style="list-style-type: none"> > Уменьшите натяжение нитки LL (красная). > Увеличьте микро-контроль нити (mtc). > Уменьшите ширину обрезки CW. > Проверьте позицию рычага ролевого шва R N.
Игольная нитка (желтая) образует петли на изнанке материала.	<ul style="list-style-type: none"> > Уменьшите натяжение нитки LL (красная). > Увеличьте натяжение нитки LN (желтая).
Игольная нитка (зеленая) образует петли на изнанке материала.	<ul style="list-style-type: none"> > Увеличьте натяжение нитки RN (зеленая).
Шов сосбаривается.	<ul style="list-style-type: none"> > Уменьшите натяжение нитки LN (желтая). > Ослабьте натяжение нитки RN (зеленая). > Установите дифференциальный транспортер между 1 и 0,6 (растягивание). > Уменьшите длину стежка SL.

3-х ниточный широкий оверлочный шов (LN)

Рисунок шва	Меры
Нитки петлителя (красная/синяя) образуют петли на изнаночной стороне материала.	<ul style="list-style-type: none"> > Уменьшите натяжение нитки LL (красная). > Увеличьте натяжение нитки UL (синяя).
Нитки петлителя (красная/синяя) образуют петли на лицевой стороне материала.	<ul style="list-style-type: none"> > Ослабьте натяжение нитки UL (синяя). > Увеличьте натяжение нитки LL (красная).
Игольная нитка (желтая) образует петли на изнанке материала.	<ul style="list-style-type: none"> > Уменьшите натяжение нитки LL (красная). > Увеличьте натяжение нитки LN (желтая).
Кайма материала образует туннель или закручивается.	<ul style="list-style-type: none"> > Ослабьте натяжение нитки UL (синяя). > Уменьшите натяжение нитки LL (красная). > Увеличьте микро-контроль нити (mtc). > Уменьшите ширину обрезки CW. > Проверьте позицию рычага ролевого шва R N.
Шов сосбаривается.	<ul style="list-style-type: none"> > Уменьшите натяжение нитки LN (желтая). > Установите дифференциальный транспортер между 1 и 0,6 (растягивание). > Уменьшите длину стежка SL.

3-х ниточный узкий оверлочный шов (RN)

Рисунок шва	Меры
Нитки петлителя (красная/синяя) образуют петли на изнаночной стороне материала.	<ul style="list-style-type: none"> > Уменьшите натяжение нитки LL (красная). > Увеличьте натяжение нитки UL (синяя).
Нитки петлителя (красная/синяя) образуют петли на лицевой стороне материала.	<ul style="list-style-type: none"> > Ослабьте натяжение нитки UL (синяя). > Увеличьте натяжение нитки LL (красная).
Игольная нитка (зеленая) образует петли на изнанке материала.	<ul style="list-style-type: none"> > Уменьшите натяжение нитки LL (красная). > Увеличьте натяжение нитки RN (зеленая).
Кайма материала образует туннель или закручивается.	<ul style="list-style-type: none"> > Ослабьте натяжение нитки UL (синяя). > Уменьшите натяжение нитки LL (красная). > Увеличьте микро-контроль нити (mtc). > Уменьшите ширину обрезки CW. > Проверьте позицию рычага ролевого шва R N.
Шов сосбаривается.	<ul style="list-style-type: none"> > Ослабьте натяжение нитки RN (зеленая). > Установите дифференциальный транспортер между 1 и 0,6 (растягивание). > Уменьшите длину стежка SL.

3-х ниточный широкий плоский шов (LN)

Рисунок шва	Меры
Нитка верхнего петлителя (синяя) перекрывает кайму к изнанке материала.	<ul style="list-style-type: none"> > Уменьшите натяжение нитки LN (желтая). > Увеличьте натяжение нитки UL (синяя).
Нитка верхнего петлителя (синяя) не доходит до каймы.	<ul style="list-style-type: none"> > Ослабьте натяжение нитки UL (синяя). > Увеличьте натяжение нитки LN (желтая).
Нитка нижнего петлителя (красная) не лежит прямо по ходу каймы.	<ul style="list-style-type: none"> > Увеличьте натяжение нитки LL (красная). > Уменьшите натяжение нитки LN (желтая). > Ослабьте натяжение нитки UL (синяя).
Шов сосбаривается. Нитка нижнего петлителя (красный) натянута слишком сильно.	<ul style="list-style-type: none"> > Уменьшите натяжение нитки LL (красная).
Игольная нитка (желтая) не доходит до каймы.	<ul style="list-style-type: none"> > Уменьшите натяжение нитки LN (желтая). > Увеличьте натяжение нитки UL (синяя). > Увеличьте натяжение нитки LL (красная).
Игольная нитка (желтая) перекрывает кайму к лицевой стороне материала.	<ul style="list-style-type: none"> > Ослабьте натяжение нитки UL (синяя). > Увеличьте натяжение нитки LN (желтая).

Рисунок шва	Меры
Кайма материала образует туннель или закручивается.	<ul style="list-style-type: none"> > Уменьшите натяжение нитки LN (желтая). > Ослабьте натяжение нитки UL (синяя). > Увеличьте микро-контроль нити (mtc). > Уменьшите ширину обрезки CW. > Проверьте позицию рычага ролевого шва R N.

3-х ниточный узкий плоский шов (RN)

Рисунок шва	Меры
Нитка верхнего петлителя (синяя) перекрывает кайму к изнанке материала.	<ul style="list-style-type: none"> > Ослабьте натяжение нитки RN (зеленая). > Увеличьте натяжение нитки UL (синяя).
Нитка верхнего петлителя (синяя) не доходит до каймы.	<ul style="list-style-type: none"> > Ослабьте натяжение нитки UL (синяя). > Увеличьте натяжение нитки RN (зеленая).
Нитка нижнего петлителя (красная) не лежит прямо по ходу каймы.	<ul style="list-style-type: none"> > Увеличьте натяжение нитки LL (красная). > Ослабьте натяжение нитки RN (зеленая). > Ослабьте натяжение нитки UL (синяя).
Шов сосбаривается. Нитка нижнего петлителя (красный) натянута слишком сильно.	<ul style="list-style-type: none"> > Уменьшите натяжение нитки LL (красная).
Игольная нитка (зеленая) не доходит до каймы.	<ul style="list-style-type: none"> > Ослабьте натяжение нитки RN (зеленая). > Увеличьте натяжение нитки UL (синяя). > Увеличьте натяжение нитки LL (красная).
Игольная нитка (зеленая) перекрывает кайму к лицевой стороне материала.	<ul style="list-style-type: none"> > Ослабьте натяжение нитки UL (синяя). > Увеличьте натяжение нитки RN (зеленая).
Кайма материала образует туннель или закручивается.	<ul style="list-style-type: none"> > Ослабьте натяжение нитки RN (зеленая). > Ослабьте натяжение нитки UL (синяя). > Увеличьте микро-контроль нити (mtc). > Уменьшите ширину обрезки CW. > Проверьте позицию рычага ролевого шва R N.

3-х ниточный ролевой шов

Рисунок шва	Меры
Нитки петлителя (красная/синяя) образуют петли на изнаночной стороне материала.	<ul style="list-style-type: none"> > Уменьшите натяжение нитки LL (красная). > Увеличьте натяжение нитки UL (синяя).

Рисунок шва	Меры
Нитки петлителя (красная/синяя) образуют петли на лицевой стороне материала.	<ul style="list-style-type: none"> > Ослабьте натяжение нитки UL (синяя). > Увеличьте натяжение нитки LL (красная).
Игольная нитка (зеленая) образует петли на изнанке материала.	<ul style="list-style-type: none"> > Увеличьте натяжение нитки RN (зеленая).
Кант материала недостаточно закручивается.	<ul style="list-style-type: none"> > Увеличьте ширину обрезки CW. > Увеличьте натяжение нитки LL (красная). > Увеличьте натяжение нитки UL (синяя). > Уменьшите длину стежка SL. > Проверьте позицию рычага ролевого шва R N.
Шов сосбаривается.	<ul style="list-style-type: none"> > Установите дифференциальный транспортер между 1 и 0,6 (растягивание). > Ослабьте натяжение нитки RN (зеленая). > Уменьшите длину стежка SL.

3-х ниточный подрубочный ролевой шов

Рисунок шва	Меры
Нитка верхнего петлителя (синяя) переплетает кайму материала слишком слабо.	<ul style="list-style-type: none"> > Увеличьте натяжение нитки UL (синяя). > Увеличьте ширину обрезки CW. > Увеличьте длину стежка SL.
Кант материала недостаточно закручивается.	<ul style="list-style-type: none"> > Увеличьте ширину обрезки CW. > Увеличьте натяжение нитки LL (красная). > Увеличьте натяжение нитки UL (синяя). > Уменьшите длину стежка SL. > Проверьте позицию рычага ролевого шва R N.
Нитка верхнего петлителя (синяя) переплетает кайму материала слишком сильно.	<ul style="list-style-type: none"> > Ослабьте натяжение нитки UL (синяя). > Уменьшите длину стежка SL.
Нитка нижнего петлителя (красная) не лежит прямо по ходу игольной нитки.	<ul style="list-style-type: none"> > Увеличьте натяжение нитки LL (красная). > Увеличьте натяжение нитки RN (зеленая).
Шов сосбаривается.	<ul style="list-style-type: none"> > Установите дифференциальный транспортер между 1 и 0,6 (растягивание). > Уменьшите натяжение нитки LL (красная). > Ослабьте натяжение нитки RN (зеленая). > Уменьшите длину стежка SL.
Игольная нитка (зеленая) образует петли на изнанке материала.	<ul style="list-style-type: none"> > Увеличьте натяжение нитки RN (зеленая).

2-х ниточный широкий оверлочный окантовочный шов (LN)

Рисунок шва	Меры
Нитка нижнего петлителя (красная) переплетает кайму материала слишком слабо.	<ul style="list-style-type: none"> > Увеличьте натяжение нитки LL (красная). > Уменьшите микро-контроль нити mtc. > Увеличьте ширину обрезки CW.
Нитка нижнего петлителя (красная) переплетает кайму материала слишком сильно.	<ul style="list-style-type: none"> > Уменьшите натяжение нитки LL (красная). > Увеличьте микро-контроль нити (mtc). > Уменьшите ширину обрезки CW. > Проверьте позицию рычага ролевого шва R N.
Игольная нитка (желтая) образует петли на изнанке материала.	<ul style="list-style-type: none"> > Уменьшите натяжение нитки LL (красная). > Увеличьте натяжение нитки LN (желтая).
Кайма материала образует туннель или закручивается.	<ul style="list-style-type: none"> > Уменьшите натяжение нитки LL (красная). > Увеличьте микро-контроль нити (mtc). > Уменьшите ширину обрезки CW. > Проверьте позицию рычага ролевого шва R N.
Шов сосбаривается.	<ul style="list-style-type: none"> > Уменьшите натяжение нитки LN (желтая). > Установите дифференциальный транспортер между 1 и 0,6 (растягивание). > Уменьшите длину стежка SL.

2-х ниточный узкий оверлочный окантовочный шов (RN)

Рисунок шва	Меры
Нитка нижнего петлителя (красная) переплетает кайму материала слишком слабо.	<ul style="list-style-type: none"> > Увеличьте натяжение нитки LL (красная). > Уменьшите микро-контроль нити mtc. > Увеличьте ширину обрезки CW.
Нитка нижнего петлителя (красная) переплетает кайму материала слишком сильно.	<ul style="list-style-type: none"> > Уменьшите натяжение нитки LL (красная). > Увеличьте микро-контроль нити (mtc). > Уменьшите ширину обрезки CW. > Проверьте позицию рычага ролевого шва R N.
Игольная нитка (зеленая) образует петли на изнанке материала.	<ul style="list-style-type: none"> > Уменьшите натяжение нитки LL (красная). > Увеличьте натяжение нитки RN (зеленая).
Кайма материала образует туннель или закручивается.	<ul style="list-style-type: none"> > Уменьшите натяжение нитки LL (красная). > Увеличьте микро-контроль нити (mtc). > Уменьшите ширину обрезки CW. > Проверьте позицию рычага ролевого шва R N.
Шов сосбаривается.	<ul style="list-style-type: none"> > Ослабьте натяжение нитки RN (зеленая). > Установите дифференциальный транспортер между 1 и 0,6 (растягивание). > Уменьшите длину стежка SL.

2-х ниточный широкий плоский шов (LN)

Рисунок шва	Меры
Нитка нижнего петлителя (красная) перекрывает кайму к изнанке материала.	<ul style="list-style-type: none"> > Увеличьте натяжение нитки LL (красная). > Уменьшите натяжение нитки LN (желтая).
Игольная нитка (желтая) не доходит до каймы.	<ul style="list-style-type: none"> > Уменьшите натяжение нитки LN (желтая). > Увеличьте натяжение нитки LL (красная).
Нитка нижнего петлителя (красная) не доходит до каймы.	<ul style="list-style-type: none"> > Уменьшите натяжение нитки LL (красная). > Увеличьте натяжение нитки LN (желтая).
Игольная нитка (желтая) перекрывает кайму к лицевой стороне материала.	<ul style="list-style-type: none"> > Уменьшите натяжение нитки LL (красная). > Увеличьте натяжение нитки LN (желтая).
Кайма материала образует туннель или закручивается.	<ul style="list-style-type: none"> > Увеличьте микро-контроль нити (mtc). > Уменьшите ширину обрезки CW. > Уменьшите длину стежка SL. > Проверьте позицию рычага ролевого шва R N.

2-х ниточный узкий плоский шов (RN)

Рисунок шва	Меры
Нитка нижнего петлителя (красная) перекрывает кайму к изнанке материала.	<ul style="list-style-type: none"> > Увеличьте натяжение нитки LL (красная). > Ослабьте натяжение нитки RN (зеленая).
Игольная нитка (зеленая) не доходит до каймы.	<ul style="list-style-type: none"> > Ослабьте натяжение нитки RN (зеленая). > Увеличьте натяжение нитки LL (красная).
Нитка нижнего петлителя (красная) не доходит до каймы.	<ul style="list-style-type: none"> > Уменьшите натяжение нитки LL (красная). > Увеличьте натяжение нитки RN (зеленая).
Игольная нитка (зеленая) перекрывает кайму к лицевой стороне материала.	<ul style="list-style-type: none"> > Уменьшите натяжение нитки LL (красная). > Увеличьте натяжение нитки RN (зеленая).
Кайма материала образует туннель или закручивается.	<ul style="list-style-type: none"> > Увеличьте микро-контроль нити (mtc). > Уменьшите ширину обрезки CW. > Уменьшите длину стежка SL. > Проверьте позицию рычага ролевого шва R N.

2-х ниточный подрубочный ролевой шов

Рисунок шва	Меры
Нитка нижнего петлителя (красная) переплетает кайму материала слишком слабо.	<ul style="list-style-type: none"> > Увеличьте натяжение нитки LL (красная). > Увеличьте ширину обрезки CW.
Нитка нижнего петлителя (красная) переплетает кайму материала слишком сильно.	<ul style="list-style-type: none"> > Уменьшите натяжение нитки LL (красная). > Уменьшите ширину обрезки CW. > Проверьте позицию рычага ролевого шва R N.
Кант материала недостаточно закручивается.	<ul style="list-style-type: none"> > Увеличьте ширину обрезки CW. > Уменьшите длину стежка SL. > Увеличьте натяжение нитки LL (красная). > Проверьте позицию рычага ролевого шва R N.
Игольная нитка (зеленая) образует петли на изнанке материала.	<ul style="list-style-type: none"> > Увеличьте натяжение нитки RN (зеленая).
Шов сосбаривается.	<ul style="list-style-type: none"> > Установите дифференциальный транспортер между 1 и 0,6 (растягивание). > Ослабьте натяжение нитки RN (зеленая). > Уменьшите длину стежка SL.

2-х ниточный широкий оверлочный шов (LN)

Рисунок шва	Меры
Нитка нижнего петлителя (красная) перекрывает кайму к изнанке материала.	<ul style="list-style-type: none"> > Увеличьте натяжение нитки LL (красная). > Уменьшите натяжение нитки LN (желтая).
Игольная нитка (желтая) не доходит до каймы.	<ul style="list-style-type: none"> > Уменьшите натяжение нитки LN (желтая). > Увеличьте натяжение нитки LL (красная).
Нитка нижнего петлителя (красная) не доходит до каймы.	<ul style="list-style-type: none"> > Уменьшите натяжение нитки LL (красная). > Увеличьте натяжение нитки LN (желтая).
Игольная нитка (желтая) перекрывает кайму к лицевой стороне материала.	<ul style="list-style-type: none"> > Уменьшите натяжение нитки LL (красная). > Увеличьте натяжение нитки LN (желтая).
Кайма материала образует туннель или закручивается.	<ul style="list-style-type: none"> > Увеличьте микро-контроль нити (mtc). > Уменьшите ширину обрезки CW. > Уменьшите длину стежка SL. > Проверьте позицию рычага ролевого шва R N.

2-х ниточный узкий оверлочный шов (RN)

Рисунок шва	Меры
Нитка нижнего петлителя (красная) перекрывает кайму к изнанке материала.	<ul style="list-style-type: none"> > Увеличьте натяжение нитки LL (красная). > Ослабьте натяжение нитки RN (зеленая).
Игольная нитка (зеленая) не доходит до каймы.	<ul style="list-style-type: none"> > Ослабьте натяжение нитки RN (зеленая). > Увеличьте натяжение нитки LL (красная).
Нитка нижнего петлителя (красная) не доходит до каймы.	<ul style="list-style-type: none"> > Уменьшите натяжение нитки LL (красная). > Увеличьте натяжение нитки RN (зеленая).
Игольная нитка (зеленая) перекрывает кайму к лицевой стороне материала.	<ul style="list-style-type: none"> > Уменьшите натяжение нитки LL (красная). > Увеличьте натяжение нитки RN (зеленая).
Кайма материала образует туннель или закручивается.	<ul style="list-style-type: none"> > Увеличьте микро-контроль нити (mtc). > Уменьшите ширину обрезки CW. > Уменьшите длину стежка SL. > Проверьте позицию рычага ролевого шва R N.

2-х ниточный цепной шов

Рисунок шва	Меры
Игольная нитка (желтая) образует петли на изнанке материала.	<ul style="list-style-type: none"> > Увеличьте натяжение нитки LC (желтая). > Проверьте ходы заправки нитки.
Нитка петлителя цепного шва (фиолетовая) видна на лицевой стороне материала.	<ul style="list-style-type: none"> > Уменьшите натяжение нитки LC (желтая).
Шов сосбаривается.	<ul style="list-style-type: none"> > Уменьшите натяжение нитки LC (желтая). > Уменьшите натяжение нитки CL (фиолетовая). > Установите дифференциальный транспортер между 1 и 0,6 (растягивание). > Уменьшите длину стежка SL.
Нитка петлителя цепного шва (фиолетовая) образует петли на изнанке материала.	<ul style="list-style-type: none"> > Увеличьте натяжение нитки CL (фиолетовая). > Проверьте ходы заправки нитки.

3-х ниточный оверлок (LN) + цепной шов (RC)

Рисунок шва	Меры
Нитки петлителя (красная/синяя) образуют петли на изнаночной стороне материала.	<ul style="list-style-type: none"> > Уменьшите натяжение нитки LL (красная). > Увеличьте натяжение нитки UL (синяя).

Рисунок шва	Меры
Нитки петлителя (красная/синяя) образуют петли на лицевой стороне материала.	<ul style="list-style-type: none"> > Ослабьте натяжение нитки UL (синяя). > Увеличьте натяжение нитки LL (красная).
Игольная нитка (зеленая) образует петли на изнанке материала.	<ul style="list-style-type: none"> > Уменьшите натяжение нитки LL (красная). > Увеличьте натяжение нитки RN (зеленая).
Игольная нитка цепного шва (желтая) образует петли на изнанке материала.	<ul style="list-style-type: none"> > Увеличьте натяжение нитки RC (желтая). > Уменьшите натяжение нитки CL (фиолетовая). > Уменьшите длину стежка SL. > Проверьте ходы заправки нитки.
Нитка петлителя цепного шва (фиолетовая) образует петли на изнанке материала.	<ul style="list-style-type: none"> > Увеличьте натяжение нитки CL (фиолетовая).
Кайма материала образует туннель или закручивается.	<ul style="list-style-type: none"> > Ослабьте натяжение нитки UL (синяя). > Уменьшите натяжение нитки LL (красная). > Увеличьте микро-контроль нити (mtc). > Уменьшите ширину обрезки CW. > Проверьте позицию рычага ролевого шва R N.
Шов сосбаривается.	<ul style="list-style-type: none"> > Ослабьте натяжение нитки RC (желтая). > Уменьшите натяжение нитки LN (зеленая). > Уменьшите натяжение нитки CL (фиолетовая). > Установите дифференциальный транспортер между 1 и 0,6 (растягивание). > Уменьшите длину стежка SL.

3-х ниточный оверлок (RN) + цепной шов (RC)

Рисунок шва	Меры
Нитки петлителя (красная/синяя) образуют петли на изнаночной стороне материала.	<ul style="list-style-type: none"> > Уменьшите натяжение нитки LL (красная). > Увеличьте натяжение нитки UL (синяя).
Нитки петлителя (красная/синяя) образуют петли на лицевой стороне материала.	<ul style="list-style-type: none"> > Ослабьте натяжение нитки UL (синяя). > Увеличьте натяжение нитки LL (красная).
Игольная нитка (зеленая) образует петли на изнанке материала.	<ul style="list-style-type: none"> > Уменьшите натяжение нитки LL (красная). > Увеличьте натяжение нитки RN (зеленая).
Игольная нитка цепного шва (желтая) образует петли на изнанке материала.	<ul style="list-style-type: none"> > Увеличьте натяжение нитки RC (желтая). > Уменьшите натяжение нитки CL (фиолетовая). > Уменьшите длину стежка SL. > Проверьте ходы заправки нитки.

Рисунок шва	Меры
Нитка петлителя цепного шва (фиолетовая) образует петли на изнанке материала.	<ul style="list-style-type: none"> > Увеличьте натяжение нитки CL (фиолетовая).
Кайма материала образует туннель или закручивается.	<ul style="list-style-type: none"> > Ослабьте натяжение нитки UL (синяя). > Уменьшите натяжение нитки LL (красная). > Увеличьте микро-контроль нити (mtc). > Уменьшите ширину обрезки CW. > Проверьте позицию рычага ролевого шва R N.
Шов сосбаривается.	<ul style="list-style-type: none"> > Ослабьте натяжение нитки RC (желтая). > Ослабьте натяжение нитки RN (зеленая). > Уменьшите натяжение нитки CL (фиолетовая). > Установите дифференциальный транспортер между 1 и 0,6 (растягивание). > Уменьшите длину стежка SL.

2-х ниточный оверлок (LN) + цепной шов (RC)

Рисунок шва	Меры
Нитка нижнего петлителя (красная) перекрывает кайму к изнанке материала.	<ul style="list-style-type: none"> > Уменьшите натяжение нитки LN (зеленая). > Увеличьте натяжение нитки LL (красная). > Уменьшите ширину обрезки CW.
Игольная нитка (зеленая) не доходит до каймы.	<ul style="list-style-type: none"> > Уменьшите натяжение нитки LN (зеленая). > Уменьшите ширину обрезки CW. > Увеличьте натяжение нитки LL (красная).
Нитка нижнего петлителя (красная) не доходит до каймы.	<ul style="list-style-type: none"> > Уменьшите натяжение нитки LL (красная). > Увеличьте натяжение нитки LN (зеленая). > Уменьшите ширину обрезки CW.
Игольная нитка (зеленая) перекрывает кайму к лицевой стороне материала.	<ul style="list-style-type: none"> > Уменьшите натяжение нитки LL (красная). > Увеличьте натяжение нитки LN (зеленая). > Уменьшите ширину обрезки CW.
Игольная нитка цепного шва (желтая) образует петли на изнанке материала.	<ul style="list-style-type: none"> > Увеличьте натяжение нитки RC (желтая). > Уменьшите натяжение нитки CL (фиолетовая). > Уменьшите длину стежка SL. > Проверьте ходы заправки нитки.
Нитка петлителя цепного шва (фиолетовая) образует петли на изнанке материала.	<ul style="list-style-type: none"> > Увеличьте натяжение нитки CL (фиолетовая).

Рисунок шва	Меры
Кайма материала образует туннель или закручивается.	<ul style="list-style-type: none"> > Увеличьте микро-контроль нити (mtc). > Уменьшите ширину обрезки CW. > Уменьшите натяжение нитки LN (зеленая). > Уменьшите натяжение нитки LL (красная). > Проверьте позицию рычага ролевого шва R N. > Проверьте ходы заправки нитки.
Шов сосбаривается.	<ul style="list-style-type: none"> > Ослабьте натяжение нитки RC (желтая). > Уменьшите натяжение нитки CL (фиолетовая). > Установите дифференциальный транспортер между 1 и 0,6 (растягивание). > Уменьшите длину стежка SL.

2-х ниточный оверлок (RN) + цепной шов (RC)

Рисунок шва	Меры
Нитка нижнего петлителя (красная) перекрывает кайму к изнанке материала.	<ul style="list-style-type: none"> > Ослабьте натяжение нитки RN (зеленая). > Увеличьте натяжение нитки LL (красная). > Уменьшите ширину обрезки CW.
Игольная нитка (зеленая) не доходит до каймы.	<ul style="list-style-type: none"> > Ослабьте натяжение нитки RN (зеленая). > Увеличьте натяжение нитки LL (красная). > Уменьшите ширину обрезки CW.
Нитка нижнего петлителя (красная) не доходит до каймы.	<ul style="list-style-type: none"> > Уменьшите натяжение нитки LL (красная). > Увеличьте натяжение нитки RN (зеленая). > Уменьшите ширину обрезки CW.
Игольная нитка (зеленая) перекрывает кайму к лицевой стороне материала.	<ul style="list-style-type: none"> > Уменьшите натяжение нитки LL (красная). > Увеличьте натяжение нитки RN (зеленая). > Уменьшите ширину обрезки CW.
Игольная нитка цепного шва (желтая) образует петли на изнанке материала.	<ul style="list-style-type: none"> > Увеличьте натяжение нитки RC (желтая).
Нитка петлителя цепного шва (фиолетовая) образует петли на изнанке материала.	<ul style="list-style-type: none"> > Увеличьте натяжение нитки CL (фиолетовая).
Кайма материала образует туннель или закручивается.	<ul style="list-style-type: none"> > Увеличьте микро-контроль нити (mtc). > Уменьшите ширину обрезки CW. > Ослабьте натяжение нитки RN (зеленая). > Уменьшите натяжение нитки LL (красная). > Проверьте позицию рычага ролевого шва R N. > Проверьте ходы заправки нитки.

Рисунок шва	Меры
Шов сосбаривается.	<ul style="list-style-type: none"> > Ослабьте натяжение нитки RC (желтая). > Уменьшите натяжение нитки CL (фиолетовая). > Установите дифференциальный транспортер между 1 и 0,6 (растягивание). > Уменьшите длину стежка SL.

4-х ниточный плоский шов

Рисунок шва	Меры
Игольная нитка (желтая, зеленая или синяя) образует петли на изнанке материала.	<ul style="list-style-type: none"> > Увеличьте натяжение игольной нитки (желтая, зеленая или синяя). > Уменьшите натяжение нитки CL (фиолетовая). > Увеличьте длину стежка SL. > Проверьте ходы заправки нитки.
Нитка петлителя цепного шва (фиолетовая) образует петли на изнанке материала.	<ul style="list-style-type: none"> > Увеличьте натяжение нитки CL (фиолетовая). > Увеличьте длину стежка SL. > Проверьте ходы заправки нитки.
Нитка петлителя цепного шва (фиолетовая) образует туннель на изнанке материала.	<ul style="list-style-type: none"> > Уменьшите натяжение нитки CL (фиолетовая). > Уменьшите длину стежка SL. > Проверьте ходы заправки нитки.
Шов сосбаривается. Игольная нитка (желтая, зеленая или синяя) натянута слишком сильно.	<ul style="list-style-type: none"> > Ослабьте натяжение игольной нитки (желтая, зеленая или синяя). > Установите дифференциальный транспортер между 1 и 0,6 (растягивание). > Уменьшите длину стежка SL.

3-х ниточный широкий плоский шов (LC-RC)

Рисунок шва	Меры
Игольная нитка (желтая или синяя) образует петли на изнанке материала.	<ul style="list-style-type: none"> > Уменьшите натяжение нитки CL (фиолетовая). > Увеличьте длину стежка SL. > Проверьте ходы заправки нитки.
Нитка петлителя цепного шва (фиолетовая) образует петли на изнанке материала.	<ul style="list-style-type: none"> > Увеличьте натяжение нитки CL (фиолетовая). > Увеличьте длину стежка SL. > Проверьте ходы заправки нитки.
Нитка петлителя цепного шва (фиолетовая) образует туннель на изнанке материала.	<ul style="list-style-type: none"> > Уменьшите натяжение нитки CL (фиолетовая). > Уменьшите длину стежка SL. > Проверьте ходы заправки нитки.

Рисунок шва	Меры
Шов собаривается. Игольная нитка (желтая или синяя) натянута слишком сильно.	<ul style="list-style-type: none"> > Установите дифференциальный транспортер между 1 и 0,6 (растягивание). > Уменьшите длину стежка SL.

3-х ниточный узкий плоский шов (LC-CC)

Рисунок шва	Меры
Игольная нитка (желтая или зеленая) образует петли на изнанке материала.	<ul style="list-style-type: none"> > Уменьшите натяжение нитки CL (фиолетовая). > Увеличьте длину стежка SL. > Проверьте ходы заправки нитки.
Нитка петлителя цепного шва (фиолетовая) образует петли на изнанке материала.	<ul style="list-style-type: none"> > Увеличьте натяжение нитки CL (фиолетовая). > Увеличьте длину стежка SL. > Проверьте ходы заправки нитки.
Нитка петлителя цепного шва (фиолетовая) образует туннель на изнанке материала.	<ul style="list-style-type: none"> > Уменьшите натяжение нитки CL (фиолетовая). > Уменьшите длину стежка SL. > Проверьте ходы заправки нитки.
Шов собаривается. Игольная нитка (желтая или зеленая) натянута слишком сильно.	<ul style="list-style-type: none"> > Установите дифференциальный транспортер между 1 и 0,6 (растягивание). > Уменьшите длину стежка SL.

3-х ниточный узкий плоский шов (CC-RC)

Рисунок шва	Меры
Игольная нитка (зеленая или синяя) образует петли на изнанке материала.	<ul style="list-style-type: none"> > Уменьшите натяжение нитки CL (фиолетовая). > Увеличьте длину стежка SL. > Проверьте ходы заправки нитки.
Нитка петлителя цепного шва (фиолетовая) образует петли на изнанке материала.	<ul style="list-style-type: none"> > Увеличьте натяжение нитки CL (фиолетовая). > Увеличьте длину стежка SL. > Проверьте ходы заправки нитки.
Нитка петлителя цепного шва (фиолетовая) образует туннель на изнанке материала.	<ul style="list-style-type: none"> > Уменьшите натяжение нитки CL (фиолетовая). > Уменьшите длину стежка SL. > Проверьте ходы заправки нитки.
Шов собаривается. Игольная нитка (зеленая или синяя) натянута слишком сильно.	<ul style="list-style-type: none"> > Установите дифференциальный транспортер между 1 и 0,6 (растягивание). > Уменьшите длину стежка SL.

3-х ниточный шов "пико"

Рисунок шва	Меры
Нитка верхнего петлителя (синяя) переплетает кайму материала слишком слабо.	<ul style="list-style-type: none"> > Увеличьте натяжение нитки UL (синяя). > Увеличьте ширину обрезки CW. > Уменьшите длину стежка SL.
Кант материала недостаточно закручивается.	<ul style="list-style-type: none"> > Увеличьте ширину обрезки CW. > Увеличьте натяжение нитки UL (синяя). > Уменьшите длину стежка SL. > Проверьте позицию рычага ролевого шва R N.
Нитка верхнего петлителя (синяя) переплетает кайму материала слишком сильно.	<ul style="list-style-type: none"> > Ослабьте натяжение нитки UL (синяя). > Уменьшите длину стежка SL.
Нитка нижнего петлителя (красная) не лежит прямо по ходу игольной нитки.	<ul style="list-style-type: none"> > Увеличьте натяжение нитки LL (красная). > Увеличьте натяжение нитки RN (зеленая).
Шов сосбаривается.	<ul style="list-style-type: none"> > Установите дифференциальный транспортер между 1 и 0,6 (растягивание). > Уменьшите натяжение нитки LL (красная). > Ослабьте натяжение нитки RN (зеленая). > Уменьшите длину стежка SL.
Игольная нитка (зеленая) образует петли на изнанке материала.	<ul style="list-style-type: none"> > Увеличьте натяжение нитки RN (зеленая).

9 Практичный оверлок

В этой главе описаны самые важные методы для успешного выполнения швейного проекта. Дополнительные способы шитья описаны в руководстве для оверлока BERNINA, которое можно приобрести в специализированных магазинах.

9.1 Закрепление оверлочной строчки

Закрепление строчек особенно важно, если они не начинаются или заканчиваются другими швами или подгибкой низа. Строчки закреплены, если они прошиты.

Вшивание цепочки нитей оверлочного шва в начале шва

- > Образуется цепочка нитей длиной 5 - 8 см.
- > Уложите ткань под лапкой и выполните один стежок в ткани.
- > Опустите иглы.
- > Поднимите лапку.
- > Осторожно вытяните цепочку нитей вперед и уложите ее на линию шва.
- > Опустите лапку.
- > Прошейте примерно 4 см над цепочкой нитей.



Вшивание цепочки нитей оверлочного шва в конце шва

- > Выполните один стежок в конце шва над каймой.
- > Поднимите иглы.
- > Поднимите лапку.
- > Слегка оттяните ткань назад.
- > Переверните ткань так, чтобы изнанка оказалась наверху.
- > Уложите ткань под лапку так, чтобы иглы при первом стежке прокалывали ткань.
- > Опустите лапку.
- > Прошейте шов примерно на 1,5 – 2,5 см и следите за тем, чтобы выступающий оверлочный шов не обрезался.
- > Прошейте шов до конца.



Закрепление цепочки нитей оверлочного шва

- > Прошейте конец цепочки нитей через конец шва примерно на 10 см.
- > Вытяните цепочку нитей через нитки петлителя с помощью большой иглы.



Завязывание узлом цепочки нитей оверлочного шва

Завязывание узлом цепочки нитей оверлочного шва это самый надежный метод для предотвращения открытия шва.

- > Завяжите цепочку нитей узлом в конце шва вплотную к ткани.

9.2 Распарывание оверлочного шва

Переплетение верхней и нижней ниток можно очень просто распутать.

- > Вытяните нитку правой оверлочной иглы (RN) с конца шва с помощью пинцета из цепочки нитей.



- > Вытяните верхнюю нитку из шва.



- > При очень длинных швах надрежьте нитку в строчке и вытягивайте ее по частям.

- > Таким же способом удалите нитку левой оверлочной иглы.
 - Нижние нитки лежат свободно вокруг каймы и легко удаляются.



9.3 Закрепление плоского шва

Закрепление строчек особенно важно, если они не начинаются или заканчиваются другими швами или подгибкой низа. Строчки закреплены, если они прошиты.

Закрепление плоского и цепного шва в начале строчки

При плоских и цепных швах первый стежок автоматически закрепляется последующими стежками.

Закрепление плоского и цепного шва в конце строчки

Строчки закреплены, если они прошиты. Закрепление строчек особенно важно, если они не начинаются или заканчиваются другими швами или подгибкой низа.

Закрепление плоского шва в конце шва

Чтобы закрепить плоский шов в конце строчки, нужно затянуть игольные нитки через петлю петлителя и завязать их узлом с концом нитки петлителя на изнанке ткани.

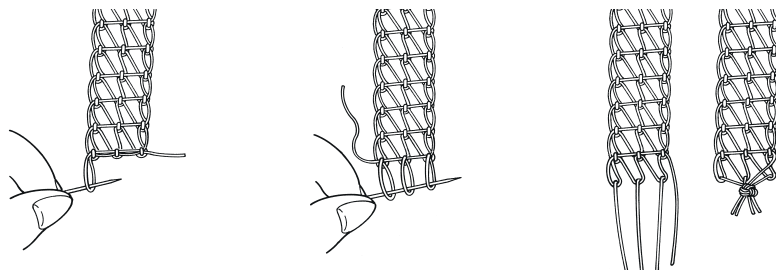

- > Выверните ткань наизнанку.
- > Подцепите петлю ниток петлителя булавкой и удерживайте ее.
- > Вытяните конец нитки петлителя вверх так, чтобы петли игольной нитки появились на изнаночной стороне.
- > Подхватите и вытяните вверх петли игольной нитки булавкой так, чтобы все концы ниток лежали на изнаночной стороне швейного проекта.
- > Завяжите концы ниток узлом вплотную к концу шва.

Закрепление цепного шва в конце шва

Чтобы закрепить цепной шов в конце строчки, нужно затянуть игольную нитку через петлю петлителя и завязать их узлом с концом нитки петлителя на изнанке ткани.

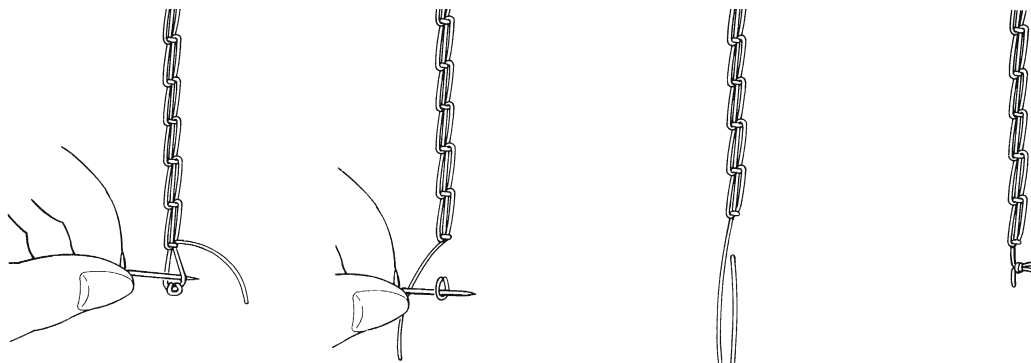

- > Выверните ткань наизнанку.
- > Подцепите петлю ниток петлителя булавкой и удерживайте ее.
- > Вытяните конец нитки петлителя наверх так, чтобы петля игольной нитки появилась на изнаночной стороне.
- > Подхватите и вытяните наверх петлю игольной нитки булавкой так, чтобы все концы ниток лежали на изнаночной стороне швейного проекта.
- > Завяжите концы ниток узлом вплотную к концу шва.

Закрепление стежков в конце шва и роспуск цепочки нитей

- > Сшейте подгибку или шов. При закруглениях выполните последние стежки на первых стежках.
- > Поднимите иглы и лапку.
- > Вытяните игольные нитки между лапкой и тканью стопорным приспособлением для плоского шва назад и обрежьте их.

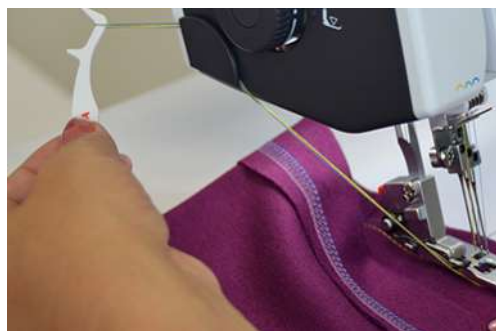

- > Вытяните ткань назад и обрежьте нитки петлителя.
 - Плоские и цепные стежки будут закреплены.
 - Оверлочные стежки будут закреплены, а цепочка нитей распущена.

9.4 Роспуск плоского шва

Плоские и цепные швы являются переплетениями ниток петлителя и игольных ниток.

Роспуск плоского шва

- > Вытяните нитку петлителя на изнаночной стороне ткани в конце шва из цепочки ниток.

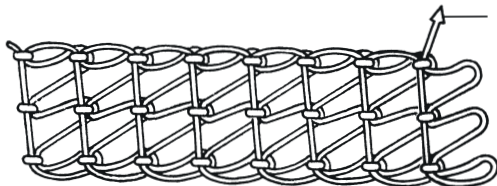

- > На лицевой стороне ткани удалите игольные нитки.
 - Шов распускается.

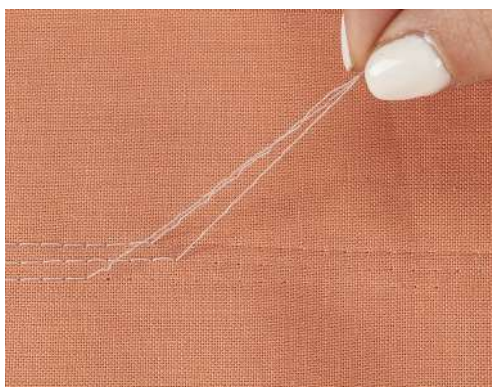

Роспуск цепного шва

- > Вытяните нитку петлителя на изнаночной стороне ткани в конце шва из цепочки ниток.



- > На лицевой стороне ткани удалите игольные нитки.
 - Шов распускается.

9.5 Шитье кромки

Для кромок на эластичных и вязаных материалах идеально подходит плоский шов.

- > Настройте машину для плоского шва.
- > Маркируйте глубину шва (изнанкой на изнанку) и приутюжьте шов.
- > Уложите лицевую сторону ткани под лапку.

- > Ведите подгибку вдоль маркировки защитного покрытия для плоского шва и стачайте ее.
 - Кромка шьется и одновременно обметывается на изнанке ткани.

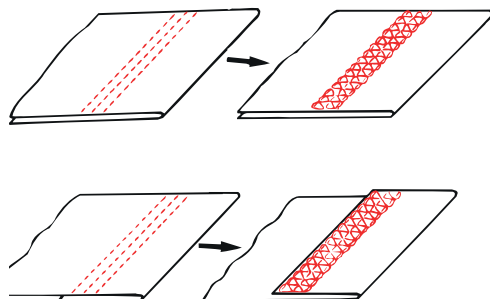

- > Обрежьте лишние припуски на шов.

9.6 Плоский шов

Плоский шов образует на поверхности шва петли, а на изнанке тугие стежки.

- > Настройте машину для 2-х или 3-х ниточного плоского шва.
- > Стачайте два слоя (изнанкой на изнанку).
- > Оттяните оба слоя ткани друг от друга.
 - Сейчас оба канта материала лежат плоско друг на друге на ширине плоского шва.

Узкий плоский шов

Узкий плоский шов получается при использовании правой оверлочной иглы (RN).

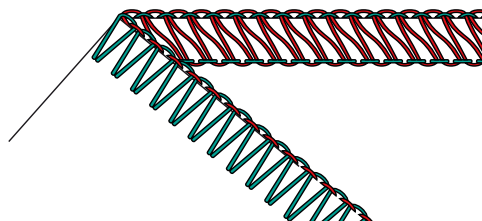

Широкий плоский шов

Широкий плоский шов получается при использовании левой оверлочной иглы (LN).

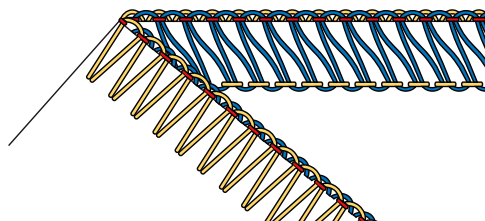

9.7 Соединение швов

- > Заправьте машину ниткой для плоского или цепного шва и произведите настройки.
- > Установите длину стежка, подходящую к ткани.
- > Уложите ткань под лапку и опустите лапку.
- > Выполните шов.
- > Чтобы шить параллельные линии или защипки, используйте левый или правый кант лапки или следуйте шкале на насадке для плоского шва.

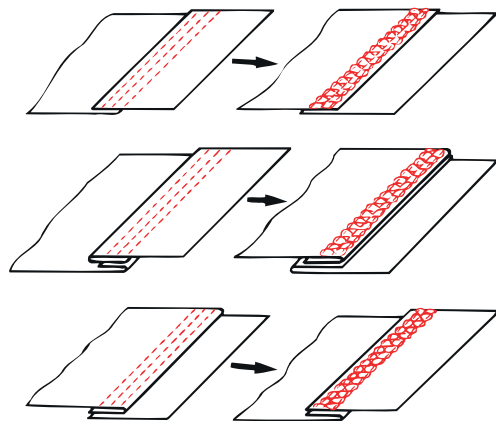

9.8 Окантовка шва

Окантовка швов идеально подходит для эластичных горловин, окантовок рукавов и кругообразных кантов.

- > Покроите косую бейку или трикотажную полосу нужной ширины.
- > Маркируйте шов, приутюжьте или приколите его булавками.
- > Уложите окантовку вокруг канта ткани и шейте.
- > Ведите кант окантовки на лицевой стороне швейного проекта вдоль левой пружинной части лапки.
 - На нижней стороне кант окантовки будет обработан ниткой петлителя.
- > Обрежьте выступающие припуски на шов на 2 мм.

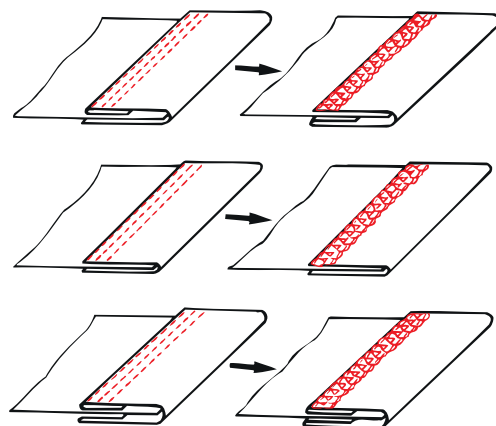

9.9 Простегивание шва

Для простегивания оверлочных швов на всех эластичных материалах подходит прямая строчка. Идеально для свитеров, платьев из джерси, вязаных пальто и одежды, изготовленный в стиле печворка.

- > Уложите шов на одну сторону и приутюжьте его.
- > Простегайте его на лицевой стороне ткани вплотную к краю.
- > Ведите боковые части лапки вдоль канта ткани.
 - Образуется декоративный, прочный и выносливый кант.

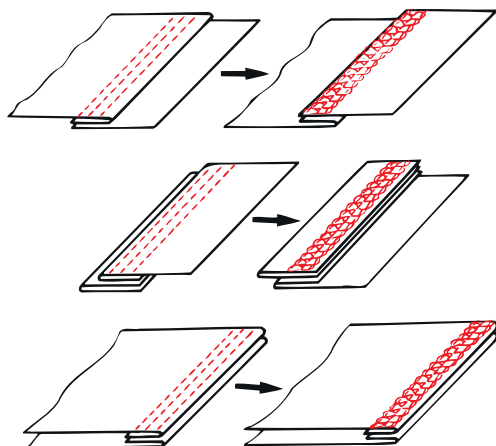

9.10 Сосбаривание

Сосбаривание это гофрирование или собирание в складки шва.

Вытягивание игольной нитки

- > Настройте машину для 4-х ниточного оверлочного шва.
- > Установите дифференциальный транспортер на базовое значение.
- > Шейте материал той стороной кверху, на которой Вы хотите собрать складки.
- > В конце шва оставьте длинную цепочку ниток.
- > Отделите игольную нитку/-игольные нитки из цепочки нитей.
- > Вытяните игольную нитку/-игольные нитки и равномерно распределите складки на шве.



9.11 Сосбаривание шва

Простые тонкие материалы можно сосбаривать цепным швом.

- > Увеличьте значение дифференциальной подачи.

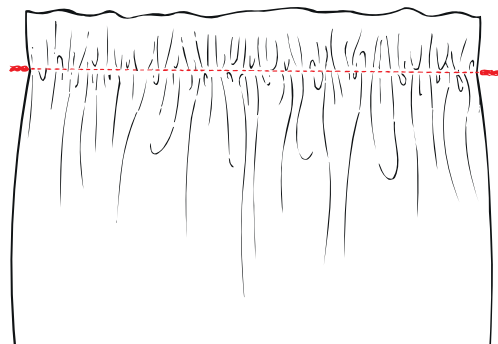

9.12 Обработка внешних уголков

Закрепление уголка

- > Настройте машину для 2-х, 3-х или 4-х ниточного оверлочного шва.
- > Шейте вдоль каймы через уголок.
- > Начните новую сторону и шейте по уже прошитой кайме.
- > Закрепление цепочки нитей. (См. стр. 92)



Надрез уголка

- > Вырежьте припуск на шов для ширины разреза следующего уголка в направлении шитья (длина лапки).

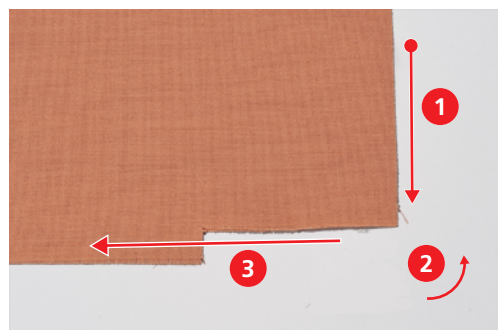

- > Сначала шейте кайму до надрезанного уголка.
- > Выполните один стежок в конце шва над каймой и остановитесь.
 - Иглы находятся в самой верхней позиции.
- > Поднимите лапку.

- > Переместите рычаг для ролевого шва на позицию «R».
 - Переплетения отделяются от язычка строчки.
- > Поверните ткань против часовой стрелки.
 - Надрезанная кайма лежит в направлении шитья под лапкой.
- > Переместите рычаг для ролевого шва на позицию «O».
- > Воткните иглу в ткань.
- > Вытяните из штанги катушкодержателя ослабленные нитки и натяните их.
- > Опустите лапку и продолжайте шить.



9.13 Обработка внутренних уголков

- > Настройте машину для 2-х или 3-х ниточного оверлочного шва.



- > Начертите линию шва на обеих сторонах уголка длиной примерно 5 см специальным карандашом для ткани.
- > Шейте шов до тех пор, пока нож не дойдет до уголка.
- > Расположите иглы в ткани.
- > Поднимите лапку.
- > Осторожно вытяните уголок в прямую линию и при этом сложите ткань в складку вперед.
- > Опустите лапку.
- > Шейте дальше до тех пор, пока иглы не дойдут до уголка.
- > Зафиксируйте ткань, воткнув иглы во внутреннюю часть уголка.
- > Поднимите лапку и сложите ткань в складку назад.
- > Опустите лапку и продолжайте шить.

9.14 Шитье внутренних закруглений

Внутренние закругления встречаются на горловинах, отделках и проймах рукавов. Утомительного надрезания и обрезки можно избежать, если шить эти каны оверлочной строчкой.

- > Настройте машину для 3-х или 4-х ниточного оверлочного шва.

- > Осторожно выпрямляйте закругление во время шитья.



9.15 Шитье внешних закруглений и кругов

- > Обрежьте припуск на шов в одном месте на длину лапки.



- > Начните и завершите шов у обрезанного припуска на шов.
 - при образовании волнистости: Установите дифференциальный транспортер на значение 1,5 – 2.
 - при образовании складок: Установите дифференциальный транспортер на значение 0,7 – 1.
- > Выполните 1 – 2 стежка в конце шва над началом шва.
- > Воткните иглу и поднимите лапку.
- > Поверните материал влево от лапки.



- > Опустите лапку и шейте, выходя за пределы материала.

10 Приложение

10.1 Хранение и транспортировка машины

Хранение машины

Правильное хранение машины длительное время влияет на ее долговечность и надежность.

- > Не храните машину на открытом воздухе.
- > Защищайте машину от влияния атмосферных воздействий.
- > Перед повторным использованием машины после хранения поставьте ее в распакованном виде в помещение с комнатной температурой примерно на час.

Транспортировка машины

При переставлении или длительной транспортировке машины необходимо провести следующие действия.

- > Полностью задвиньте вниз выдвижной нитенаправитель катушкодержателя.
- > Опустите лапку.
- > Удалите все соединительные шнуры.
- > Поднимите машину за ручку для переноски и транспортируйте.

10.2 Чистка и обслуживание машины

ВНИМАНИЕ

Повреждение при чистке сжатым воздухом

Чистка помповым распылителем или сжатым воздухом может надолго повредить машину. Необходимо будет обратиться к специалисту bernette.

- > Удалите обрезки тканей и остатки ниток пылесосом с мягкой насадкой.

Чистка машины

Долговечность машины зависит от ухода и обслуживания. При обычном домашнем использовании рекомендуется проводить ежегодное обслуживание в сертифицированном магазине bernette.

Рекомендуемые вспомогательные средства:

- Влажная тряпка
- Щетка-кисточка
- Пинцет
- Пылесос с мягкой насадкой

Чистка рекомендуемых областей машины:

- Игла, игловодитель
 - Прижимная лапка
 - Транспортер (сверху)
 - Нож
 - Внутренняя часть рукавной платформы
- > Протрите машину снаружи влажной тряпкой без моющих средств.
 - > Рекомендуемые области машины регулярно очищайте от пыли и обрезков ткани и ниток.

Чистка механизма челнока

В механизме челнока при работах прямой строчкой собираются пыль и обрезки ткани и ниток, которые необходимо регулярно удалять.

Предпосылка:

- Лапка поднята.
 - Иглы находятся в самой верхней позиции.
 - Машина отключена.
- > Снимите подошву лапки.
- > Отвинтите игльную пластину с рукавной платформы.

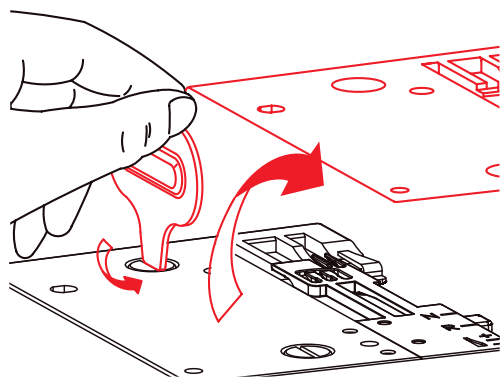

- > Удалите пыль и обрезки ткани и ниток пинцетом или пылесосом.

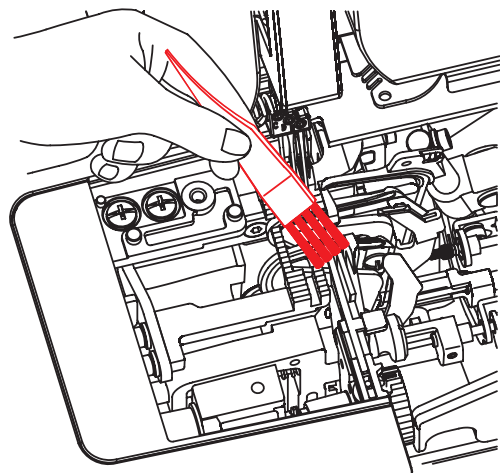

- > Установите и закрутите игольную пластину.

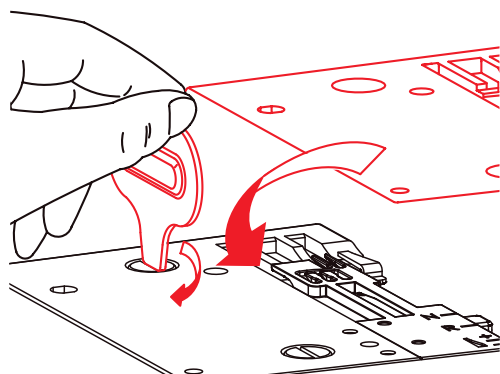

- > Медленно вращая маховик, убедитесь в том, что нож, иглы и транспортеры могут свободно перемещаться.
- > Вставьте прижимную лапку.

Чистка труб пневмозаправки

Регулярно очищайте трубы пневмозаправки от пыли и обрезков ниток.

- > Используйте толстую нить (напр., V. Amann Saba C номер 30) длиной около 1 м.
- > Вденьте нитку в насадку пневмозаправки.
- > Держите нитку за концы и несколько раз протяните ее вперед и назад.
- > Вытащите нитку в конце петлителя в направлении движения нитки.

Чистка присосок

Чистка присосок способствует тому, чтобы машина не соскальзывала со стола при высокой скорости шитья.

- > Протрите присоски влажной тряпкой, удаляя при этом пыль и остатки ниток.

Смазка машины

ВНИМАНИЕ

Повреждение жидкостью в системе пневмозаправки

Насос пневмозаправки необратимо поврежден из-за попадания жидкости. Необходимо исправить у специалиста bernette.

> Защищайте насадки пневмозаправки от попадания жидкости.

> Регулярно смазывайте рекомендуемые места одной каплей поставляемого bernette масла для оверлока.

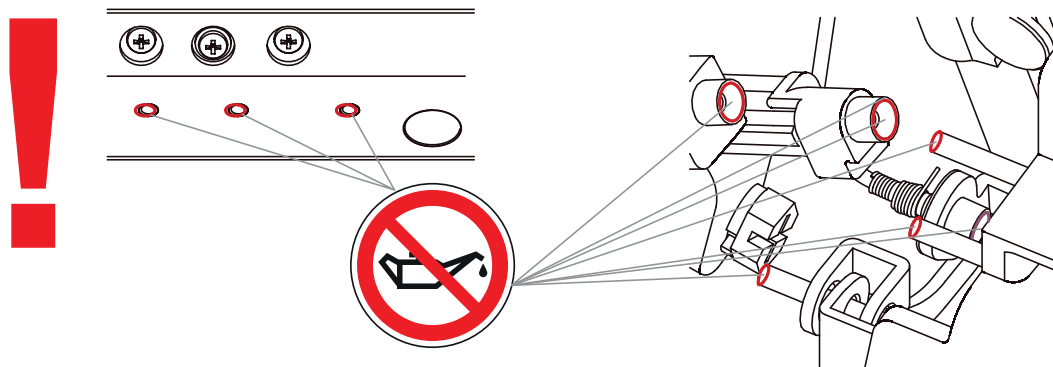
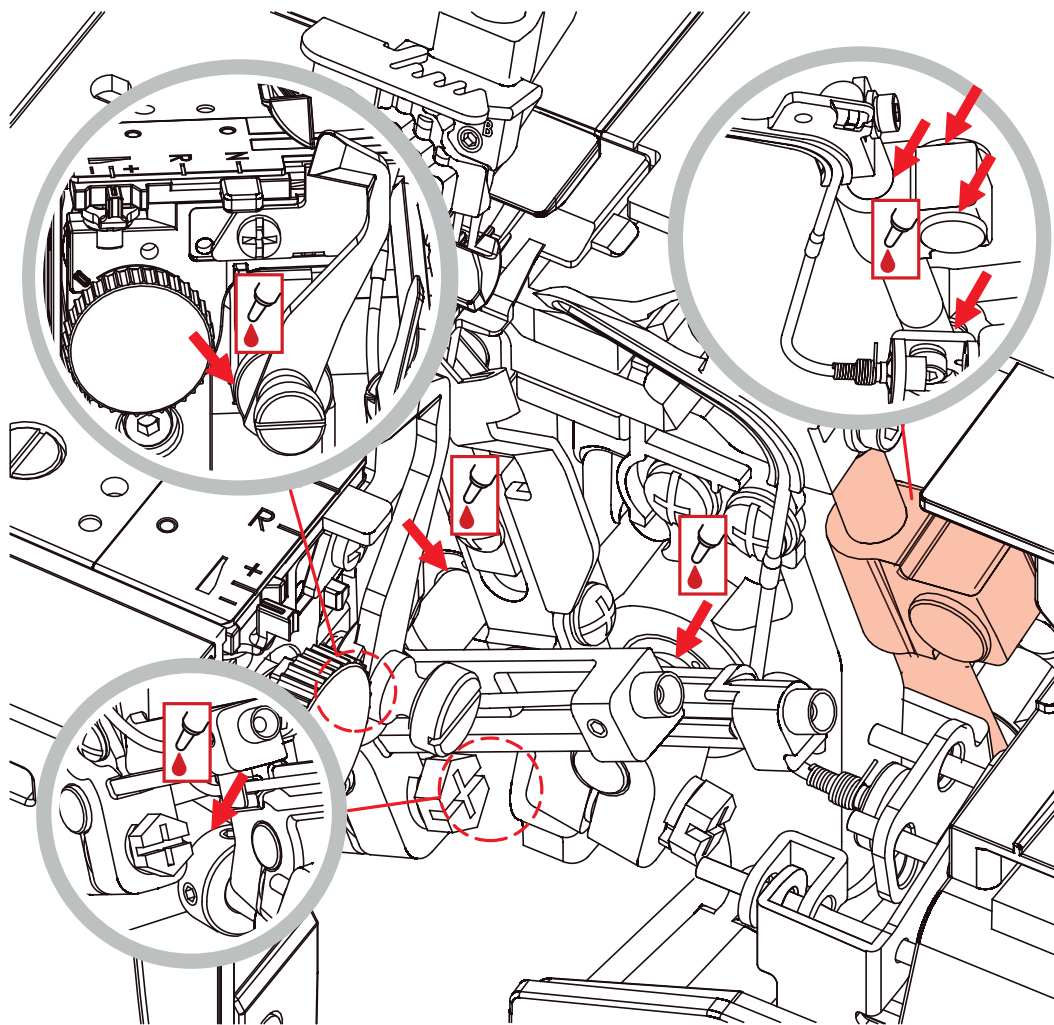

10.3 Устранение неполадок

Неполадка	Устранение
Материал подается неправильно	<ul style="list-style-type: none"> > Увеличьте длину стежка. > Увеличивайте прижим лапки при тяжелых материалах. > При легких материалах уменьшите прижим лапки. > Проверьте установку дифференциальной подачи.
Поломка иглы	<ul style="list-style-type: none"> > Правильно вставьте иглу. > Не подтягивайте материал при шитье. > Затяните регулировочный винт иглы. > Для тяжелых материалов используйте более крупную иглу.
Обрыв нитки	<ul style="list-style-type: none"> > Ослабьте натяжение нитки. > Проверьте ход заправки нитки. > Убедитесь в том, что нитка не запуталась и не соскользнула. > Правильно вставьте иглу. > Вставьте новую иглу; возможно, вставленная игла неисправна. > Используйте качественные нитки.
Пропуск стежков	<ul style="list-style-type: none"> > Вставьте новые иглы; возможно, вставленные иглы неисправны. > Затяните регулировочный винт иглы. > Подберите подходящий к материалу/нитке номер иглы. > Правильно вставьте иглы. > Измените тип или размер игл. > Проверьте ход заправки нитки. > Увеличьте прижим лапки. > Отрегулируйте натяжение нитки. > Используйте качественные нитки.
Неравномерный шов	<ul style="list-style-type: none"> > Отрегулируйте натяжение нитки. > Убедитесь в том, что нитка не запуталась и не соскользнула. > Проверьте ход заправки нитки.
Извитость шва	<ul style="list-style-type: none"> > Проверьте установку дифференциальной подачи. > Ослабьте натяжение нитки. > Убедитесь в том, что нитка не запуталась и не соскользнула. > Используйте качественные нитки. > Укоротите длину стежка. > При легких материалах уменьшите прижим лапки.
Неравномерная обрезка	<ul style="list-style-type: none"> > Проверьте установку ножей. > Замените один или оба ножа.

Неполадка	Устранение
Скопление ткани	<ul style="list-style-type: none"> > Ослабьте прижим лапки. > Проверьте установку дифференциальной подачи. > Убедитесь в том, что нитка не запуталась и не соскользнула. > Сначала сметайте толстые слои ткани на обычной швейной машине, прежде чем шить их на оверлоке.
Ткань обрезается неаккуратно	<ul style="list-style-type: none"> > Установите ширину обрезки на 9. > Очистите нож от ворсинок и обрезков.
Нож неисправен	<ul style="list-style-type: none"> > Замените нож.
Машина не работает	<ul style="list-style-type: none"> > Выключите и снова включите машину. > Закройте крышку петлителей.

10.4 Технический паспорт

Наименование	Значение	Единица измерения
Число стежков	31	
Число петлителей	3	
Число игл	1– 5	
Система иголок	ELx705	
Толщина иглы	80 – 100 (12 – 16)	
Дифференциальная подача	0,6 – 2,0	
Максимальная толщина ткани	5 (0,23)	мм (дюймы)
Ширина обрезки оверлока LN	5,0 – 7,0 (0,19 – 0,27)	мм (дюймы)
Ширина обрезки оверлока RN	3,0 – 5,0 (0,12 – 0,19)	мм (дюймы)
Ширина строчки плоских швов	2,8 – 5,6 (0,11 – 0,22)	мм (дюймы)
Ширина строчки комбинированных швов	7,8 – 12,6 (0,31 – 0,49)	мм (дюймы)
Максимальная скорость шитья	1300	Стежки в минуту
Размеры без выдвижного нитенаправителя (LxVxH)	43 x 27 x 29 (16,92 x 10,62 x 11,41)	см (дюймы)
Размеры с приставным столиком/мусоросборником (LxVxH)	59 x 40 x 29 (23,22 x 15,78 x 11,41)	см (дюймы)
Вес, машина	8,9 (19,6)	кг (фунты)
Вес, с упаковкой	12,8 (28,2)	кг (фунты)
Входное напряжение (потребление энергии)	120 (80) / 230 – 240 (75)	V (W)
Класс защиты (электротехника)	II	
Дата изготовления	Видна на фирменной табличке	

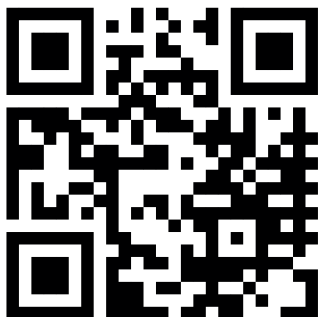

www.bernette.com/b68AIRLOCK

2023-06 RU
50400685.00A.18

© BERNINA International AG
Steckborn CH, www.bernina.com