



b62
AIRLOCK



Bruksanvisning

bernette

SWISS DESIGN

Innehållsförteckning

1	VIKTIGA SÄKERHETSFÖRESKRIFTER	5	3.9	Syguider	30
	Viktig information	8		Använda trådavskäraren	30
2	My bernette	10		Nåldyna	30
2.1	Översikt, maskin	10		Montera/ta bort knäspaken	31
	Översikt framsida	10		Montera/ta bort friarmsskyddet	31
	Översikt nåldelen	11		Montera/ta bort sybordet	31
	Översikt syfot	12		Montera dekortrårledaren	32
	Översikt gripardelen	13	4	Sömbörjan	33
	Översikt påträrdardelen	14	4.1	Kontrollera innan du börjar sy	33
	Översikt sida	15	4.2	Välja tyg	33
	Symboler på maskinen	16	4.3	Välja tråd	33
2.2	Översikt standardtillbehör	17		Nåltråden	33
	Medföljande tillbehör	17		Gripartråden	34
	Tillbehör bakom påträrdarlocket	18	4.4	Välja nål	35
	Tillbehörslåda	19		Känna igen trasiga nålar	36
				Nålöversikt	36
3	Ställ in maskinen	20	5	Stygn	37
3.1	Arbetsplats	20	5.1	Stygn typ	37
3.2	Anslutning och påslagning	20		Coversöm	37
	Ansluta maskinen och fotpedalen	20		Kedjesöm	37
	Slå på/av maskinen	20	5.2	Sömtabell	39
3.3	Fotpedal	21	6	Maskininställningar	40
	Använda fotpedalen	21	6.1	Justera syfotstrycket	40
3.4	Handhjul	21	6.2	Ställa in trådspänningen	40
3.5	Maskinskydd	21	6.3	Ställa in differentialmatningen	41
	Påträrdarlock	22		Grundvärde "1"	42
	Coversöminsats	22		Rynka/ta in "1,5–2"	42
	Sätta i/ta bort coversöminsats för sybord	23		Töjning "0,6"	43
3.6	Trådrulehållare	23	6.4	Ställa in stygnlängden	43
	Sätta på trådrulehållare	23	7	Trädning	44
	Förbereda trådledaren	24	7.1	Förbereda trädningen	45
	Sätta på konhållaren	24	7.2	Trä gripartråden	46
	Sätta på spolbrickan	25		Trä kedjegripartråden CL/lila	46
	Använda spolnät	25		Trä gripartråden med hjälptråd	48
3.7	Syfot	25		Använda trädningstråd	48
	Höja/sänka syfoten	25	7.3	Trä nåltråden	49
	Höja/sänka syfoten med knäspaken	26		Trä vänster coversöm-nåltråd LC/gul	49
	Byta syfotssula	26		Trä coversöm-nåltråden i mitten CC/grön	50
3.8	Nåldelen	27		Trä höger coversöm-nåltråd RC/blå	51
	Nålhållare	27			
	Byta nål	28			
	Trä nålen manuellt	29			

7.4	Trådbyte	52
	Knyta ihop tjocka trådar	52
	Byta nåltråd	52
	Byta gripartråd	53
8	Syprov	54
8.1	Gör ett syprov för coversömmen	54
8.2	Gör ett syprov för kedjesömmen	54
8.3	Optimera söm	54
	4-/3-tråds coversöm	55
9	Bra att tänka på när du styr coversöm	56
9.1	Fästa sömmen	56
	Fästa cover- och kedjesöm vid sömbörjan	56
	Fästa cover- och kedjesöm vid sömslutet	56
9.2	Repa upp söm	57
	Repa upp coversöm	57
	Repa upp kedjesöm	57
9.3	Sy sömmen	57
9.4	Kanta sömmen	58
9.5	Kantsticka söm	58
9.6	Sy ihop sömmar	59
9.7	Rynka sömmen	59
10	Bilaga	60
10.1	Förvara och transportera maskinen	60
	Förvara maskinen	60
	Transportera maskinen	60
10.2	Rengöra och underhålla maskinen	60
	Rengöra maskinen	60
	Rengöra gripardelen	61
	Rensa luftpåträdarrören	62
	Rengöra sugfötterna	62
	Olja maskinen	62
10.3	Åtgärda fel	63
10.4	Tekniska data	64

VIKTIGA SÄKERHETSFÖRESKRIFTER

Observera följande grundläggande säkerhetsföreskrifter vid användning av din maskin. Läs noggrant igenom instruktionsboken till denna maskin innan den tas i bruk.

FARA

För att förhindra elstötar måste nedanstående anvisningar följas.

- Lämna aldrig maskinen utan uppsikt när den är ansluten till elnätet.
- Stäng av maskinen och dra ut strömkabeln ur eluttaget så fort du är klar med arbetet och innan du rengör den.

För att förhindra skador måste nedanstående anvisningar följas.

- Titta inte direkt in i LED-lampan genom ett optiskt hjälpmedel (t.ex. ett förstoringsglas).
- Om LED-lampan är skadad eller trasig, kontakta närmaste bernette-återförsäljare för att kontrollera eller byta ut den.
- Stäng av maskinen innan du gör något i närheten av nålen.
- Sätt dit alla skydd och stäng alla luckor innan du startar maskinen.

VARNING

För att förhindra brännskador, brand, elstötar eller personsador måste nedanstående anvisningar följas.

Allmänt

- Maskinen får endast användas till sådant som beskrivs i denna instruktionsbok.

Arbetsplatsen

- Använd inte maskinen utomhus.
- Använd endast maskinen i torra utrymmen.
- Använd inte maskinen i fuktiga miljöer.
- Använd inte maskinen i utrymmen där det finns produkter som innehåller drivgas (sprayer).
- Använd inte maskinen i utrymmen där syrgas hanteras.

Tekniskt skick

- Använd aldrig maskinen om den är fuktig.
- Använd inte maskinen om den inte fungerar ordentligt.

- Använd inte maskinen om en kabel eller kontakt är skadad.
- Använd inte maskinen om den har fallit i golvet, blivit skadad eller fallit i vatten.
- Om maskinen är skadad eller inte fungerar ordentligt, lämna in maskinen på kontroll eller reparation hos närmaste bernette-återförsäljare.
- Håll alla ventilationshål på maskinen och fotpedalen fria från ludd, damm och tygrester.
- Använd inte maskinen om ventilationshålen är igensatta.

Tillbehör och förbrukningsmaterial

- Använd endast tillbehör som rekommenderas av tillverkaren.
- Använd alltid en originalstygnplåt från bernette. En felaktig stygnplåt kan göra att nålen går av.
- Använd endast raka nålar av god kvalitet. Om nålen är böjd eller skadad finns det risk för att den går av.
- Maskinen är dubbelisolerad (med undantag av USA, Kanada och Japan). Använd endast originalreservdelar. Följ anvisningen för underhåll av dubbelisolerade produkter.
- Använd endast den medföljande overlockmaskinsoljan för att smörja maskinen.

Skyddsanordningar

- När maskinen används måste all skyddsutrustning sitta på plats och alla luckor vara stängda.

Korrekt användning

- Maskinen får användas, rengöras och underhållas av barn under åtta år, personer med nedsatt fysisk, sensorisk och intellektuell förmåga, samt personer som saknar kunskaper och erfarenhet.
- Dessa personer måste hållas under uppsikt när de arbetar vid maskinen eller lära sig hur man handskas med maskinen på ett säkert sätt och vilka risker som finns vid användningen.
- Barn får inte leka med maskinen.
- Var extra försiktig om maskinen används av barn eller i närheten av barn.
- Använd endast den medföljande elkabeln till maskinen.
- Elkabeln för USA och Kanada (NEMA-kontakt 1-15) får bara användas för nätspänningar upp till max. 150 V mot jord.
- Använd endast den medföljande fotpedalen av typen 4C-316/-326/-345.
- Stoppa inte in föremål i maskinens öppningar.
- Ställ aldrig föremål på fotpedalen.

- Mata alltid tyget långsamt och försiktigt när du syr.
Om du drar i eller pressar fram tyget kan nålen gå av.
- Håll fingrarna borta från alla rörliga delar.
- Var extra uppmärksam på området kring nålen och griparen.
- Stäng av maskinen vid arbetsmoment i närheten av nålen – till exempel när du ska trä nålen, byta nål, trä gripare eller byta syfot.
- Stäng av maskinen genom att placera huvudbrytaren på «0».
- Om du tar bort skyddskåporna för att smörja, rengöra eller underhålla maskinen enligt anvisningarna i den här instruktionsboken, stäng av maskinen och dra ut kontakten ur eluttaget.
- Håll i kontakten när du drar ut den ur eluttaget. Dra inte i kabeln.

Viktig information

Instruktionsbokens tillgänglighet

Snabbguiden är en del av maskinen.

- Förvara maskinens snabbguide på lämpligt ställe nära maskinen så att den finns tillhands för att slå upp saker i.
- Du kan ladda ner den senaste versionen av den långa instruktionsboken på www.bernette.com.
- Skicka med snabbguiden om du överlämnar maskinen till tredje part.

Avsett ändamål

Din bernette-maskin är framtagen och konstruerad för hemanvändning. Den är avsedd för overlocksömnad i tyg och övriga material som bruksanvisningen anger. All annan användning anses som inte avsedd användning. BERNINA tar inget ansvar för följderna av inte avsedd användning.

Utrustning och leveransomfattning

Anvisningen använder exempelbilder för att visa dig. Maskinerna och tillbehören i bilderna matchar inte alltid i din maskins leveransomfattning. De tillbehör som ingår kan variera från land till land. Omnämnda eller visade tillbehör som inte medföljer går att köpa till som extratillbehör hos bernette-återförsäljare. Du hittar fler tillbehör på www.bernette.com.

Vi förbehåller oss rätten att närsomhelst ändra maskinens utrustning och leveransomfattning utan föregående meddelande pga. tekniska skäl eller produktförbättringar.

Underhåll av dubbelisolerade produkter

En dubbelisolerad produkt är utrustad med två isoleringssystem istället för jordning. Anordningar för jordning finns inte på en dubbelisolerad produkt och får inte heller användas. Att utföra underhåll på en dubbelisolerad produkt kräver extra försiktighet och kunskap om systemet och får endast utföras av behörig personal. För service och reparation får bara originalreservdelar användas. En dubbelisolerad produkt är märkt på följande sätt: «dubbel isolering» eller «dubbelt isolerad».



Den här symbolen kan också finnas märkt på produkten.

Miljöskydd

BERNINA International AG värnar om miljön. Vi strävar efter att så långt som möjligt minska skadlig påverkan på vår miljö genom en ständig förbättring av de material vi använder och tillverkningsteknologin.



Maskinen är markerad med symbolen för en överkorsad soptunna. Det innebär att du inte får slänga maskinen som hushållsavfall när den är uttjänt och du ska omhänderta den. Felaktig hantering kan leda till att farliga ämnen leds ut i grundvattnet och därmed i vår näringskedja och skadar vår hälsa.

Maskinen ska återlämnas kostnadsfritt till en bemannad mottagningsstation för förbrukade elektriska produkter eller på en återvinningsstation för återbruk av maskinen. Information om sådana uppsamlingsplatser får du från din kommun. När du köper en ny maskin är återförsäljaren skyldig att ta tillbaka den gamla maskinen utan kostnad och kasta den på ett korrekt sätt.

Om maskinen innehåller personuppgifter är du ansvarig för att radera dessa själv innan du returnerar maskinen.

Symbolförklaring



FARA

Kännetecknar en fara med stor risk, som leder till svåra skador, i värsta fall med dödlig utgång, om den inte undviks.



VARNING

Kännetecknar en fara med medelstor risk, som kan leda till svåra skador, om den inte undviks.



AKTA

Kännetecknar en fara med liten risk, som kan leda till mindre eller medelstora skador, om den inte undviks.

OBSERVERA

Kännetecknar en fara, som kan leda till materialskador, om den inte undviks.



Tips! Du hittar bernetts-**syexpertis** vid symbolen.

2 My bernette

2.1 Översikt, maskin

Översikt framsida



- | | | | |
|---|-------------------------|----|--------------------------|
| 1 | Friarmsskydd | 8 | Trådspänningsinställning |
| 2 | Styrskena | 9 | Trådguide |
| 3 | Friarm | 10 | Trådstyrplåt |
| 4 | Sybelysning | 11 | Coversöminsats |
| 5 | Trådavskärare | 12 | Påträdarlock |
| 6 | Syfotstryckhjul | 13 | Sugfötter |
| 7 | Nål-trådtilldragarskydd | | |

Översikt nåldelen

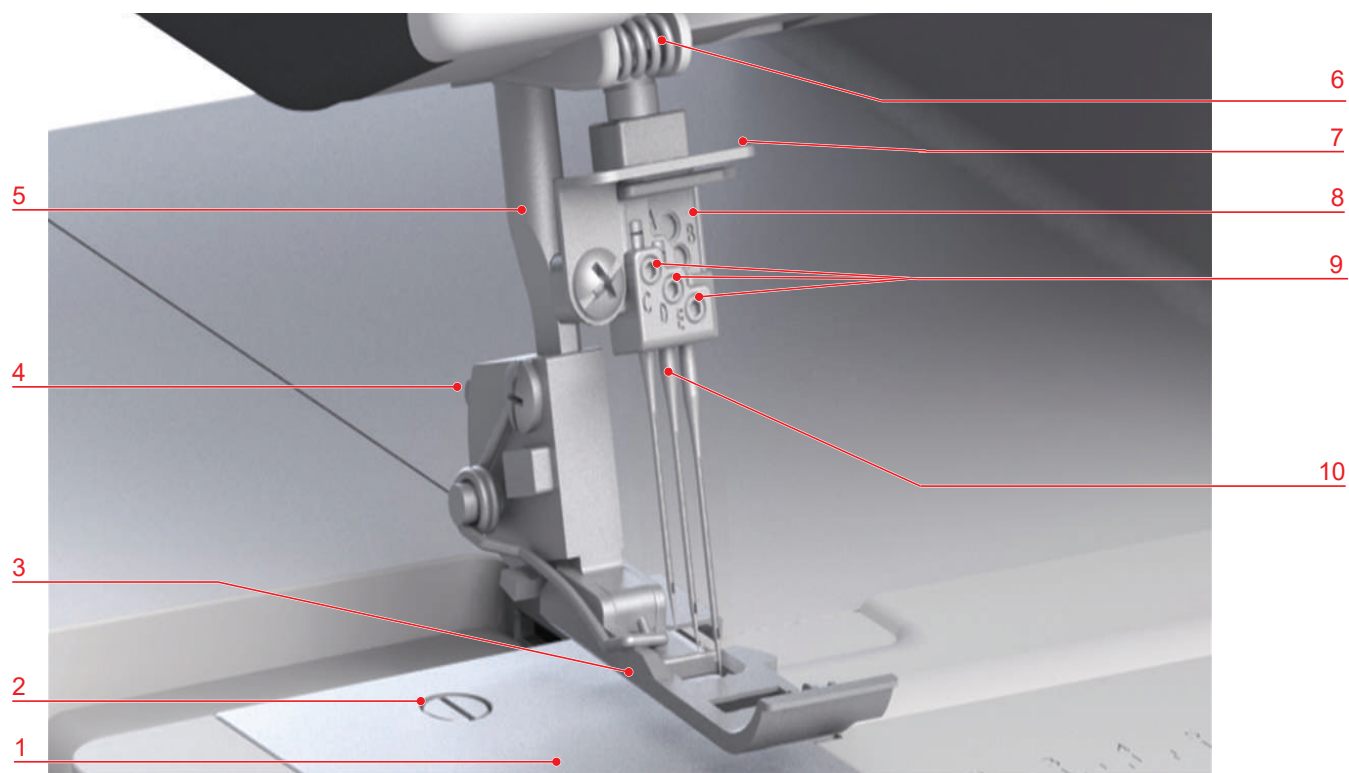

- | | | | |
|---|----------------------|----|-----------------------------|
| 1 | Stygnplåt | 6 | Trådledare på stativhuvudet |
| 2 | Stygnplåtskruv | 7 | Trådledare på nålhållaren |
| 3 | Standardfot coversöm | 8 | Nålhållare |
| 4 | Syfotsfrigörning | 9 | Nålhållarskruvar |
| 5 | Syfotstång | 10 | Nålar |

Översikt syfot

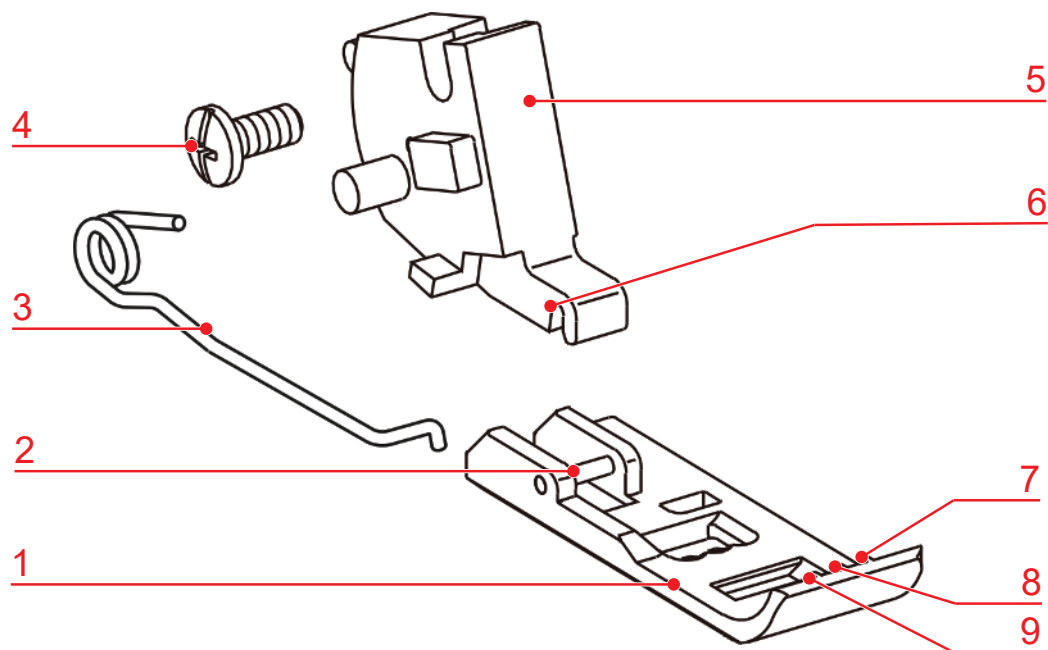

- 1 Syfotssula
- 2 Syfotsulstift
- 3 Syfotsfjäder
- 4 Fästskruv
- 5 Syfotsskaft

- 6 Skaftskåra
- 7 Markering: höger coversömnål (RC)
- 8 Markering: coversömnål i mitten (CC)
- 9 Markering: vänster coversömnål (LC)

Översikt gripardelen

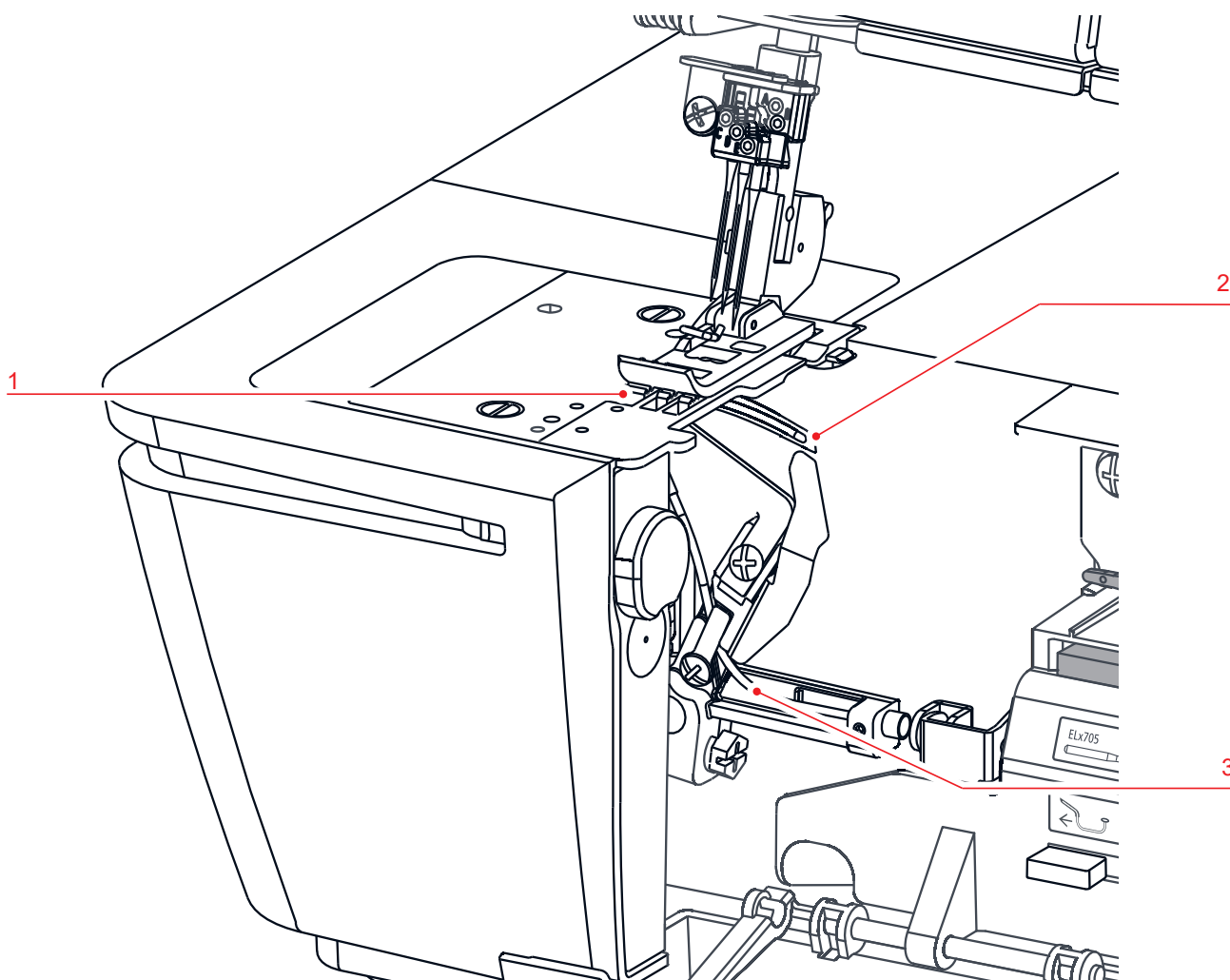

- 1 Matare
- 2 Kedjegripare

- 3 Luftpåträdarrör kedjegripare

Översikt sida

















- | | | | |
|---|----------------------|----|-------------------------------|
| 1 | Bärhandtag | 8 | Differentialmatningsjustering |
| 2 | Utdragbar trådledare | 9 | Handhjul |
| 3 | Trådullestift | 10 | Ventilationshål |
| 4 | Trådullehållare | 11 | Fotpedal-/sladdanslutning |
| 5 | Nåldyna | 12 | Huvudströmbrytare |
| 6 | Syfotslyft | 13 | Knäspakanslutning |
| 7 | Stygnlängdsjustering | | |

Symboler på maskinen

Symbolerna på maskinen hjälper dig vid inställningar på och trädning av maskinen.

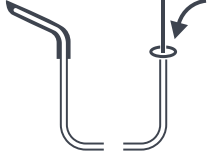





- Coversömformation «CS»
- Kedjesömsformation «CL»

	LC (Left cover needle)	Vänster coversöm-nåltråd
		Gul trådväg «CS»
	CC (Center cover needle)	Coversöm-nåltråd i mitten
		Grön trådväg «CS»
	RC (Right cover needle)	Höger coversöm-nåltråd
		Blå trådväg «CS»
	CL/UL (Chain looper)	Kedjegripare
		Lila trådväg «CL»
	SL (Stitch length)	Stygnlängd
	DF (Differential feed)	Differentialmatning
	FHS (FreeHandSystem)	Knäspak (FHS)
		Syfotstryck
		Luftpåträdare
		Luftpåträdaranslutning PÅ/AV

2.2 Översikt standardtillbehör

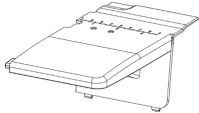

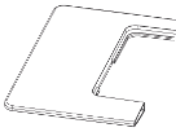
Medföljande tillbehör

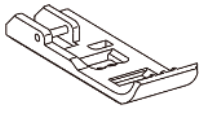
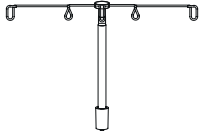
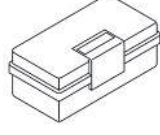
Du hittar fler tillbehör på www.bernette.com.





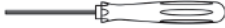

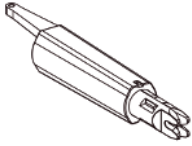

Bild	Namn	Användningsområde
	El- och fotpedalkabel	Ansluter maskinen till elnätet och till fotpedalen. Startar och stannar maskinen. Styr syhastigheten.
	Coversöminsats	Skyddar gripardelen.
	Coversöminsats för sybord	Skyddar gripardelen. Ökar arbetsytan när sybordet används.
	Friarmsskydd	Ger större sömnadsyta.
	Sybord	Förstorar arbetsytan.
	Knäspak/frihandssystem (FHS)	Höjer och sänker syfoten.
	Standardfot coversöm	För alla cover- och kedjesömmar. För allmän sömnad.
	Utdragbar trådleddare	För jämn trådavledning från trådkonerna.
	Tillbehörlåda	Förvarar medföljande tillbehör och extratillbehör.

Tillbehör bakom påträdarlocket

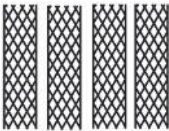
De tillbehör du använder mest när du syr finns under maskinens påträdarlock så att du har dem snabbt tillhands.

Bild	Namn	Användningsområde
	Nålsats ELx705 CF	Rekommenderade nålar för universalanvändning.
	Mejsel	Lossar och drar åt fästskruvarna på nålhållaren.
	Borste	För rengöring av mataren och gripardelen.
	Pincett	Greppar tråden på trånga ställen.
	Nålträdare/-isättare	För manuell trädning, nålisättning och -urtagning.

Tillbehörslåda

Bild	Namn	Användningsområde
	Maskinolja	Smörjer griparkomponenterna.
	Konhållare (4 st.)	Stabiliserar trådkoner på trådrullehållaren.
	Spolnät (4 st.)	Ger konstant och jämn trådföring av nylon-, rayon-, siden- eller metallictråd från spolen.
	Spolbricka (4 st.)	Ger jämn trådavvindning från trådrullen.
	Mejsel	Lossar och drar åt stygnplåtskruvarna.
	Täcksömsverktyg	För att dra åt nåltrådarna och fästa stygnen. För att separera trådarna för att kunna placera eller ta bort arbetet under syfoten.
	Trädningstråd	För manuell trädning av gripartrådarna i luftkanalen.
	Guide för dekorationsstråd	För sömnad med dekorstråd för speciellt breda och långa stygn, för sömmar och kantavslutningar.

3 Ställ in maskinen

3.1 Arbetsplats

Ett stabilt bord som står stadigt är en bra förutsättning för optimala syresultat. Det är viktigt med ergonomi vid sybordet för att skona muskler och leder i rygg, axlar, armar och händer. Vi rekommenderar därför att du anpassar bordshöjden till kroppshållningen. Undvik att sitta länge i samma ställning.

Du kan även använda maskinen stående.

- > Ställ maskinen på ett stabilt bord.

Korrekt sittställning

- > Sitt bekvämt framför maskinen.
- > Håll armarna i 90°-vinkel över bordet med fingerspetsarna mot maskinen.
 - Fingerspetsarna ska nå stygnplåten.

3.2 Anslutning och påslagning

Ansluta maskinen och fotpedalen

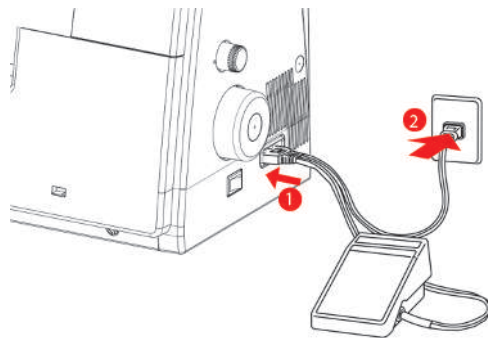

- > Sätt i maskinkontakten (1) på fotpedal-/elkabeln i uttaget för fotpedal-/elkabel på maskinen.
- > Sätt i kontakten (2) på fotpedal-/elkabeln i eluttaget.

Användning elkabel (endast USA/Kanada)

Denna maskin har en polariserad kontakt (ett stift är bredare än det andra). För att minska risken för elektriska stötar är denna kontakt avsedd att bara passa på ett sätt i ett polariserat vägguttag. Om kontakten inte passar helt i eluttaget, vänd på kontakten. Om den fortfarande inte passar, kontakta en behörig elektriker som kan installera ett korrekt eluttag. Gör inga som helst ändringar på kontakten.

Slå på/av maskinen

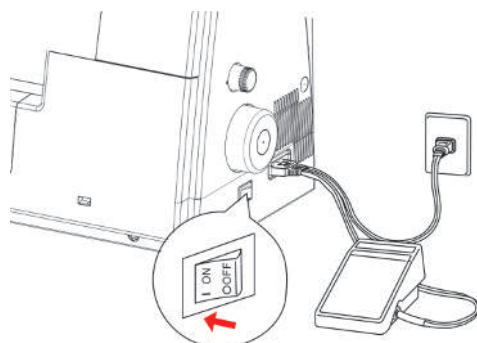

- > Sätt huvudbrytaren på «I».
 - Maskinen slås på och sybelysningen tänds.

- > Sätt huvudbrytaren på «0».
 - Maskinen stängs av.
 - Sybelysningen lyser ytterligare en liten stund och slocknar sedan.

3.3 Fotpedal

Använda fotpedalen

Nål och kniv rör sig när du använder fotpedalen. Du justerar syhastigheten steglöst genom att trycka mer eller mindre på fotpedalen.

- > Trampa ner fotpedalen för att börja sy.
- > Släpp upp fotpedalen för att sluta sy.

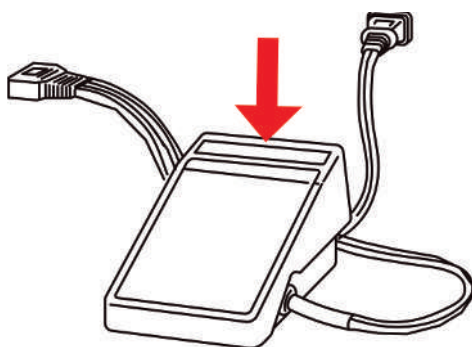

3.4 Handhjul

Det finns flera funktioner där handhjulet vrids moturs.

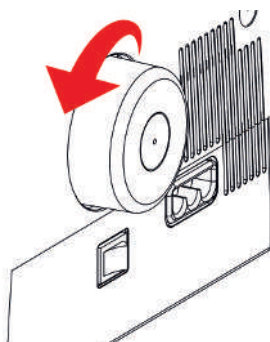

- Långsam, exakt isättning av nålen
- Förflytta griparen
- Förflytta kniven
- Mekanisk koppling av luftpåträdaren

3.5 Maskinskydd

Maskinskydden förhindrar personskador på grund av rörliga komponenter och skyddar ömtåliga delar mot skador. Samtliga skydd måste sitta på plats och vara stängda innan du börjar sy.

- Påträdarlock
- Knivskyddsinsats
- Coversöminsats/coversöminsats för sybord

Påträdarlock

Påträdarlocket skyddar de ilagda kedjegripärtrådarna när du syr. Tillbehörshållaren på insidan av påträdarlocket ger dig snabbt tillgång till de tillbehör du behöver mest.

- > Ta tag i handtagsinfattningen och fäll framåt för att öppna påträdarlocket.

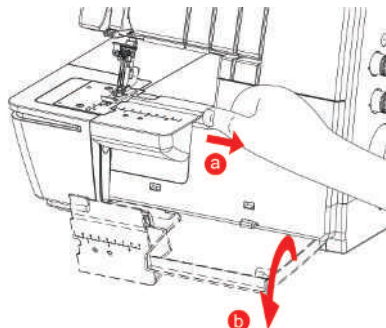

Förutsättning:

- Luftpåträdaranslutning PÅ/AV står på «O».
- > Fäll upp påträdarlocket så att det snäpper fast för att stänga påträdarlocket.

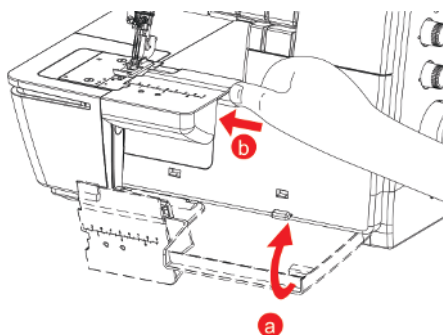

Coversöminsats

Markeringarna på coversöminsatsen gäller coversömnålen i mitten.

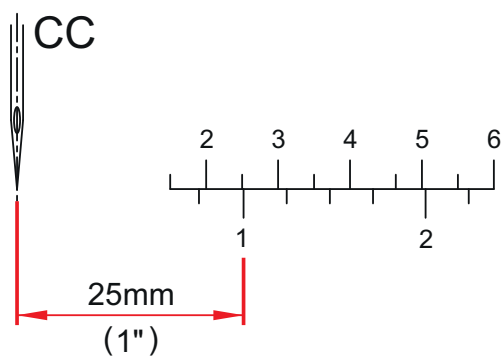

Sätta i/ta bort coversöminsats för sybord

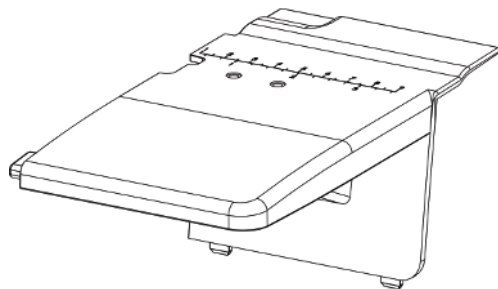

Förutsättning:

- Påträdarlocket är öppet.
- > Tryck ner snäppunkterna och dra ur coversöminsatsen ur snäppöppningen för att ta bort den.
- > Skjut in coversöminsatsen till sybordet i snäppöppningen för att sätta i den.

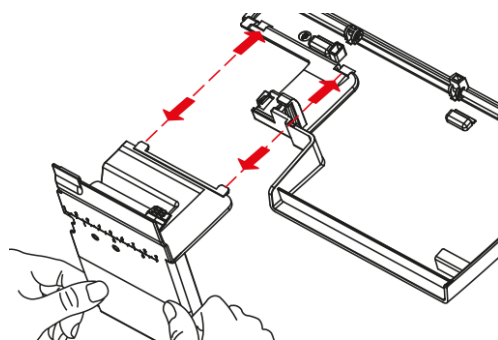

- > Tryck ner snäppunkterna och dra ur coversöminsatsen till sybordet ur snäppöppningen för att ta bort den.

3.6 Trådrullehållare

Trådrullehållaren klarar trådkoner, fotspolar och hushållsspolar i alla storlekar.

Sätta på trådrullehållare

- > Sätt på trådrullehållaren genom trycka trådrullehållarens anslutningspunkter bakifrån och fram mot maskinen (1) och (2) åt sidan så att de snäpper fast.

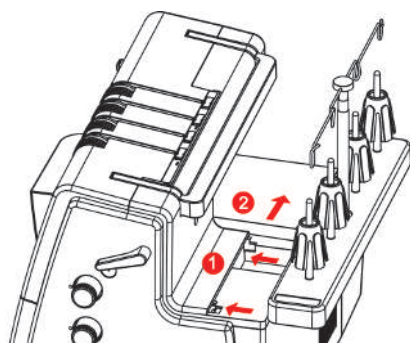

Förbereda trådledaren

Trådledaren ger en smidig och trasselfri trådvindning från trådkonen. Varje tråd dras igenom en trådledarstång direkt över trådkonen.

- > Sätt på den utdragbara trådledaren genom att placera den i öppningen på trådrullehållaren och tryck tills det säger klick.

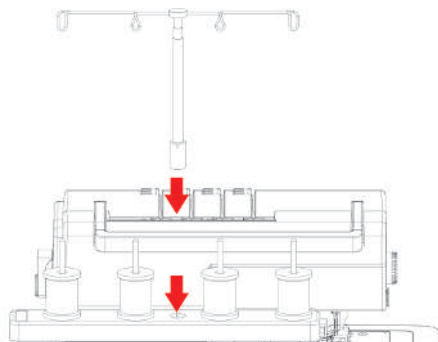

- > Håll i trådledaren och dra upp den tills det tar emot.
- > Vrid trådledaren åt vänster och höger tills de båda positioneringsstiften snäpper fast.
 - De yttre trådledarstängerna står parallellt med maskinfronten.

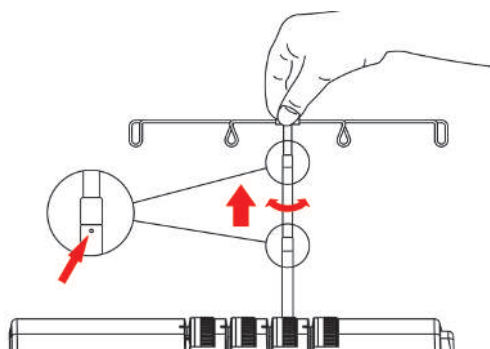

- > Kör i trådledaren genom att trycka ner den lite.

Sätta på konhållaren

Konhållaren stabiliserar stora trådkoner på trådrullestiftet.

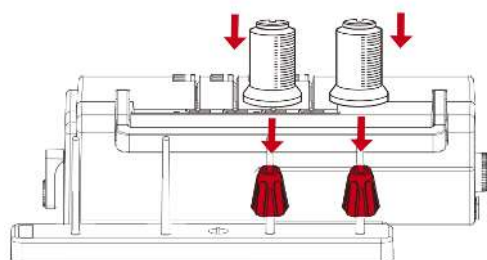

- > Kraftigt koniska spolar, sätt konhållaren med spetsen upp på trådrullestiftet.
- > Svagt koniska spolar, sätt konhållaren med spetsen ned på trådrullestiftet.

Sätta på spolbrickan

Spolbrickan gör trådrullen stabilare och bidrar till att tråden lindas av jämnare från trådrullen.

- > Sätt trådspolen på trådrullehållaren.
- > Skjut på spolbrickan med den platta sidan över trådrullestiftet mot trådspolen.

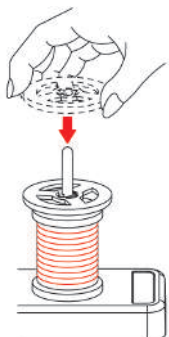

Använda spolnät

Spolnätet förhindrar att tråden glider av trådspolen och rekommenderas för specialtråd.

- Tunn tråd som lätt glider av spolen
- Nylon-, rayon-, sidentråd eller effekt- och metallictråd

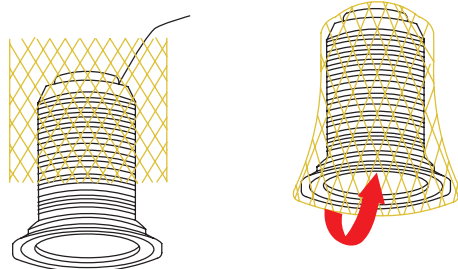

- > Dra spolnätet över trådspolen och dra upp trådänden.

3.7 Syfot

Höja/sänka syfoten

När syfoten är höjd kan du placera arbetet under syfoten. Syfoten måste vara sänkt innan du börjar sy.

- > Höj syfotslyften tills den hakar i.
 - Syfoten stannar uppe.
 - Trådspänningen är lossad.

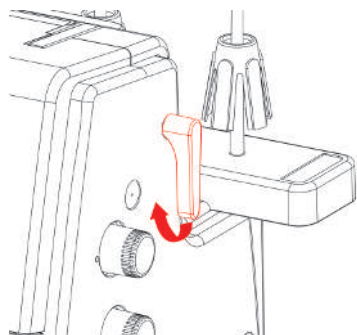

- > Sänk syfotslyften.
 - Maskinen är syklar.
 - Trådspänningen är på.

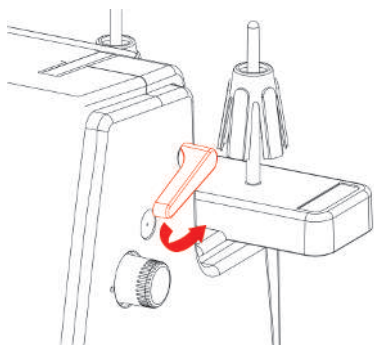

Höja/sänka syfoten med knäspaken

Det tillfälliga syfotslyftet med knäspaken gör att du kan placera arbetet med båda händerna.

Förutsättning:

- Knäspaken är monterad. (se sida 31)
- > Tryck ut och håll knäspaken åt höger för att höja syfoten.

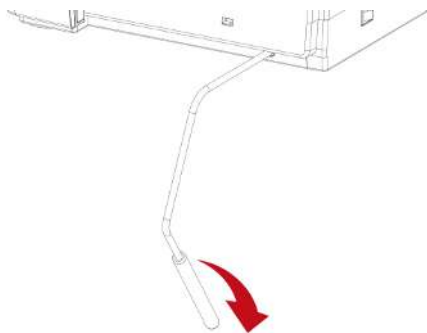

- > Släpp knäspaken långsamt för att sänka den lyfta syfoten.
- > Tryck knäspaken helt åt höger och släpp den långsamt för att sänka syfoten.

Byta syfotssula

Förutsättning:

- Nålarna är i högsta läget.
 - Syfoten är uppe.
- > Använd syfotsfrigöringen på baksidan av syfotsskaftet.
 - Syfotssulan är frigjord.

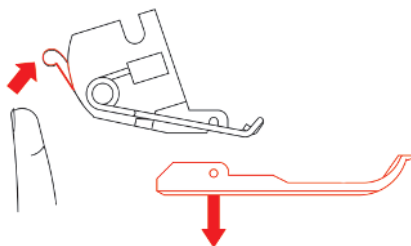

- > Lyft syfotsfjäders lite och ta bort syfotssulan.

- > Lyft syfotsfjäders lite och placera den nya syfotssulan under skaftskåran så att skaftskåran hamnar över syfotsulstiftet.
- > Sänk försiktigt syfotslyften tills skaftskåran snäpper fast i syfotsulstiftet.

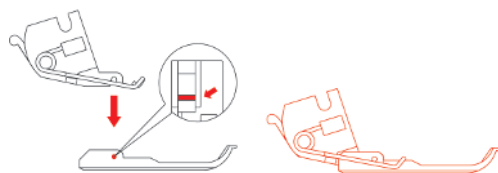

- > Hög syfoten.

3.8 Nåldelen

Nålhållare

Nålhållaren kan hålla tre nålar. Maskinen är konstruerad för nålssystem ELx705. Använd nålgrovlek 80–100 till maskinen.

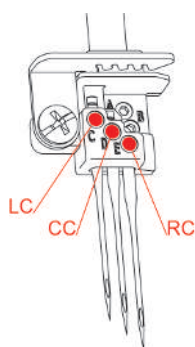

Nålar för coversöm



«LC» vänster coversömnål för cover- och kedjesöm.



«CC» coversömnål i mitten för cover- och kedjesöm.



«RC» höger coversömnål för coversöm.

Byta nål

Vi rekommenderar att du använder nålisättaren eftersom det förhindrar att nålen faller ned i matningsdelen.

OBSERVERA

Skada på grund av för kraftig skruvåtdragning

Gångorna i nålhållaren kan skadas. Det kräver reparation av bernette-återförsäljare.

- > Undvik att överdra nålhållarskruvarna.

Nålhållaren kan hålla tre nålar. Maskinen är konstruerad för nålssystem ELx705. Använd nålgrovlek 80–100 till maskinen. (se sida 35)

Förutsättning:

- Nålarna är i högsta läget.
- > För nålisättaren underifrån över nålen och lossa nålhållarskruven med den medföljande skruvmejseln.

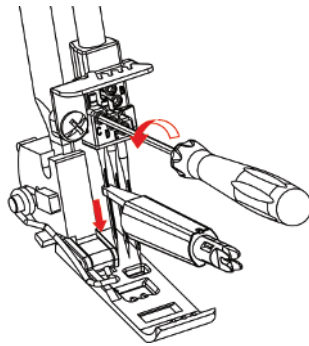

- > Dra ur nålen nedåt.
- > Sätt den nya nålen med den platta sidan bakåt i nålisättaren.

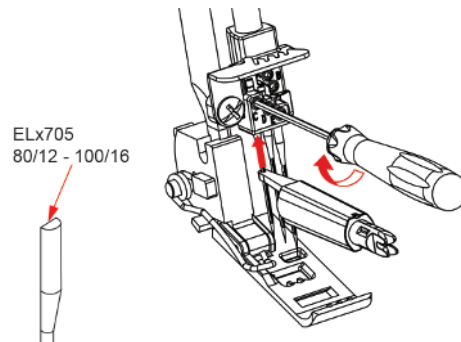

- > Skjut in nålen tills det tar stopp i respektive nålhållaröppning.
 - Rätt isatta nålar är inte i höjd med varandra.
- > Dra åt nålhållarskruvarna.

Dra alltid åt nålhållarskruvarna även om inga nålar sitter i så att nålhållarskruvarna inte vibrerar ur.

Trä nålen manuellt

Du trär nålarna smidigt med nålträdaren.

- > Håll nålträdaren med den släta sidan uppåt.
- > Dra tråden horisontellt genom slitsen och håll fast trådänden.

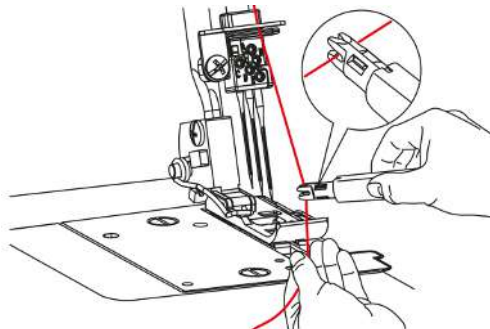

- > Sätt nålträdaren med V-ledaren uppe vid nålen och låt den glida med lite tryck längs nålen mot ögat.

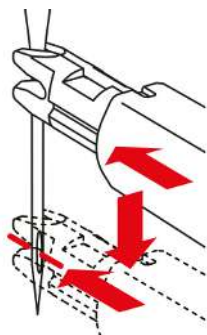

- Metallstiftet skjuter tråden genom nålsögat.
- > Släpp trycket på nålträdaren och ta bort nålträdaren från nålen.
 - Det bildas en trådögla.
- > Dra trådögla bakåt med änden på nålträdaren.

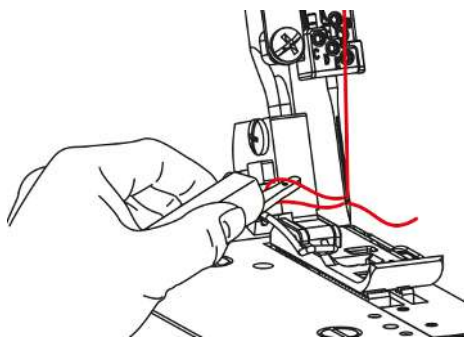

- > Lägg tråden under syfoten bakåt åt vänster.

3.9 Syguider

Använda trådavskäraren

Trådavskäraren skär av trådarna.

- > Dra trådarna framifrån och nedåt över trådavskäraren.

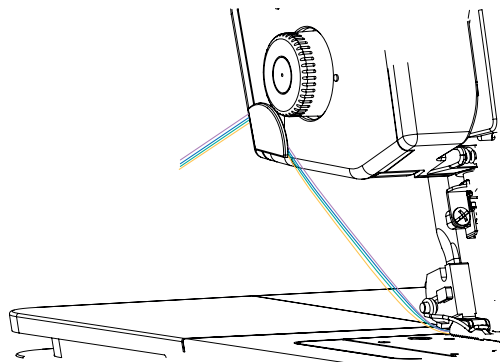

- Trådarna hålls fast och är syklara.

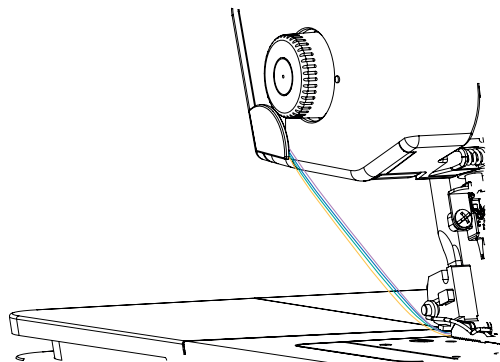

Nåldyna

I nåldynan förvarar du nålar du inte använder.



Montera/ta bort knäspaken

Knäspaken är till för att tillfälligt lyfta syfoten så att du kan använda båda händer för att placera arbetet.

- > Montera knäspaken genom att skjuta in spärrkammen vågrätt i knäspakanslutningen tills det tar emot.

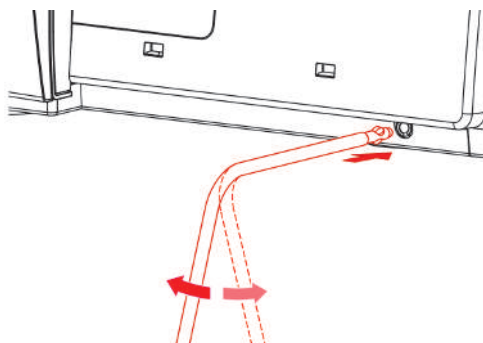

- > Ta bort knäspaken genom att dra ur den ur knäspakanslutningen utan att svänga den i sidled.



Det går att anpassa knäspakens utsvängda läge hos bernette-återförsäljare, om det behövs.

Montera/ta bort friarmsskyddet

Friarmen är avsedd för bearbetning av slangformade, slutna projekt som resårer, byxsömmar och ärmavslut. Friarmsskyddet täcker spalten mellan stygnplåt och sömnadsyta.

Förutsättning:

- Sybordet är borttaget.
 - Coversömsinsatsen (standard) är isatt.
- > Montera friarmsskyddet genom att skjuta det från vänster längs styrskenan tills det snäpper fast.
 - > Ta bort friarmsskyddet genom att dra av det åt vänster.

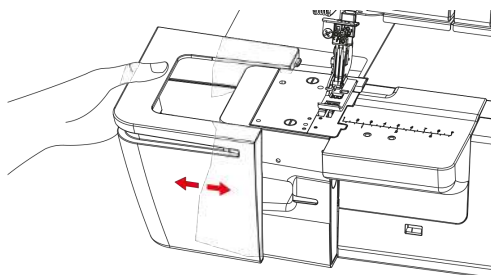

Montera/ta bort sybordet

Sybordet ger en större sömnadsyta vid större arbeten.

Förutsättning:

- Friarmsskydd och coversömsinsats borttagna.
- Coversömsinsats för sybord sitter på plats.

- > Montera sybordet genom att skjuta det från vänster längs styrskenorna tills det snäpper fast.

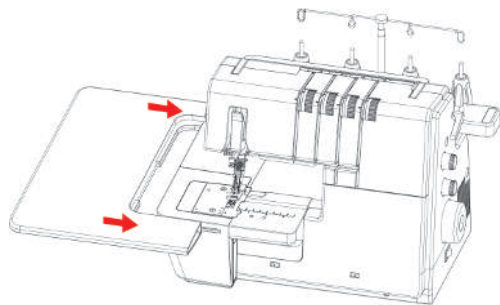

- > Ta bort sybordet genom att trycka på frigöringsmekanismen (1) och dra av det åt vänster.

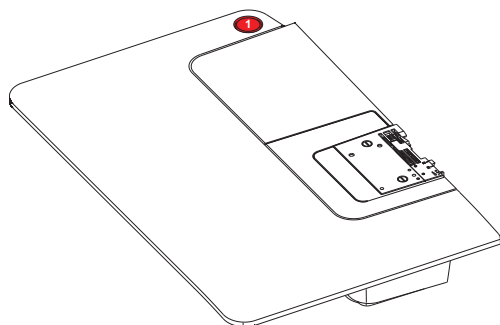

Montera dekortrådsledaren

Guiden för dekorationstråd avlastar trådspänningsinställningen så att tråden inte spänns för mycket.

- > Spänn guiden för dekorationstråd en aning och sätt i den i öppningarna till vänster och höger i maskinskyddet.
- > Trä tråden genom trådstyrningsöglan och för den utmed trådbanan mellan trådspänningsbrickorna.

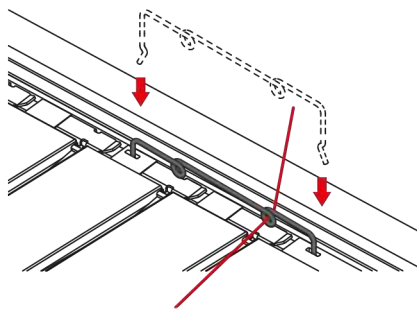

Montering av guide för dekorationstråd när det redan finns tråd i

- > Ta ur tråden ur förtrådsspänningen.
- > Sätt dit ena änden av dekorationstrådsledaren.
- > Trä i tråden i dekorationstrådsledaren.
- > Sitt dit andra änden av dekorationstrådsledaren.

4 Sömbörjan

4.1 Kontrollera innan du börjar sy

Gör följande punkter för att lyckas med projektstarten:

- Maskinen är på och syfoten är upplyft.
 - Tyg och användningsområde är valda. (se sida 33)
 - Tråden är vald. (se sida 33)
 - Nål och tråd är anpassade till arbetet. (se sida 35)
 - Sömmen är vald.
 - Maskininställningarna matchar sömvalet. (se sida 40)
 - Nål- och gripartrådar är trädde.
 - Alla nål- och gripartrådar ligger under syfoten bak åt vänster.
 - Påträdarlocket är stängt.
- > Placera provlappen under syfoten och sänk syfoten.
- > Trampa på fotpedalen för att börja sy.
- Den inställda sömmen sys.
 - Bildas det ingen söm måste du kontrollera maskininställningarna för sömmen.

4.2 Välja tyg

Hur bra resultatet blir beror på vilket tyg du väljer och vilken kombination av nål, tråd och söm du använder. Vi rekommenderar att du syr en provlapp i samma tyg som du ska använda. (se sida 54)

4.3 Välja tråd

Sy- och särskild overlocktråd tillverkas i många olika utföranden med olika vikt och fiberkombinationer.

- Vi rekommenderar att du köper tråd av hög kvalitet för att få bra resultat.
- Använd trådkoner/spolar avsedda för covermaskiner.

OBSERVERA

Trådbrott pga. fel nål/tråd- eller tråd/griparkombination

Tråden måste kunna glida igenom respektive trådleddare utan motstånd.

Tråden måste gå att trä igenom gripar- och nålsögon utan motstånd.

Öka stygnlängden och lossa trådspänningarna vid tjocka nål- och gripartrådar.

Nåltråden



Nål och tråd ska vara noggrant anpassade till varandra. Rätt nålgrovlek beror såväl på vald trådtyp som på tyget du ska bearbeta.

- Det är tyget som avgör vilken slags tråd och vilken nålspets som passar bäst.
- Det är tråden som avgör vilken nålgrovlek som passar bäst.

I den här maskinen går det att använda nålgrovlek 80/12–100/16.

Trådtyp	Nålgrovlek
Polyester-overlocktråd nr 120	80 – 100
Polyester-multifilament < nr 120	80 – 90
Bulkgarn	80 – 100
Dekortråd/-garn	80 – 100
Metallictråd	80 – 100

Kontrollera nål-/trådkombinationen

	<p>Förhållandet mellan nål och tråd är bra, när tråden passar perfekt i den avlånga skåran och löper lätt genom nålsögat när du syr.</p>
	<p>Tråden kan gå av och felstyggn uppstå om tråden har för mycket spelrum i den avlånga skåran och i nålsögat.</p>
	<p>Tråden kan gå av och fastna om tråden nöts mot kanten av den avlånga skåran och inte löper perfekt genom nålsögat.</p>

Gripartråden

Det går att använda många olika trådtyper som gripartråd och trä dem med luftpåträdaren.

OBSERVERA**Skador pga. belagda eller vaxade trådar**

Belagda och vaxade trådar kan släppa en del av beläggningsen i luftpåträdarrören, vilket sätter igen rören permanent. Det kräver reparation av bernette-återförsäljare.

Använd inte belagda eller vaxade trådar.

4.4 Välja nål

Vi rekommenderar att du använder nåltyp ELx705 CF (Chrome Finish) eftersom krombeläggningen gör att den håller längre. Den andra trådrännan gör att maskinen fungerar tillförlitligast med sådana nålar. Byt nålar med jämna mellanrum. Bara en felfri nålspets ger en regelbunden söm.

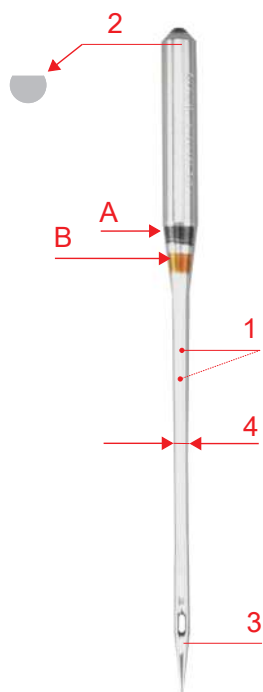

A	Coversömnål ELx705 CF/80
1	Två trådrännor
2	705 = flatkolv
3	CF = ChromFinish
4 / B	80 = nålgrovlak

- Nålgrovlak 80: för alla vanliga projekt. Medium till kraftiga tyger.
- Nålgrovlak 90: för kratiga tyger.
- Nålgrovlak över 90: i specialfall, endast för mycket kraftiga tyger.

Känna igen trasiga nålar

Kontrollera nålen innan du börjar sy och byt om det behövs.



- 1 Böjd nål
2 Skadad nålspets
3 Trubbiga nålar

Nålöversikt

Bild	Beteckning	*Grovlek	Egenskap	Material/användningsområden
	Coversömnål ELx705 CF	80/12 90/14 100/16	Med lätt rundad spets, andra trådränna och krombeläggning.	För overlock- och coversömarbeten.
	Jersey-/coversömnål ELx705 SUK CF	80/12 90/14 100/16	Med medium kulspets, andra trådränna och krombeläggning.	För overlock- och coversömmar i elastiska material med flera lager.

*Alla nålgrovlekar finns inte som BERNINA-nålar.

5 Stygn

5.1 Stygntyp

Det går att ställa in olika stygnformationer på maskinen. Stygnen är sammansatta av olika konfigurationer av nålar och mekaniska inställningar.

Coversöm

Söm

Coversömmar på plagg du syr på maskinen ser proffsiga ut.

3-/4-tråds coversöm

Coversömmen består av 2-3 nåltrådar på tygets ovansida och 1 gripartråd på undersidan.

Cover- och kedjesömmar går att sy utan kantavskärning. Sömmarna har många användningsområden, både för nytta och dekoration: Sömmar, fällor, inramningar.

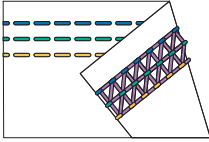
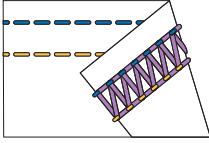
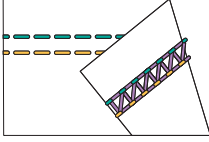
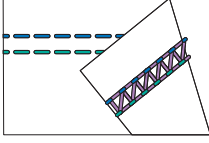
Nr	Sömnamn	Stygnbild
21	4-tråds coversöm	
22	3-tråds bred coversöm (LC-RC)	
23	3-tråds smal coversöm (LC-CC)	
24	3-tråds smal coversöm (LC-RC)	

Tab. 1: 3-/4-tråds coversöm

Dekorsöm

Cover- och kedjesöm går att använda för att sy dekorativt. Baksidan av sömmen blir väldigt snygg om du sätter i en flerfärgad tråd i griparen.

Kedjesöm

Träckla

Kedjesömmen är perfekt för träckling, t.ex. för provisorisk sammansättning av plagg, provning, för att sy och ändra kostymer. Sömmens slingstruktur gör att du bara drar i gripartråden för att lösa upp sömmen.

2-tråds kedjesöm

2-tråds kedjesöm ser ut som en kviltsöm på tygets ovansida som bildar en kedja på undersidan. Dekortråd i kedjegripare och nål framhäver verkligen kedjesömmen och ger den prägel. Sådana kedjegripar-/nålkombinationer öppnar upp för många kreativa möjligheter. Sömmens slingstruktur gör att du bara drar i kedjegripartråden för att lösa upp sömmen.

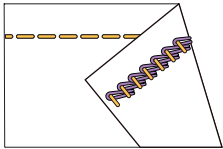
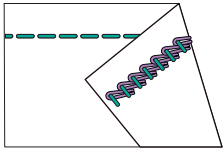
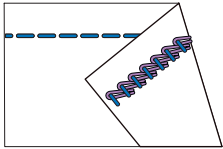





Nr	Sömnamn	Stygnbild
16	2-tråds kedjesöm (LC)	
32	2-tråds kedjesöm (CC)	
33	2-tråds kedjesöm (RC)	

Tab. 2: Kedjesöm

5.2 Sömtabell

I den här instruktionsboken finns en sömöversikt med alla grundinställningar som behövs för respektive söm. Grundvärdena kan variera beroende på använt material.

> Ta bort alla nålar som inte krävs.

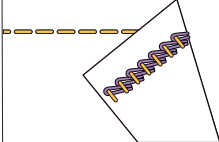
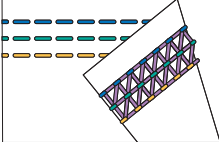
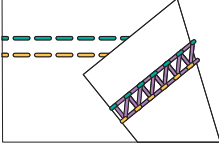
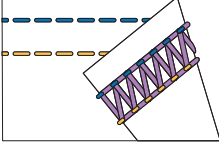
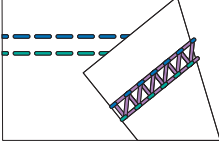
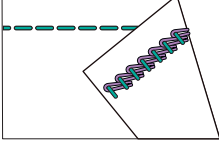
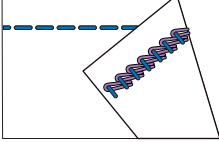
Nr	Sömnamn	Stygnbild						
nr 16	2-tråds kedjesöm (LC)		3	–	–	3	3	1
nr 21	4-tråds coversöm		4	4	4	4	3	1
nr 22	3-tråds smal coversöm (LC-CC)		4	4	–	4	3	1
nr 23	3-tråds bred coversöm (LC-RC)		4	–	4	4	3	1
nr 24	3-tråds smal coversöm (LC-RC)		–	4	4	4	3	1
Nr 32	2-tråds kedjesöm (CC)		–	3	–	3	3	1
Nr 33	2-tråds kedjesöm (RC)		–	–	3	3	3	1

6 Maskininställningar

6.1 Justera syfotstrycket

Maskinens syfotstryck är grundinställt så att det passar för att sy i halvkraftiga tyger. De flesta material kräver ingen anpassning av syfotstrycket. I vissa fall kan det dock behöva justeras, till exempel om du syr i mycket tunna eller kraftiga tyger.

	Extra hög
	Hög
	Medelhög
	Grundvärde
	Medellätt
	Lätt
	Mycket lätt

- > Minska syfotstrycket för tunna tyger.
- > Öka syfotstrycket för kraftiga tyger.
- > Sy en provlapp för att ställa in optimalt syfotstryck för ditt arbete.
- > Öka syfotstrycket genom att ställa in ett högre värde på syfotstryckvredet.
- > Minska syfotstrycket genom att ställa in ett lägre värde på syfotstryckvredet.

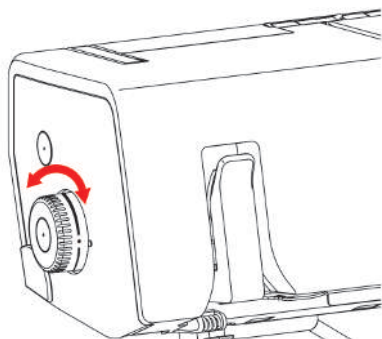

6.2 Ställa in trådspänningen

Trådspänningen har stor påverkan på de olika trådarna och deras stygnbildning. Sömtabellen ger varje söm ett grundvärde som rekommendation. Rekommendationen går att optimera för olika tråd-/tygkombinationer. (se sida 54)

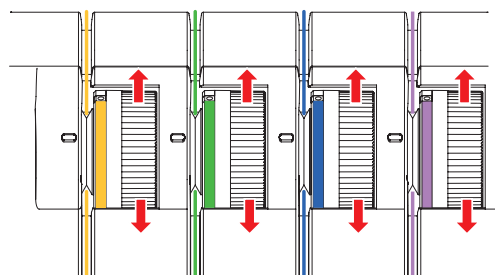

- > Minska trådspänningen genom att vrida trådspänningsinställningen för de aktuella trådarna till ett lägre värde.

- > Öka trådspänningen genom att vrida trådspänningsinställningen för de aktuella trådarna till ett högre värde.



Stygnbilden anpassar du först och främst genom att sänka trådspänningen.



Optimera trådspänningen för coversömmar

Minska trådspänningen i så små steg som möjligt från grundvärdet. Det går att få ökad sömelasticitet genom att minska stygnlängden.

6.3 Ställa in differentialmatningen



Differentialmatningen förhindrar oavsiktlig sömrynkning och veckning av trikå och elastiska material samt förskjutning av tyglagren. Inställningsvärdena beskriver matningsförhållandet mellan främre och bakre matningen. Vid grundvärde 1 rör sig båda matarna lika snabbt.

- > Matningsförhållandet mellan de båda matarna ändrar du med differentialmatningsjusteringen.

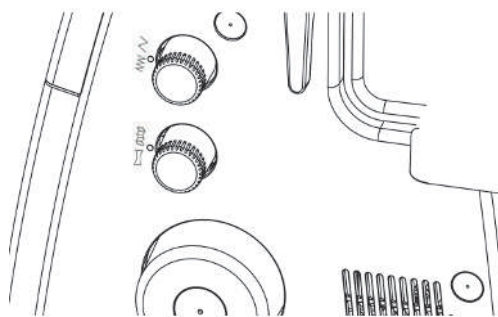

Inställningsvärde	Tyg	Resultat
2	Fina, mjuka tyger	Rynka, vecka, vika
1,5	Jersey, sweatshirt, trikå	Smårynka, undvika sömveckning
1	Vävtrikå och medium vävmaterial	Grundvärde
0,6	Fin nylontrikå, hårdvävda material, foder, satäng	Töjning, undvika sömrynkning

Grundvärde "1"

Maskinen ger optimalt syresultat för de flesta användningar med grundvärde 1. Differentialmatning i grundinställning 1 för platta och jämna sömmar.

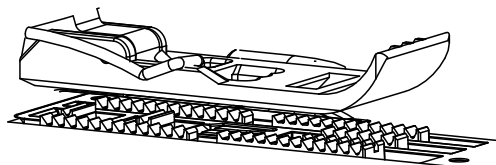

1

1



Rynka/ta in "1,5-2"

Den främre mataren (2) med inställningsvärde 1,5 – 2 tillryggalägger längre sträcka än den bakre mataren (1).

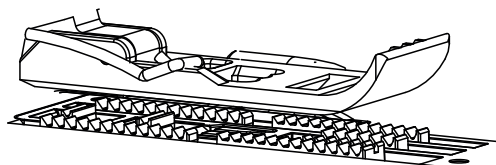

1

2

Rynka

> Öka differentialmatningen till ett värde mellan 1,5 och 2 för att medvetet rynka. Ökad stygnlängd ger större rynkeffekt.



Ta in

> Öka differentialmatningen till ett värde mellan 1 och 2 för att undvika sömveckning.



Töjning "0,6"

Den främre mataren (0,6) tillryggalägger kortare sträcka än den bakre mataren (1). Materialet töjs under syfoten vilket bidrar till mindre sömrynkning. Inställningen går även att använda för att medvetet töja materialet.

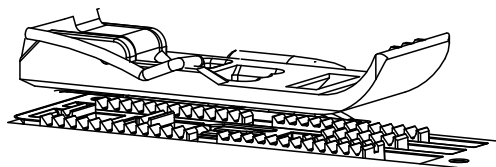

1

0.6

- > Minska differentialmatningen till ett värde mellan 0,6 och 1 för att undvika sömrynkning.



6.4 Ställa in stygnlängden

- > Stygnlängden går att justera steglöst mellan 1,0–5,0 mm när du syr.
- > Ställ in stygnlängdsknappen på ett högre värde för att få längre stygn.
- > Ställ in stygnlängdsknappen på ett lägre värde för att få kortare stygn.

7 Trädning

Alla gripartrådar träs med luft luftpåträdarsystemet. Nåltrådarna måste träs i bestämd ordning.

> Trä nåltrådarna från vänster till höger.

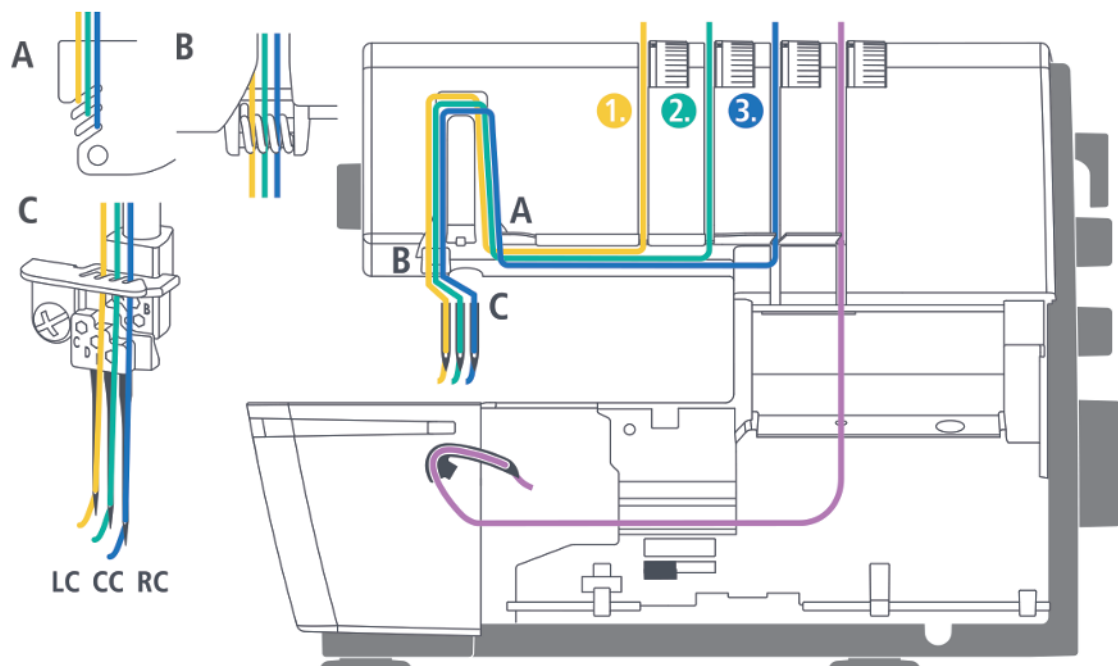

7.1 Förbereda trädningen

Kontrollera att maskinen är mekaniskt inställd för den söm som krävs före trädningen.

Maskinen har färgmarkerade trädningvägar. Trädningen blir rätt om du följer färgmarkeringarna.

Förutsättning:

- Trådledaren är helt utdragen.
 - Nålarna är i högsta läget.
 - Alla trådar och nålar som inte krävs för den aktuella sömmen är borttagna.
- > Hög syfoten.
- Trådspänningen är lossad och tråden går att lägga emellan utan motstånd.
- > Sätt trådkonen på respektive trådrullestift.
- > För tråden bakifrån genom trådledaren.

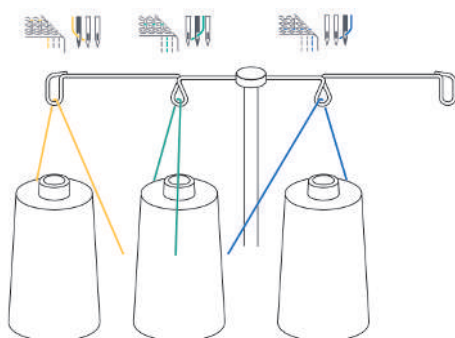

- > Tryck fast tråden under trådspännaren.

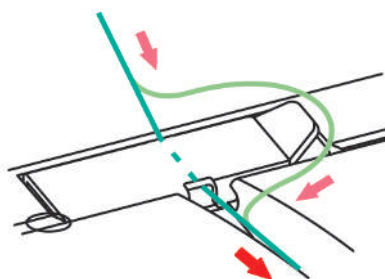

- > Läg tråden längs trådbanan mellan trådspänningsbrickorna.

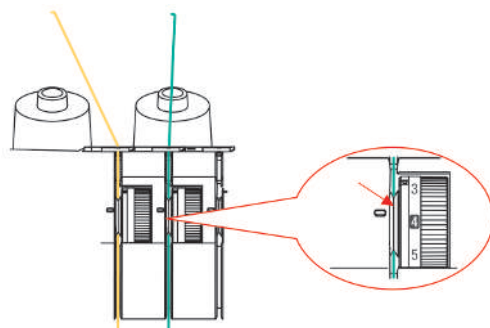

7.2 Trä grippartråden

Kedjegrippartråden (lila) behövs för alla sömmar.

OBSERVERA

Skador pga. belagda eller vaxade trådar

Belagda och vaxade trådar kan släppa en del av beläggningen i luftpåträdarrören, vilket sätter igen rören permanent. Det kräver reparation av bernette-återförsäljare.

Använd inte belagda eller vaxade trådar.

Du hittar detaljerad informationen i sömtabellen.

Trä kedjegrippartråden CL/lila

Förutsättning:

- Trädningen är förberedd.
 - Påträdarlocket är öppet.
- > Placera luftpåträdaranslutningen i vänster läge.

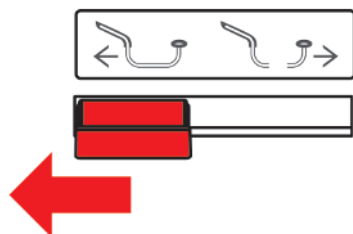

- > Roter långsamt handhjulet moturs tills luftpåträdarrören är sammankopplade.

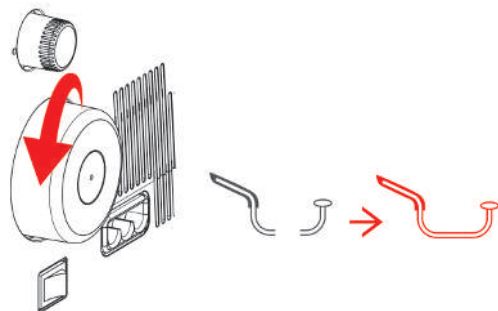

- > För tråden genom trådledaren.

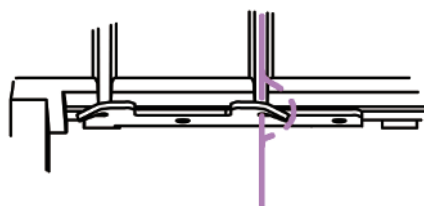

- > Dra av ca 56 cm extra tråd så att tråden går att dra helt igenom luftpåträdarröret.

- > För in trådändan ca 1,2 cm i det aktuella luftpåträdarkmunstycket.

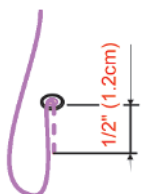

- > Håll in luftpåträdarknappen.

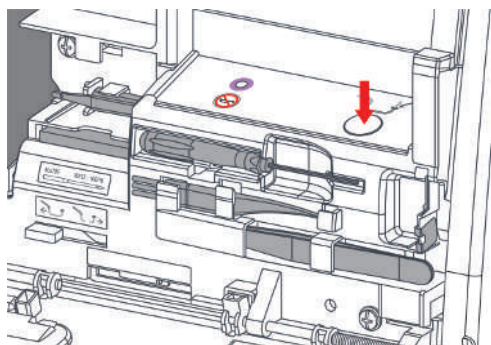

- Trådindragningen i luftpåträdarknappen går igång.
 - Gripartråden skjuts igenom luftpåträdarknappens rör och kommer ut vid griparspetsen.
- > Släpp upp luftpåträdarknappen när tråden kommer ut vid griparögat.

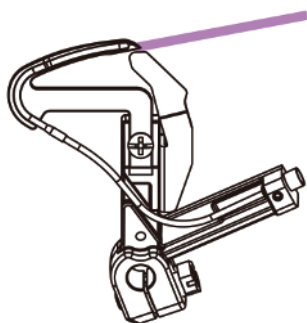

- > Lägg gripartråden under syfoten bak åt vänster.
- > Placera luftpåträdarknappans anslutning i höger läge.

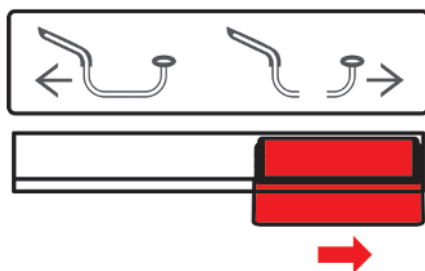

- > Stäng påträdarknappens lås.

Trä gripartråden med hjälptråd

Om det inte går att trä gripartråden automatiskt med luftpåträdarkan är det praktiskt att använda en hjälptråd.

Förutsättning:

- «Trädningen är förberedd».
- > Öppna påträdarkan.
- > Placera luftpåträdarkanslutningen i «till vänster».
- > Förbered en ca 60 cm lång hjälptråd.
- > Vik hjälptråden på mitten, håll fast trådöglan och för in ändarna i luftpåträdarkanmunstycket.
- > Starta påträdarkan tills ändarna på hjälptråden kommer ut ur griparögat.
- > Lägg trådändarna ca 20 cm igenom hjälptrådsöglan.
- > Dra i hjälptrådändarna tills tråden kommer ut ur griparröret.
- > Ta bort hjälptråden.
- > Lägg gripartråden under syfoten bak åt vänster.

Använda trädningstråd

Om det inte går att påbörja trädningen av gripartråd med luftpåträdarkan är en möjlighet att använda trädningstråd. Trädningstråden är inte tänkt som permanent trädnings- eller renshjälp.

Fel på luftpåträdarkan måste åtgärdas hos en bernette-återförsäljare.

OBSERVERA

Risk för skador pga. felanvändning av trädningstråden

Luftpåträdarkan kan bli skadade. Det kräver reparation av bernette-återförsäljare.

- > För bara in trädningstråden och dra igenom den i trådriktningen.

Förutsättning:

- Det finns ingen tråd i respektive luftpåträdarkan.
- «Trädningen är förberedd»
- > Öppna påträdarkan.
- > Skjut trädningstråden med trådändarna utan ögla genom luftpåträdarkanmunstycket tills den kommer ut ur griparögat.
- > Lägg den tråd du vill ha igenom trädningstrådöglan.

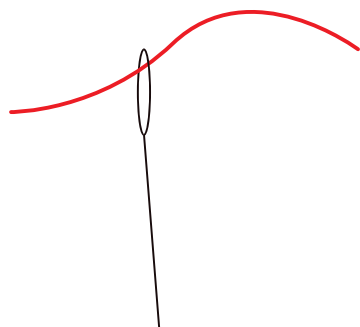

- > Dra i trädningstrådändarna tills gripartråden kommer ut ur griparröret.
- > Lägg gripartråden under syfoten bak åt vänster.
- > Stäng påträdarkan.

7.3 Trä nåltråden

Du hittar detaljerad informationen i sömtabellen.

Trä vänster coversöm-nåltråd LC/gul

- 🟡 Vänster nåltråd har gul markering längs hela trädningvägen.

Förutsättning:

- «Trädningen är förberedd».
- > Dra tråden under trådstyrplåten till vänster bakom den gula markeringen.

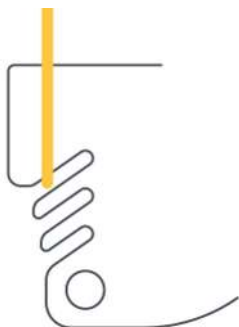

- > Dra tråden upp runt trådtilldragarguiden och på motsvarande trådväg i riktning mot nålen.



- > Haka i tråden i vänstra trådleddaren på nålhållaren.

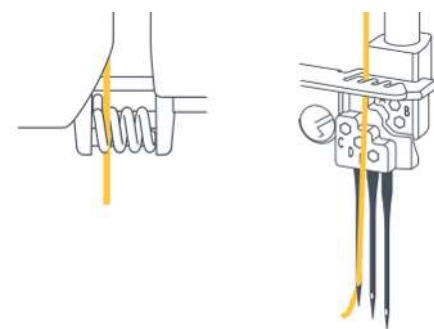

- > Trä nålsögat.
- > Lägg tråden under syfoten bak åt vänster.
- > När alla trådar som ska användas är trädde, sänk syfoten.

Trä coversöm-nåltråden i mitten CC/grön

- Coversöm-nåltråden i mitten har grön markering längs hela trädningvägen.

Förutsättning:

- «Trädningen är förberedd».
- > Dra tråden under trådstyrplåten till vänster bakom den gröna markeringen.

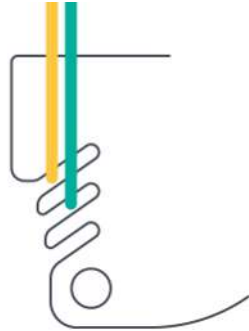

- > Dra tråden upp runt trådtilldragarguiden och på motsvarande trådväg i riktning mot nålen.

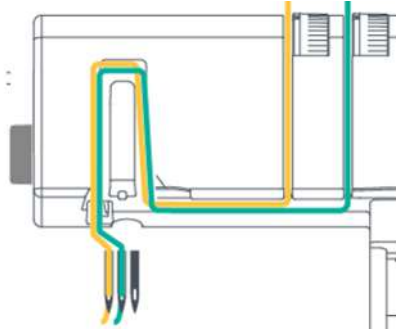

- > Haka i tråden i andra trådledaren från vänster på nålhållaren.

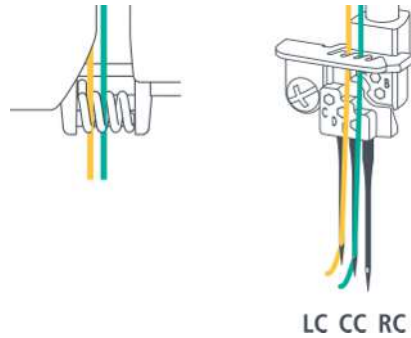

- > Trä nålsögat.
- > Lägg tråden under syfoten bak åt vänster.
- > När alla trådar som ska användas är trädde, sänk syfoten.

Trä höger coversöm-nåltråd RC/blå

- Höger coversöm-nåltråd har blå markering längs hela trädningvägen.

Förutsättning:

- «Trädningen är förberedd».
- > Dra tråden under trådstyrplåten till vänster bakom den blå markeringen.

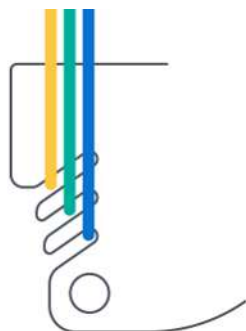

- > Lägg tråden över nål-trådtilldragarskyddet.

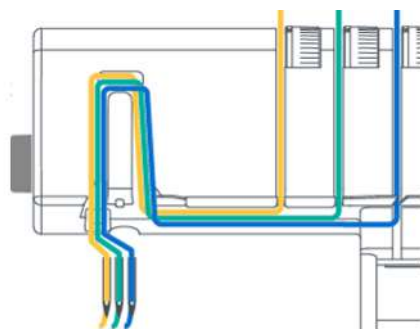

- > Haka i tråden i tredje trådledaren från vänster på nålhållaren.

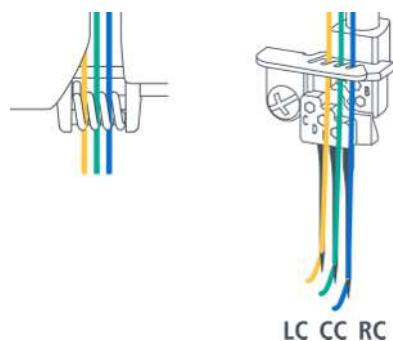

- > Trä nålsögat.
- > Lägg tråden under syfoten bak åt vänster.
- > När alla trådar som ska användas är trädde, sänk syfoten.

7.4 Trådbyte

Knyta ihop tjocka trådar

Hopknytning av två trådändar används ofta vid nål- eller gripartrådbyten.

Dra åt knuten så mycket som möjligt för att minska friktionen.

OBSERVERA

Risk för nålskador pga. trådknutar

Nålen kan böjas. En böjd nål pågerkvar stygnbildningen.

> Klipp av knuten före nålsögat och trä nålen.

- > Gör en ögla med den mörka tråden.
- > Trä den rosa trådänden underifrån in i den mörka trådoglan.
- > Dra bak den rosa tråden och för den runt de båda mörka trådändarna och uppifrån igenom öglet.

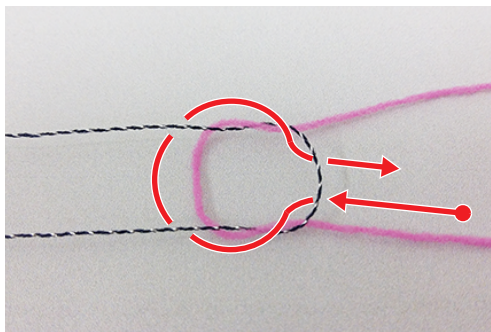

> Håll i båda trådändarna och dra åt.

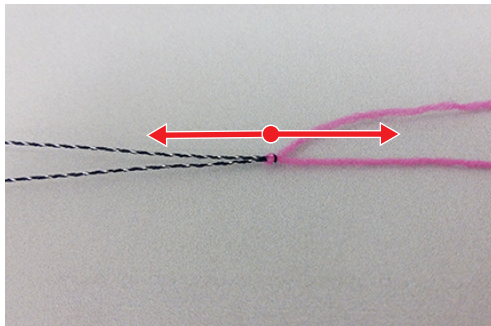

Byta nåltråd

OBSERVERA

Risk för nålskador pga. trådknutar

Nålen kan böjas. En böjd nål pågerkvar stygnbildningen.

> Klipp av knuten före nålsögat och trä nålen.

- > Klipp av tråden ovanför trådkonen.
- > Byt trådkon.

- > Knyt ihop den påträdda tråden med den nya tråden.

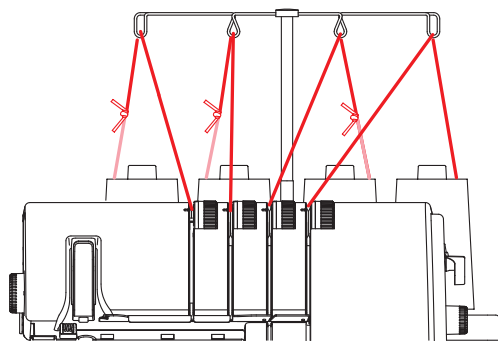

- > Dra den påträdda tråden igenom nålen tills den nyknutna tråden ligger framför nålsögat.
- > Klipp av den nya tråden bakom knuten.

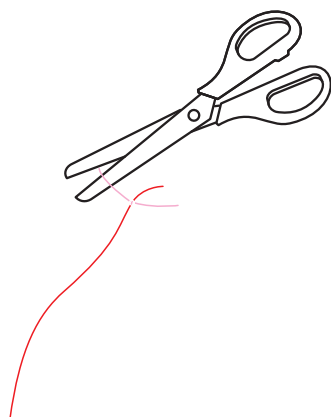

- > Ta bort trådresten från nålsögat.
- > Trä nålsögat.
- > Lägg tråden under syfoten åt vänster.

Byta griparråd

- > Klipp av tråden ovanför trådkonen.
- > Byt trådkon.
- > Knyt ihop den ilagda griparråden med den nya tråden.

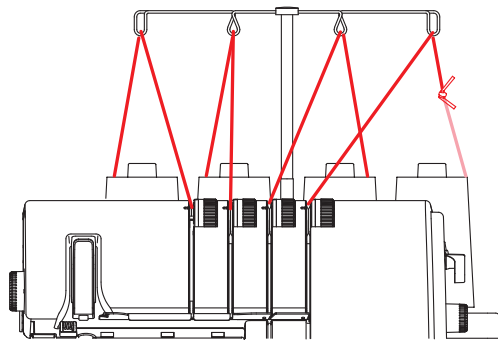

- > Dra i trådänden vid griparröret tills knuten kommer ut.
- > Klipp av den nya tråden bakom knuten.
- > Lägg tråden under syfoten åt vänster.

8 Syprov

Sy en provlapp på en restbit av tyget du valt till syprojektet så att du kan göra bästa möjliga inställning.

Sömmarnas grundvärden är rekommendationer som passar för de flesta användningsområden. När du ser hur din provlapp blir kan du fininställa stygnoptimeringen.

8.1 Gör ett syprov för coversömmen

Förutsättning:

- «Sömbörjan» är klar.
- > Höj syfoten.
- > Lägg tyget under syfoten så att hela syfoten ligger över tyget.
- > Sänk syfoten.
- > Trampa på fotpedalen och börja sy långsamt. För tyget lätt eftersom maskinen matar materialet automatiskt.
- > Sy inte över tygänden.
- > Höj nålarna till högsta läget.
- > Höj syfoten.
- > Dra nåltråden åt vänster mellan tyg och syfot med fästverktyget för coversöm och skär av.
- > Dra provlappen bak åt vänster och skär av griparråden.
 - Sömsslutet är fäst.
- > Bedöm provlappen och gör de inställningar som krävs tills söminställningen matchar materialkombinationen.

8.2 Gör ett syprov för kedjesömmen

Förutsättning:

- «Sömbörjan» är klar.
- > Höj syfoten.
- > Lägg tyget under syfoten så att hela syfoten ligger över tyget.
- > Sänk syfoten.
- > Trampa på fotpedalen och sy långsamt. För tyget lätt eftersom maskinen matar materialet automatiskt.
- > Sy över tygänden så att det bildas en trådkedja.
- > Höj syfoten.
- > Dra arbetet bak åt vänster och skär av tråden med trådavskäraren.
 - Sömsslutet är fäst.
- > Bedöm provlappen och gör de inställningar som krävs tills söminställningen matchar materialkombinationen.

8.3 Optimera söm

Gör sömoptimeringarna systematiskt. Nedan finns sömtypsrekommendationer som optimerar stygnbilden med riktade ändringar av maskininställningen.

- > Gör en åtgärd i taget. Arbeta uppifrån och ner.
- > Testa först att minska trådspänningen och därefter att öka den.
- > Ändra trådspänningarna med ett halvt eller helt värde.
- > Sy en provlapp.

4-/3-tråds coversöm

Vid utjämnad stygnformation ser nåltrådarna (gul, grön, blå) ut som raka linjer på sömovansidan och som punkter på sömundersidan. Gripärtråden ser ut som en sammanhängande våglinje på sömundersidan.

Stygnbild	Lösning
Nåltråden (gul, grön eller blå) bildar slingor på undersidan av tyget.	<ul style="list-style-type: none"> > Öka nåltrådspänningen (gul, grön eller blå). > Minska CL-trådspänningen (lila). > Öka stygnlängden «SL». > Kontrollera trädningvägarna.
Kedjegripärtråden (lila) bildar slingor på undersidan av tyget.	<ul style="list-style-type: none"> > Öka CL-trådspänningen (lila). > Öka stygnlängden «SL». > Kontrollera trädningvägarna.
Kedjegripärtråden (lila) bildar en tunnel på undersidan av tyget.	<ul style="list-style-type: none"> > Minska CL-trådspänningen (lila). > Minska stygnlängden «SL». > Kontrollera trädningvägarna.
Sömmen rynkas. Nåltråden (gul, grön eller blå) är överspänd.	<ul style="list-style-type: none"> > Minska nåltrådspänningen (gul, grön eller blå). > Ställ in differentialmatningen på 1 och 0,7 (töjning). > Minska stygnlängden «SL».

Tab. 3: Optimera söm: 4-/3-tråds coversöm

9 Bra att tänka på när du syr coversöm

9.1 Fästa sömmen

Sömmarna blir fästa om du syr över dem. Det är framförallt viktigt att fästa stygnen om de inte börjar eller slutar i andra sömmar eller fällar.

Fästa cover- och kedjesöm vid sömbörjan

Cover- och kedjesömmar fäster automatiskt första stygnet med påföljande stygn.

Fästa cover- och kedjesöm vid sömslutet

Du fäster stygnen när du syr över dem. Det är framförallt viktigt att fästa stygnen om de inte börjar eller slutar i andra sömmar eller fällar.

Fästa coversömmen vid sömslutet

För att fästa coversömmen vid sömslutet måste du dra nåltrådarna genom gripäröglan och knyta ihop dem med gripartrådänden på avigsidan.

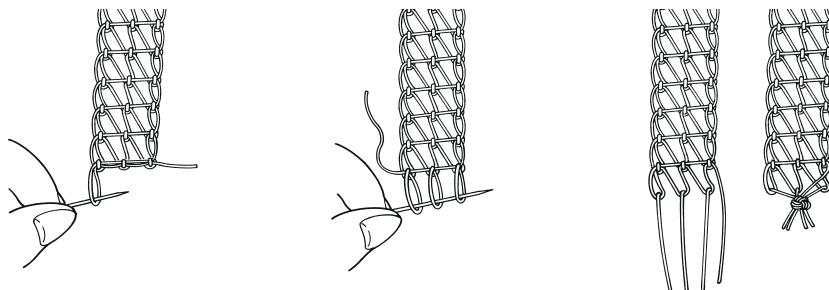

- > Vänd tyget med avigsidan upp.
- > Dra upp gripartrådsöglan med en nål och håll fast den.
- > Dra gripartrådänden uppåt så att bildas nåltrådsöglor på avigsidan.
- > Fånga upp nåltrådsöglorna med synålen och dra upp dem så att alla trådändar hamnar på arbetets avigsida.
- > Knyt ihop trådändarna precis där sömmen tar slut.

Fästa kedjesömmen vid sömslutet

För att fästa kedjesömmen vid sömslutet måste du dra nåltråden genom gripäröglan och knyta ihop den med gripartrådänden på avigsidan.

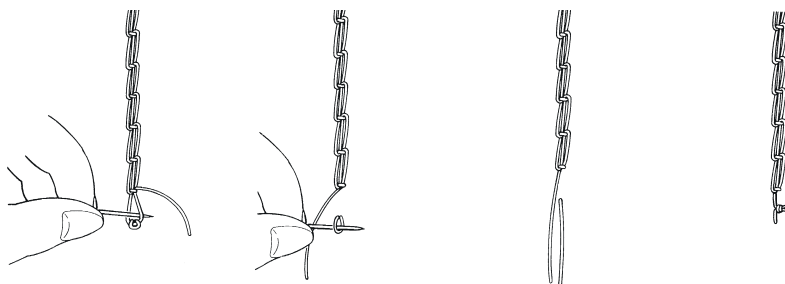

- > Vänd tyget med avigsidan upp.
- > Dra upp gripartrådsöglan med en nål och håll fast den.
- > Dra gripartrådänden uppåt så att bildas en nåltrådsögla på avigsidan.
- > Fånga upp nåltrådsöglan med synålen och dra upp dem så att alla trådändar hamnar på arbetets avigsida.
- > Knyt ihop trådändarna precis där sömmen tar slut.

9.2 Repa upp söm

Cover- och kedjesömmar är slingor av gripär- och nåltråd.

Repa upp coversöm

- > Dra upp gripärtråden ur trådkedjan vid sömslutet på avigsidan.

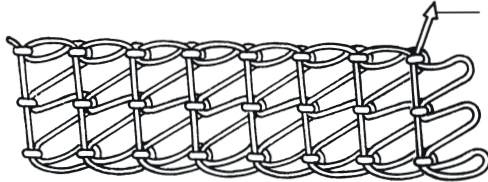

- > Ta bort nåltrådarna på rätsidan.
 - Sömmen går upp.

Repa upp kedjesöm

- > Dra upp trådkedjans gripärtråd vid sömslutet på avigsidan.



- > Ta bort nåltråden på tygets rätsida.
 - Sömmen går upp.

9.3 Sy sömmen

Coversömmen passar perfekt för sömmar på elastiska och stickade material.

Förutsättning:

- Maskinen är inställd för coversöm.
- > Markera fällbredden (avigsida mot avigsida) och pressa fällen.
- > Läg tygets rätsida under syfoten.
- > För sömkanten längs markering på coversömskyddet och sy ihop.
 - Sömmen sys och blir samtidigt överkastad på tygets undersida.

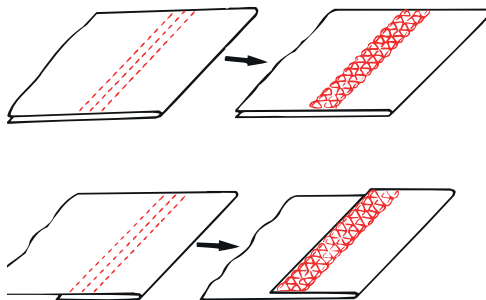

- > Skär av resterande sömsmån.

9.4 Kanta sömmen

Att kanta sömmen är perfekt när man syr elastiska halsringningar, ärmkanter och runda fållar.

- > Klipp till lagom breda kantband eller trikåremсор.
- > Märk ut var sömmen ska gå, stryk med strykjärnet eller nåla.
- > Lägg bandet/remsan runt arbetet och sy fast.
- > Mata kanten av bandet/remsan på arbetets ovansida, utmed den vänstra, fjädrande fotdelen.
 - På undersidan överkastar gripartråden kanten på bandet/remsan.
- > Klipp till den överblivna sömsmänen så att endast 2 mm återstår.

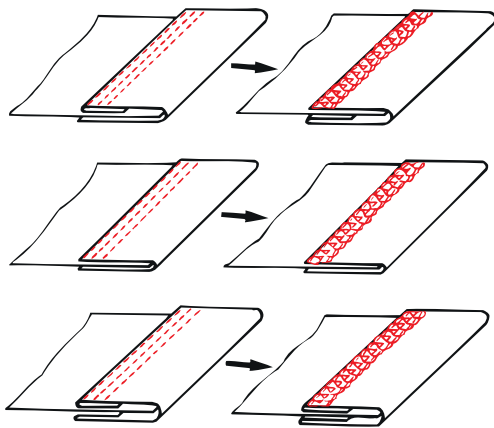

9.5 Kantsticka söm

Coversömmar passar bra för kantstickning av overlacksömmar i alla slags elastiska material. Perfekt för sweatshirts, jerseyklänningar, jackor, stickade kappor och plagg gjorda med lapptechnik.

- > Sy en söm på ena sidan eller stryk med strykjärn.
- > Gör en smal kantstickning på arbetets översida.
- > Mata sidodelen av foten utmed sömkanten.
 - Det bildas en snygg och hållbar fåll.

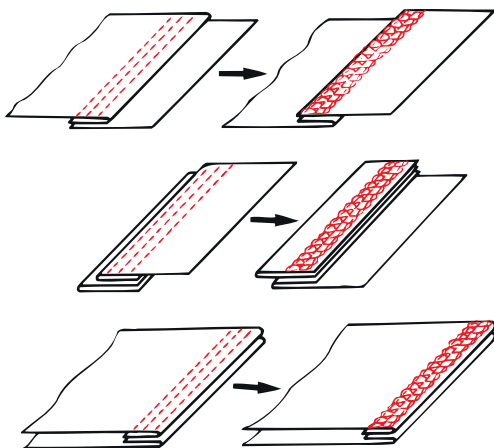

9.6 Sy ihop sömmar

- > Trä och ställ in maskinen för cover- eller kedjesöm.
- > Ställ in lämplig stygnlängd för tyget.
- > Placera tyget under syfoten och sänk syfoten.
- > Sy sömmen.
- > För att sy parallella linjer eller veck, utnyttja vänster eller höger fotkant eller skalan på coversöminsatsen.

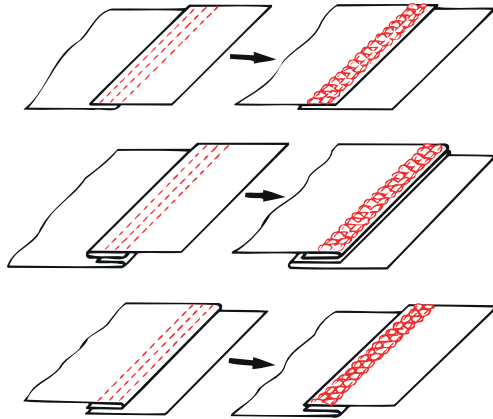

9.7 Rynka sömmen

Enkla, tunna tyger går att rynka med kedjesöm.

- > Öka differentialmatningen.

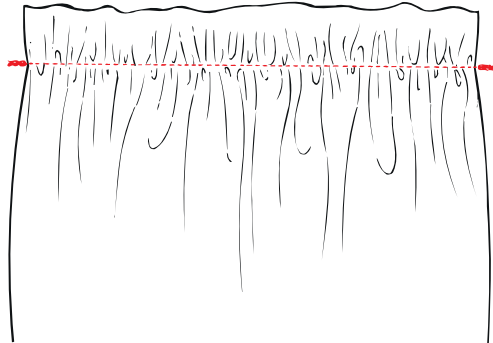

10 Bilaga

10.1 Förvara och transportera maskinen

Förvara maskinen

Rätt långtidsförvaring påverkar maskinens livslängd och funktion.

- > Använd inte maskinen utomhus.
- > Skydda maskinen från väder och vind.
- > Låt maskinen vila ca 1 h i rumstemperatur innan du använder den igen efter förvaring, uppackning.

Transportera maskinen

Gör följande åtgärder vid omplacering eller längre transport av maskinen.

- > Kör ner trådrullehållarens utdragbara trådledare helt.
- > Sänk syfoten.
- > Ta bort alla sladdar.
- > Lyft och bär maskinen i bärhandtaget.

10.2 Rengöra och underhålla maskinen

OBSERVERA

Risk för skador pga. rengöring med tryckluft

Rengöring med spray- eller tryckluft kan skada maskinen permanent. Det kräver reparation av bernette-återförsäljare.

- > Ta bort tyg- och trådrester med dammsugare med mjukt munstycke.

Rengöra maskinen

Maskinens livslängd beror på skötsel och underhåll. Vid vanlig hemanvändning rekommenderar vi en årlig service hos certifierad bernette-återförsäljare.

Rekommenderade rengöringshjälpmedel:

- Fuktig trasa
- Borste
- Pincett
- Dammsugare med mjukt munstycke

Rekommenderad rengöring:

- Nål, nålstång
- Syfot
- Matare (uppifrån)
- Friarmsutrymme
- > Torka rent maskinens utsida med fuktad trasa utan diskmedel.
- > Rensa regelbundet bort damm, tyg- och trådrester från maskinen.

Rengöra gripardelen

Rensa regelbundet bort damm, tyg- och trådrester som samlas i gripardelen vid coversömnad.

Förutsättning:

- Syfoten är uppe.
 - Nålarna är i högsta läget.
 - Maskinen är avstängd.
- > Ta bort syfotssulan.
- > Skruva av stygnplåten från friarmen.

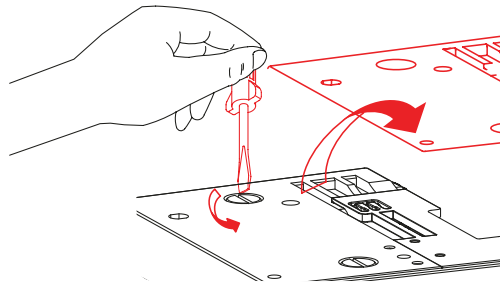

- > Ta bort damm, tyg- och trådrester med pensel eller dammsugare.

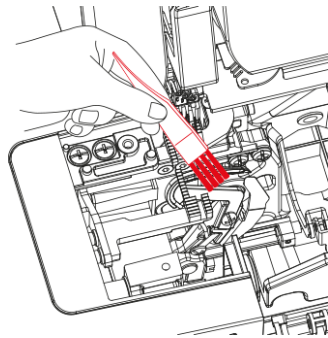

- > Sätt på och skruva fast stygnplåten.
- > Vrid handhjulet långsamt och kontrollera att rörelserna hos kniv, nål och matare inte är blockerade.

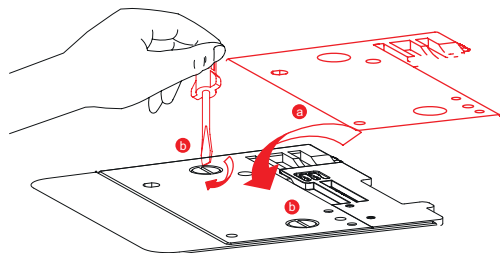

- > Montera syfoten.

Rensa luftpåträddarrören

OBSERVERA

Risk för skador på grund av vätska i luftpåträdningsystemet



Luftpåträddarpumpen kan bli skadad på grund av vätsketillförel. Det kräver reparation av bernette-återförsäljare.

- > Skydda luftpåträddarmunstyckena mot vätskor.

Rensa regelbundet bort damm, tyg- och trådrester i luftpåträddarrör.

Förutsättning:

- Rensa med ca 1 m lång, tjock tråd (t.ex. Amann Saba C tjocklek 30).
 - > Trä tråden i luftpåträddarmunstycket.
 - > Håll tråden i tråddänden och dra den flera gånger fram och tillbaka.
 - > Ta bort tråden vid gripärändan i trådriktningen.

Rengöra sugfötterna

Rengöringen av sugfötterna förhindrar att maskinen glider på bordet vid hög syhastighet.

- > Rensa bort damm och trådrester från sugfötterna med fuktad trasa.

Olja maskinen

- > Olja regelbundet övergriparleden med en droppe av den medföljande bernette-overlockoljan.

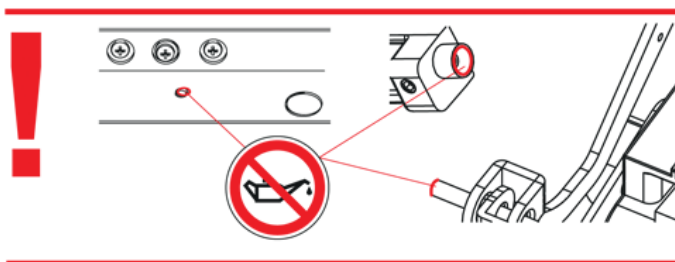
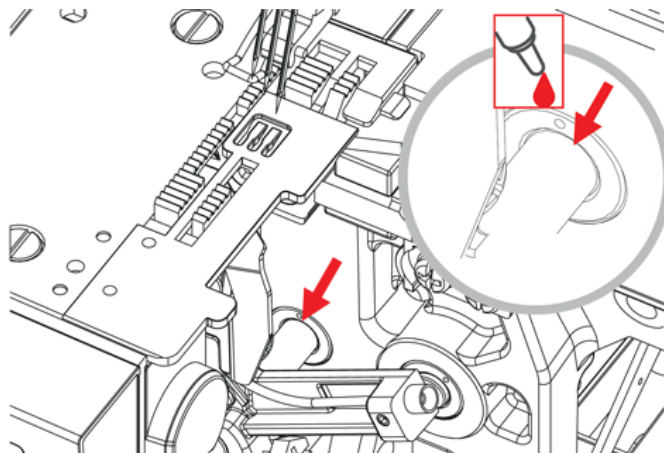

10.3 Åtgärda fel

Fel	Lösning
Tyget blir felmatat	<ul style="list-style-type: none"> > Öka stygnlängden. > Öka syfotstrycket vid kraftiga tyger. > Minska syfotstrycket vid tunna tyger. > Kontrollera inställningen av differentialmatningen.
Nålbrott	<ul style="list-style-type: none"> > Sätt i nålen rätt. > Dra inte i tyget när du syr. > Skruva åt nålställskruvarna. > Anpassa nålen till arbete och trådtjocklek.
Trådbrott	<ul style="list-style-type: none"> > Minska trådspänningen. > Kontrollera trädningvägen. > Kontrollera att tråden inte bildar härvor eller trasslar in sig. > Sätt i nålen rätt. > Byt nål > Använd tråd av bra kvalitet.
Felstygn	<ul style="list-style-type: none"> > Byt nål > Skruva åt nålställskruvarna. > Anpassa nålgrovleken till tyget/tråden. > Sätt i nålarna rätt. > Anpassa nålen till arbete och trådtjocklek. > Kontrollera trädningvägen. > Öka syfotstrycket. > Använd tråd av bra kvalitet.
Ojämma stygn	<ul style="list-style-type: none"> > Anpassa trådspänningen. > Kontrollera att tråden inte bildar härvor eller trasslar in sig. > Kontrollera trädningvägen.
Sömrynkning	<ul style="list-style-type: none"> > Kontrollera inställningen av differentialmatningen. > Minska trådspänningen. > Kontrollera att tråden inte bildar härvor eller trasslar in sig. > Använd tråd av bra kvalitet. > Minska stygnlängden. > Minska syfotstrycket vid tunna tyger.
Tygansamling	<ul style="list-style-type: none"> > Öka stygnlängden. > Kontrollera inställningen av differentialmatningen. > Kontrollera att tråden inte bildar härvor eller trasslar in sig. > Börja med att tråckla ihop tjocka tyglager med en vanlig symaskin innan du syr med covermaskinen.
Maskinen fungerar inte	<ul style="list-style-type: none"> > Elanslut och slå på maskinen. > Stäng påträdarlocket.

10.4 Tekniska data

Beteckning	Värde	Enhet
Antal stygn	7	
Antal gripare	1	
Antal nålar	1–3	
Nålsystem	ELx705	
Nålgrovlak	80–100 (12–16)	
Differentialmatning	0,6–2,0	
Maximal materialtjocklek	5 (0,23)	mm (tum)
Stygnlängd LN	5,0–7,0 (0,19–0,27)	mm (tum)
Stygnlängd RN	3,0–5,0 (0,14–0,19)	mm (tum)
Stygnbredd	2,8–5,6 (0,11–0,22)	mm (tum)
Högsta syhastighet	1300	Stygn per minut
Mått utan utdragbar trådledare	43 x 27 x 29 (16,92/10,62/11,41)	cm (tum)
Mått med sybord/tyguppsamling	59 x 40 x 29 (23,22/15,78/11,41)	cm (tum)
Maskinvikt	8,9 (19,6)	kg (lb)
Vikt med förpackning	12,8 (28,2)	kg (lb)
Ingångsspänning (energiförbrukning)	120 (80) / 230–240 (75)	V (W)
Skyddsklass (elektroteknik)	II	
Produktionsdatum	Står på typskylten	

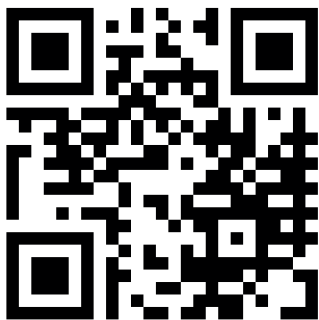

www.bernette.com/b62AIRLOCK

2023-06 SV
5040062.00A.06

© BERNINA International AG
Steckborn CH, www.bernina.com