

b08 STRAIGHT
STITCH

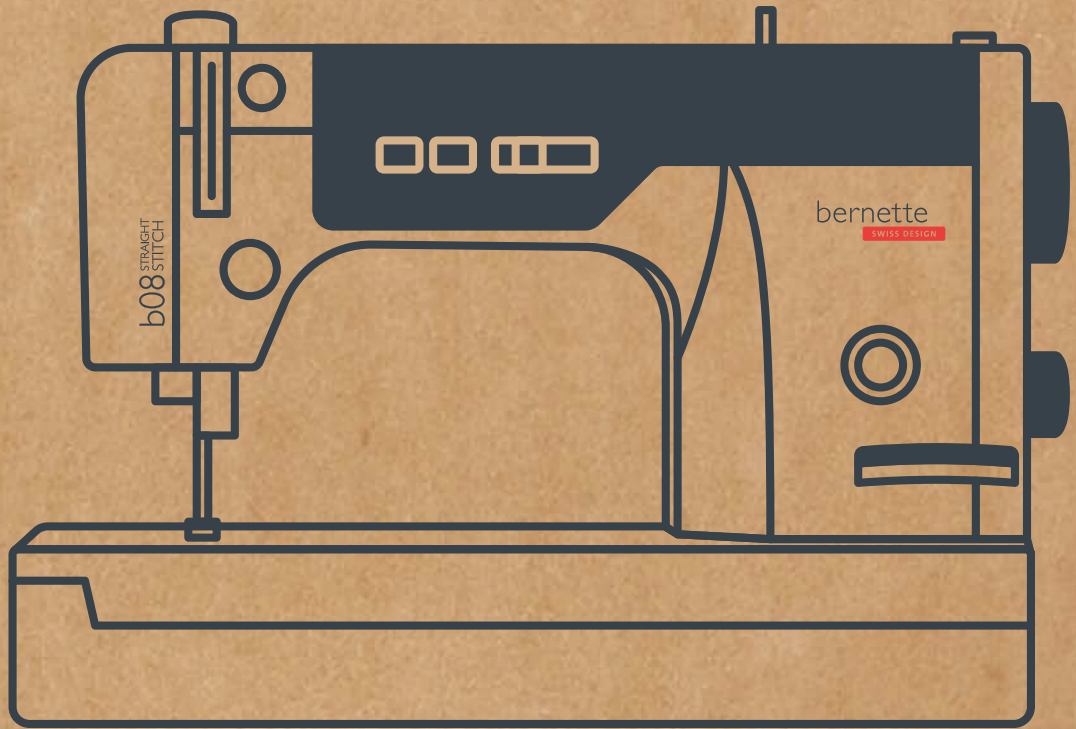

Instrucciones de uso

bernette
SWISS DESIGN

Contenidos

NORMAS DE SEGURIDAD IMPORTANTES	4	Regular la tensión del hilo superior	25
Información general	6	Regular la velocidad	27
1 My bernette	8	Ajuste de la longitud de la puntada	28
1.1 Vista general de la máquina	8	Regular la presión del prensatelas	28
Vista general de la parte delantera	8	3 Coser	29
Vista general de la zona de la costura	8	3.1 Costura hacia atrás	29
Vista general de los elementos de manejo	9	3.2 Corta-hilos automático	29
Vista general posterior	9	3.3 Cosido de zonas gruesas con nivelación de altura ..	29
Vista desde arriba	10	3.4 Coser ángulos	29
1.2 Accesorios	10	3.5 Cosido de tejidos que deslizan mal	30
Accesorios suministrados	10	3.6 Coser cremalleras	30
Vista general de los prensatelas	11	3.7 Cosido de cremalleras invisibles	31
1.3 Aguja, hilo, tejido	12	3.8 Pespunte estrecho de los cantos	32
Vista general de agujas	12	3.9 Pespuntear los cantos con la regla de borde	32
Selección del hilo	12	3.10 Pespunte ancho de los cantos	32
Vista general de hilos y agujas	12	3.11 Coser cantos de dobladillos	32
Relación aguja-hilo	13	3.12 Cosido de dobladillo estrecho	33
2 Preparación para la costura	14	3.13 Coser el punto de hilvanado	33
2.1 Conexión y puesta en marcha	14	3.14 Fruncido	34
Conectar la máquina y el pedal	14	4 Punto Quilt	35
Conectar la máquina	14	4.1 Guiar los trabajos Quilt libremente	35
Alza-prensatelas de rodilla	14	4.2 Costura patchwork	35
Posicionamiento del guía-hilo	15	5 Cuidados y limpieza	37
2.2 Portabobinas	16	5.1 Limpieza del transportador y la lanzadera	37
Colocar la bobina de hilo y la arandela guía-hilo	16	5.2 Limpiar el canillero	37
Utilizar la red para la bobina	16	5.3 Lubricar la máquina	38
2.3 Utilizar la mesa móvil	16	6 Solución de errores	39
2.4 Aguja	17	7 Datos técnicos	42
Ajustar Stop-aguja arriba/abajo (permanente)	17		
Elevar y bajar la aguja	17		
Cambiar la aguja	17		
2.5 Prensatelas	18		
Subida y bajada del prensatelas	18		
Cambio del pie prensatelas	18		
2.6 Enhebrar	19		
Devanado del hilo inferior	19		
Enhebrado del hilo inferior	20		
Alzar el hilo inferior	22		
Enhebrado del hilo superior	22		
2.7 Ajustes de costura	25		
Regular la tensión del hilo inferior	25		

NORMAS DE SEGURIDAD IMPORTANTES

Observar las siguientes normas de seguridad fundamentales al utilizar su máquina. Lea atentamente el manual de instrucciones de esta máquina antes de ponerla en marcha.

¡PELIGRO!

Para proteger contra el riesgo de electrocución:

- No dejar nunca la máquina sin vigilancia mientras esté enchufada a la red eléctrica.
- Desconectar siempre la máquina de la red eléctrica después de utilizarla.

Para proteger contra radiación LED:

- No mire directamente la lámpara LED con instrumentos ópticos (p.ej. lupas). La lámpara LED corresponde a la clase de resistencia 1M.
- Si la lámpara LED está dañada o defectuosa, contactar con el distribuidor bernette.

ADVERTENCIA

Para proteger contra quemaduras, fuego, descargas eléctricas o lesiones a las personas:

- Utilizar exclusivamente el cable de red suministrado para el funcionamiento de la máquina. El cable de red para EE. UU. y Canadá (enchufe NEMA 1-15) solo debe emplearse para una tensión de red de máximo 150 V a tierra.
- Usar la máquina solamente para los fines descritos en este manual de instrucciones.
- Usar la máquina solamente en espacios secos.
- No usar la máquina en un ambiente húmedo o mojado.

- No usar la máquina como un juguete. Hay que tener más precaución cuando los niños utilicen la máquina o esta se emplee cerca de ellos.
- La máquina puede ser utilizada por niños de a partir de 8 años y por personas cuyas capacidades físicas, sensoriales o mentales estén limitadas o que carezcan de la experiencia y el conocimiento suficientes, siempre y cuando sean supervisadas o hayan sido instruidas sobre el manejo seguro de la máquina y comprendan el peligro que entraña.
- No se permite que los niños jueguen con la máquina.
- Los niños no deben realizar trabajos de limpieza y mantenimiento sin supervisión.
- No utilizar la máquina si el cable o el enchufe están dañados, si la máquina no funciona bien, se ha caído al suelo, está estropeada o si se ha caído al agua. En estos casos, lleve la máquina a la tienda especializada bernette más próxima para su revisión o reparación.
- Usar únicamente los accesorios recomendados por el fabricante.
- No utilizar la máquina si las rejillas de ventilación están bloqueadas. Mantener todas las rejillas de ventilación y todos los pedales de mando libres de pelusas, polvo o restos de material.
- No introducir ningún objeto por las aberturas de la máquina.
- No colocar objetos sobre el pedal.
- Usar la máquina solamente con el pedal del modelo 21381.
- No usar la máquina en sitios donde se utilizan productos con gas propelente (espráis) u oxígeno.
- No acercar los dedos a las piezas móviles. Máxima precaución en la zona de la aguja.

- Durante la costura, no tirar del tejido ni empujarlo. ya que la aguja podría romperse.
- Para realizar cualquier tarea en la zona de la aguja como, por ejemplo, enhebrar o cambiar la aguja, enhebrar la lanzadera o cambiar el prensatelas, ponga el interruptor principal en la posición «0».
- No utilizar agujas torcidas.
- Utilizar siempre una placa-aguja original bernette. De lo contrario, podría romperse la placa-aguja.
- Para desconectar la máquina, colocar el interruptor principal en la posición «0» y desconectar el enchufe. Tirar siempre del enchufe, no del cable.
- Si se deben extraer o abrir cubiertas, engrasar la máquina con aceite o realizar cualquier otra tarea de limpieza y mantenimiento descrita en este manual de instrucciones, desconecte siempre el enchufe.
- La máquina tiene un aislamiento doble (excepto EE. UU., Canadá y Japón). Utilice solo repuestos originales. Observe la indicación sobre el mantenimiento de productos con aislamiento doble.

GUARDE LAS NORMAS DE SEGURIDAD EN UN LUGAR SEGURO

Información general

Disponibilidad de las instrucciones

El manual de instrucciones abreviado es parte integrante de la máquina.

La versión más reciente del manual de instrucciones detallado está disponible en www.bernette.com/b08#!support.

Guardar el manual de instrucciones abreviado en un lugar adecuado cerca de la máquina y conservarla para posibles consultas.

Si la máquina se cede a terceros, adjuntar el manual de instrucciones abreviado de la máquina.

Utilización conforme a su destino

Su máquina bernette ha sido diseñada y construida para el uso doméstico privado. Sirve para coser tejidos y otros materiales tal y como se describe en el presente manual de instrucciones. Cualquier otro uso se considera como no conforme al uso previsto. BERNINA no asume ninguna responsabilidad por daños/ consecuencias a causa de uso indebido.

Equipamiento y volumen de suministro

En este manual se utilizan imágenes a modo de ejemplo. Las máquinas y los accesorios que se muestran en las imágenes no se corresponden necesariamente con el volumen de suministro real de su máquina. Los accesorios suministrados pueden diferir en función del país de entrega. Los accesorios mencionados o mostrados que no estén incluidos en el volumen de suministro pueden adquirirse como accesorios especiales a través de un distribuidor bernette. Puede encontrar otros accesorios en www.bernette.com.

Por motivos técnicos y con el fin de mejorar el producto, pueden efectuarse modificaciones en el equipamiento de la máquina o en el volumen de suministro en cualquier momento y sin previo aviso.

Mantenimiento de productos de aislamiento doble

Un producto de aislamiento doble tiene dos unidades de aislamiento en vez de una toma de tierra. En un producto de aislamiento doble no hay una toma de tierra, y tampoco debe incluirse una. El mantenimiento de un producto de aislamiento doble requiere mucha atención y conocimiento del sistema y sólo un especialista debe hacer este trabajo de mantenimiento. Para servicio y reparación utilizar únicamente piezas de recambio originales. Un producto de aislamiento doble está marcado de la siguiente manera: «doble aislamiento» o «aislamiento doble».



El símbolo también puede identificar a un producto de este tipo.

Protección del medioambiente

BERNINA International SA se compromete con la protección del medioambiente. Nos esforzamos por mejorar el rendimiento medioambiental de nuestros productos mediante la mejora continua de su diseño y tecnología de producción.



La máquina está marcada con el símbolo del contenedor tachado. Esto quiere decir que la máquina no se debe desechar junto con la basura doméstica cuando ya no se necesite. Una eliminación inadecuada puede provocar que sustancias peligrosas alcancen las aguas subterráneas y, por lo tanto, entren en nuestra cadena alimentaria, perjudicando nuestra salud.

La máquina debe devolverse sin coste adicional a un punto cercano de recogida de aparatos eléctricos o para la reutilización de la máquina. Se puede obtener información sobre los puntos de recogida en el ayuntamiento de la ciudad. Al comprar una nueva máquina, el distribuidor está obligado a retirar de forma gratuita la antigua y deshacerse de ella adecuadamente.

Si la máquina contiene datos personales, el propietario es el responsable de borrarlos antes de devolverla.

Explicación de los símbolos

**PELIGRO**

Indica un peligro con un alto riesgo que puede provocar lesiones graves o incluso la muerte si no se evita.

**ADVERTENCIA**

Indica un peligro con riesgo medio que puede provocar lesiones graves si no se evita.

**CUIDADO**

Indica un peligro con un bajo riesgo, que puede causar lesiones leves o moderadas si no se evita.

ATENCIÓN

Indica un peligro que puede ocasionar daños materiales si no se evita.

1 My bernette

1.1 Vista general de la máquina

Vista general de la parte delantera



- | | | | |
|---|---|---|--|
| 1 | Tapa de la lanzadera | 6 | Tirahilos |
| 2 | Tapa de enganche | 7 | Guía-hilo |
| 3 | Cortahilos | 8 | Visualización «longitud de puntada» |
| 4 | Guía-hilo | 9 | Conexión para el alza-prensatelas de rodilla |
| 5 | Visualización «presión del prensatelas» | | |

Vista general de la zona de la costura

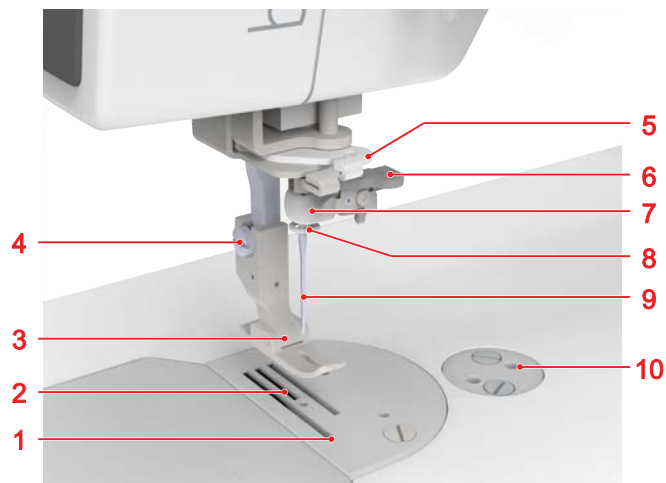

- | | | | |
|---|---------------------------------------|----|----------------------------|
| 1 | Placa-aguja | 6 | Enhebra-agujas |
| 2 | Transportador | 7 | Sujeta-agujas |
| 3 | Prensatelas | 8 | Guía-hilo de sujeta-agujas |
| 4 | Tornillo de fijación para prensatelas | 9 | Aguja |
| 5 | Guía-hilo | 10 | Orificios para accesorios |

Vista general de los elementos de manejo



- | | | | |
|---|--|---|--------------------------------|
| 1 | Rueda de ajuste de «tensión de hilo» | 5 | Regulación de la velocidad |
| 2 | Rueda de ajuste de «tensión previa del hilo» | 6 | Botón «Cortahilos» |
| 3 | Botón «Parada de aguja arriba/abajo» | 7 | Palanca de costura hacia atrás |
| 4 | Botón «Bobinador de hilo inferior» | | |

Vista general posterior

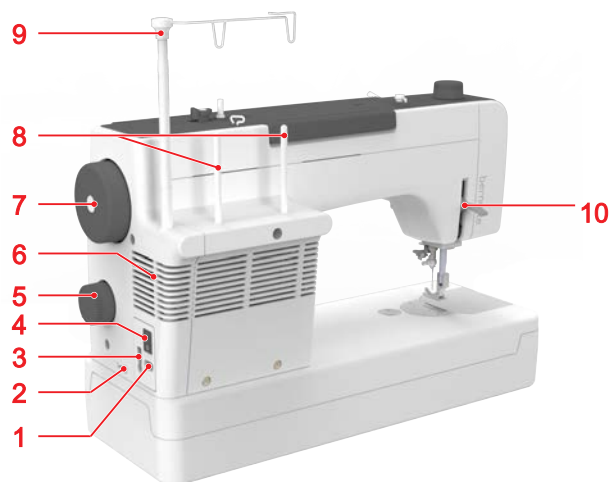

- | | | | |
|---|---|----|--------------------------|
| 1 | Conexión para cable de alimentación eléctrica | 6 | Rejilla de ventilación |
| 2 | Conexión para cortahilos automático | 7 | Rueda manual |
| 3 | Conexión para pedal | 8 | Espigas de portabobinas |
| 4 | Interruptor principal | 9 | Guía-hilo telescópica |
| 5 | Rueda de ajuste de longitud de puntada | 10 | Elevador del prensatelas |

Vista desde arriba

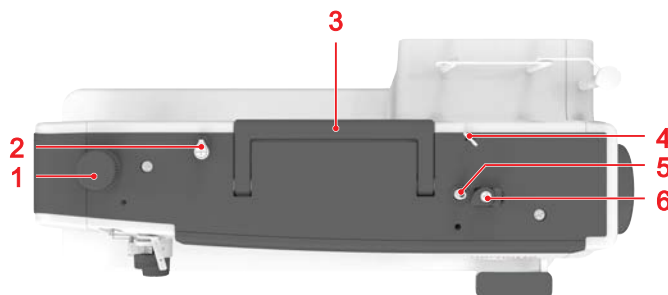

- | | |
|---|---------------------------------|
| 1 Rueda de ajuste «presión del prensatelas» | 4 Guía-hilo |
| 2 Pretensador del devanador de canilla | 5 Devanador de canilla |
| 3 Asa de transporte | 6 Tope del devanador de canilla |

1.2 Accesorios

Accesorios suministrados

Encontrará más accesorios en www.bernette.com/accessories.





Figura	Nombre	Figura	Nombre
	Mesa de extensión		Canilla (4x)
	Pedal		Surtido de agujas
	Manual de instrucciones abreviado		Aceite de la máquina de coser
	Alza-prensatelas de rodilla		Regla de borde

Figura	Nombre	Figura	Nombre
	Red para la bobina (1x)		Pincel
	Caja de accesorios		Arandela guía-hilo, grande (1 ud.)
	Destornillador, grande		Destornillador, pequeño
	Estabilizador de bobinas		Kit de inicio de hilo Mettler
	Cable de la red eléctrica		

Vista general de los prensatelas

Figura	Nombre	Aplicación
	Prensatelas para puntada recta	Para costuras de puntada recta en todo tipo de tejidos.
	Prensatelas para puntada recta estrecho	Para pespuntear bordes y cremalleras.

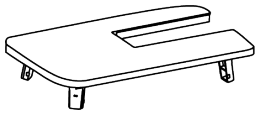
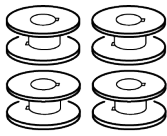
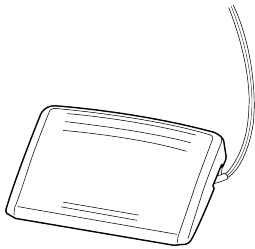
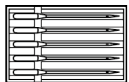
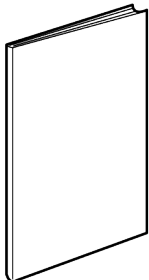
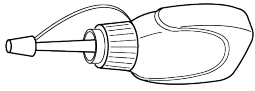
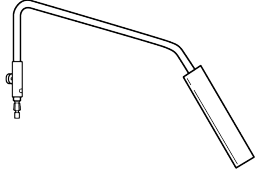
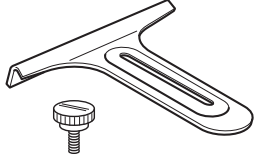
1.3 Aguja, hilo, tejido

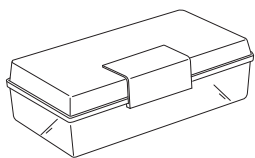
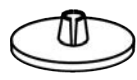
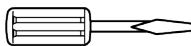
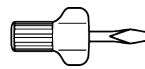
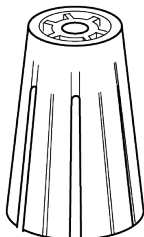
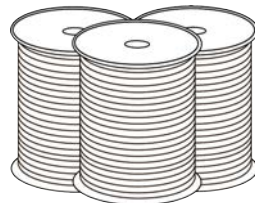
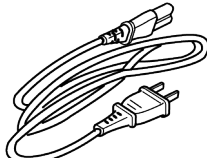
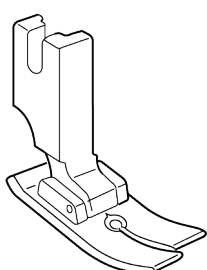
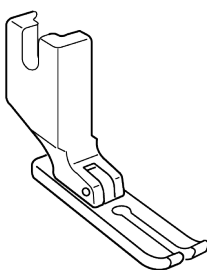
Con el tiempo, las agujas se desgastan. Por este motivo, las agujas deben sustituirse periódicamente. Para conseguir un punto perfecto se requiere una punta perfecta. Por lo general, cuanto más fino es el tejido, más fina debe ser la aguja.

- Grosos de aguja 65, 75: para tejidos finos
- Grosos de aguja 75, 90: para tejidos medios
- Grosos de aguja 90, 100: para tejidos pesados

Vista general de agujas

Aguja	Número de artículo
Agujas de costura rápida especial 65/9 HLx5	5020601507
Agujas de costura rápida especial 75/11 HLx5	5020601508
Agujas de costura rápida especial 90/14 HLx5	5020601509
Agujas de costura rápida especial 100/16 HLx5	5020601510
Agujas de costura rápida especial gama HLx5	5020601511

Selección del hilo

La calidad de la aguja, del hilo y del tejido son decisivos para obtener un resultado de costura perfecto.

Le recomendamos que compre hilos de alta calidad para obtener buenos resultados de costura.

- Los hilos de algodón tienen las ventajas de las fibras naturales y, por esta razón, son especialmente idóneos para coser tejidos de algodón.
- Los hilos de algodón mercerizados tienen un brillo fino y no cambian sus características después del lavado.
- Los hilos de poliéster se distinguen por su alta resistencia a la rotura y son especialmente sólidos a la luz.
- Los hilos de poliéster son más elásticos que los hilos de algodón y se recomienda utilizarlos allí donde se necesita una costura fuerte y elástica.
- Los hilos de rayón/viscosa tienen las ventajas de ser una fibra natural y destacan por su brillo.
- Los hilos de rayón/viscosa son adecuados especialmente para puntos decorativos y les dan un efecto mucho más bonito.

Vista general de hilos y agujas

Tejido		Hilo	Grosor de aguja (HLx5)
Tejidos finos	Lana	Algodón 50 – 60	65/9
	Lámina	Sintético 50 – 60	75/11
	Gabardina		90/14
	Jersey fino		
	Lana de franela	Sintético 50 – 60	

Tejido		Hilo	Grosor de aguja (HLx5)
Tejidos gruesos	Tela vaquera	Sintético 20 – 50	90/14
	Tejido para tiendas		100/16
	Cuero artificial	Sintético 20 – 30	
	Tweed	Algodón 20 – 50	
		Sintético 30 – 50	
Jersey	Sintético 20 – 50		

Relación aguja-hilo

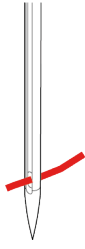
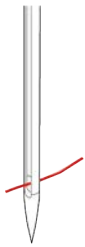
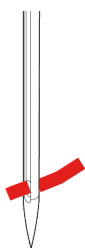
	<p>La relación aguja-hilo es correcta si durante la costura desliza el hilo exactamente por la ranura larga de la aguja y del ojete. El hilo puede coserse óptimamente.</p>
	<p>El hilo puede romperse o pueden salir puntos defectuosos si el hilo tiene demasiado juego en la ranura de la aguja y del ojete.</p>
	<p>El hilo puede romperse o engancharse si el hilo frota los cantos de la ranura larga y no desliza óptimamente por el ojete de la aguja.</p>

2 Preparación para la costura

2.1 Conexión y puesta en marcha

Conectar la máquina y el pedal

- > Insertar la clavija de conexión del cable de red en la conexión para el cable de red de la máquina.
- > Insertar el enchufe del cable de la red en la toma de corriente.
- > Insertar la clavija de conexión del pedal en la conexión para pedal.

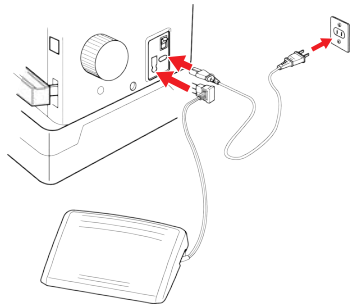

Conectar la máquina

Condiciones:

- El enchufe está insertado.
- > Poner el interruptor principal de la máquina en «I».



Alza-prensatelas de rodilla

El prensatelas se levanta y se baja temporalmente con el alza-prensatelas de rodilla. El alza-prensatelas de rodilla es muy útil para coser parches, patchwork y punto Quilt, ya que permite posicionar el tejido controlando el prensatelas con la rodilla.

Montar la palanca del alza-prensatelas de rodilla

- > Insertar el alza-prensatelas de rodilla en la conexión para el alza-prensatelas de rodilla.

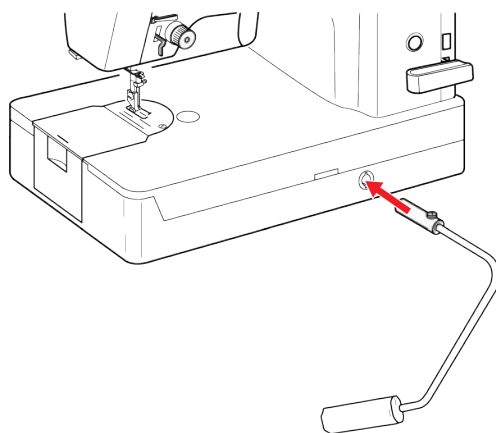

- > Ajustar la altura del asiento de manera que el alza-prensatelas de rodilla pueda ser manejado con la rodilla.

Ajuste del alza-prensateles de rodilla

La posición y el ángulo del alza-prensateles de rodilla pueden ajustarse de forma óptima a la posición de asiento individual.

- > Insertar el alza-prensateles de rodilla en la conexión para el alza-prensateles de rodilla.
- > Aflojar el tornillo de ajuste y ajustar el ángulo moviendo la varilla.

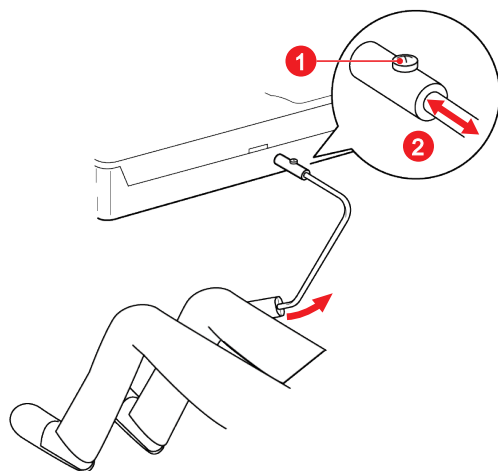

- > Apretar el tornillo de ajuste.

Posicionamiento del guía-hilo

El guía-hilo garantiza una extracción limpia del hilo de las bobinas. Todos los hilos se guían a través del alambre del guía-hilo situado directamente encima de la bobina de hilo.

- > Para posicionar el guía-hilo extraíble, sujetar el guía-hilo y extraer hacia arriba hasta el tope.
- > Girar el guía-hilo a izquierda y derecha hasta que encajen los dos pernos de posicionamiento.
 - Los alambres exteriores del guía-hilo están paralelos al frontal de la máquina.

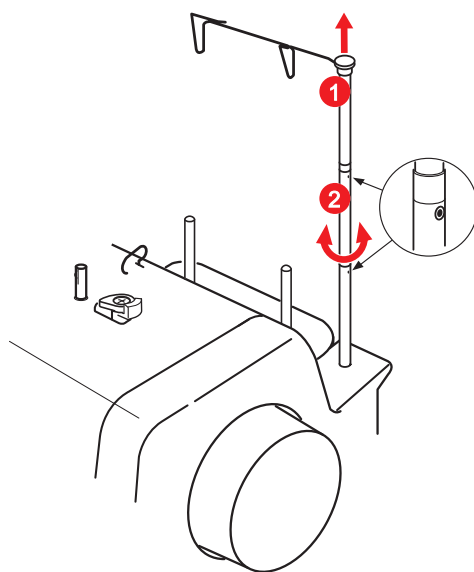

- > Para replegar el guía-hilo, presionarlo con algo de fuerza hacia abajo.

2.2 Portabobinas

Colocar la bobina de hilo y la arandela guía-hilo

La arandela guía-hilo asegura el devanado uniforme del hilo de la bobina.

- > Meter la bobina de hilo en el portabobinas.
- > Colocar la arandela guía-hilo adecuada en la bobina de manera que no haya juego entre la arandela guía-hilo y la bobina.

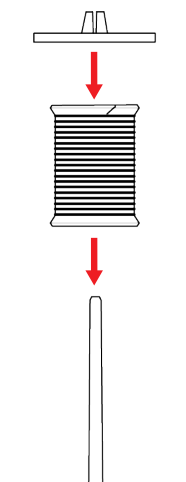

Utilizar la red para la bobina

La red para la bobina sujeta el hilo de la bobina y evita que el hilo se anude o se rompa.

- > Meter la bobina de hilo en la red para la bobina. Comprobar que la red para la bobina no se resbale de la bobina de hilo, p. ej. colocar la red doble sobre las bobinas o introducir una parte de la red en la bobina de hilo por detrás.

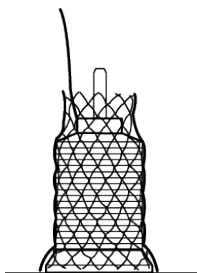

2.3 Utilizar la mesa móvil



[Vídeo](#)

Colocada en la máquina, la mesa de extensión permite una ampliación del área de costura ya existente.

- > Desplegar las patas de la mesa de extensión.



- > Deslizar la mesa de extensión de izquierda a derecha sobre la bancada de la máquina.

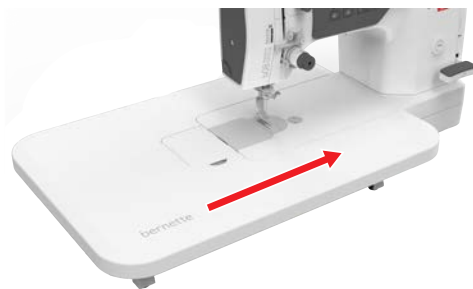

- > Girar las patas regulables para ajustar la altura de la mesa de extensión.
- > Para retirar la mesa de extensión, sacarla hacia la izquierda sobre la bancada de la máquina.



2.4 Aguja

Ajustar Stop-aguja arriba/abajo (permanente)



- > Para ajustar la posición de la aguja «abajo», pulsar el botón «Parada de aguja arriba/abajo».
 - El LED derecho se ilumina de color rojo.
 - En cuanto se suelta el pedal, la máquina se detiene con la aguja en posición «abajo».



- > Para ajustar la posición de la aguja «arriba», pulsar el botón «Parada de aguja arriba/abajo».
 - El LED izquierdo se ilumina de color verde.
 - En cuanto se suelta el pedal, la máquina se detiene con la aguja en posición «arriba».

Elevar y bajar la aguja

- > Para subir la aguja girar la rueda manual en sentido contrario al de las agujas del reloj hasta que la aguja se encuentre en la posición más elevada.
- > Para bajar la aguja seguir girando la rueda manual en sentido contrario al de las agujas del reloj hasta que la aguja se clave en el tejido.

Cambiar la aguja



Vídeo

- > Apagar la máquina.
- > Bajar el prensatelas.
- > Subir la aguja.

- > Aflojar el tornillo de fijación.

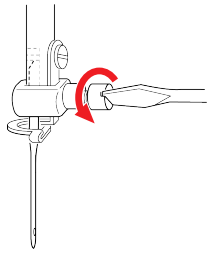

- > Tirar de la aguja hacia abajo.

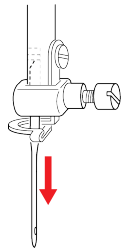

- > Introducir la aguja nueva, con la parte plana hacia la derecha, hacia arriba hasta el tope del sujeta-agujas y sujetarla con el tornillo.

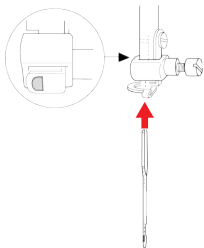

- > Apretar el tornillo de fijación.

2.5 Prensatelas

Subida y bajada del prensatelas

- > Para elevar el prensatelas presionar la palanca del prensatelas hacia arriba.

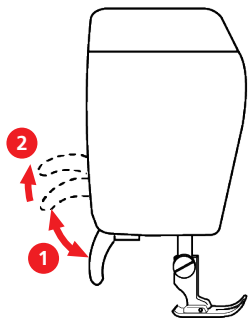

- > Para elevar el prensatelas por encima de la posición normal, mantener pulsada la palanca del prensatelas hacia arriba hasta el tope.
- > Para bajar el prensatelas, presionar la palanca del prensatelas hacia abajo.

Cambio del pie prensatelas

- > Apagar la máquina.
- > Subir el prensatelas.
- > Subir la aguja.

- > Aflojar el tornillo de fijación y retirar el prensatelas.

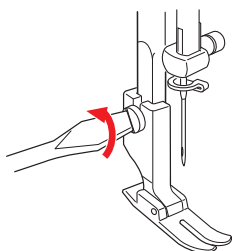

- > Introducir el nuevo prensatelas y apretar el tornillo de fijación.

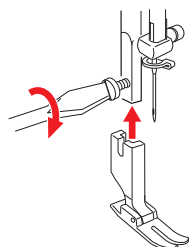

2.6 Enhebrar

Devanado del hilo inferior



Vídeo

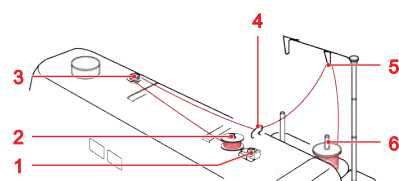

- | | | | |
|---|--------------------------------------|---|-------------------------|
| 1 | Tope | 4 | Guía-hilo |
| 2 | Devanador de canilla | 5 | Alambres del guía-hilo |
| 3 | Pretensador del devanador de canilla | 6 | Espiga del portabobinas |

- > Para evitar el enganche o la rotura de hilos resbaladizos colocar una red para bobinas sobre la bobina de hilo.
- > Colocar la bobina de hilo y la arandela guía-hilo en el portabobinas.
- > Conducir el hilo a través del alambre del guía-hilo hacia el guía-hilo.
- > Guiar el hilo alrededor del pretensador de la bobinadora.
- > Introducir el extremo del hilo por uno de los orificios interiores de la canilla y colocar la canilla vacía en el devanador.

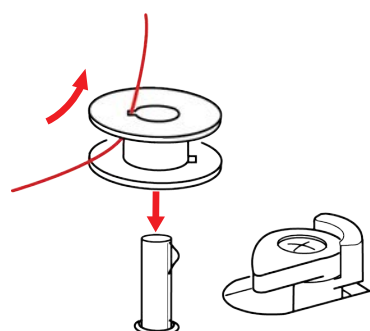

- > Presionar el tope del devanador hacia la izquierda contra la canilla hasta que la posición encaje.

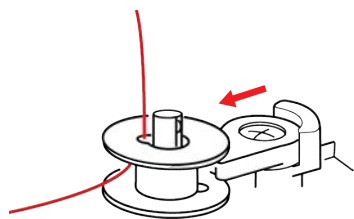

- > Presionar el botón «Bobinador de hilo inferior».
 - La máquina devana.
- > Para detener el proceso de devanado, volver a pulsar el botón «Bobinador de hilo inferior» después de unas cuantas rotaciones.

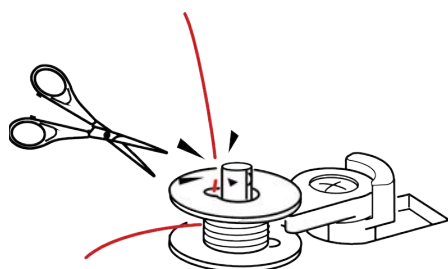

- > Cortar el extremo del hilo justo por encima de la canilla.
- > Para iniciar el devanado, presionar el botón «Bobinador de hilo inferior».
- > Para detener el devanado, presionar de nuevo el botón «Bobinador de hilo inferior».
 - La máquina detiene automáticamente el devanado cuando la canilla está llena.
- > Extraer la canilla y cortar el hilo.

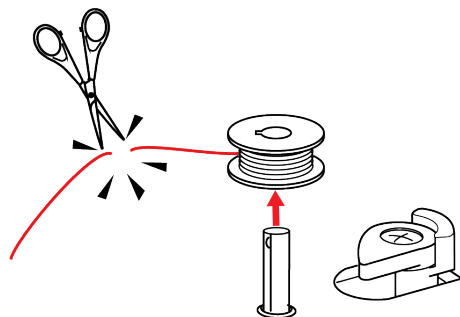

Esta máquina está equipada con motor de canillas independiente te permite cargar la canilla sin interrumpir el proceso de costura.

Enhebrado del hilo inferior



[Vídeo](#)

- > Subir la aguja.
- > Abrir la tapa de la lanzadera.
- > Retirar la tapa de la lanzadera.
- > Apagar la máquina.
- > Abrir la tapa del canillero y retirar el canillero.

- > Insertar la canilla nueva en el canillero de forma que el hilo esté enrollado en el sentido horario.

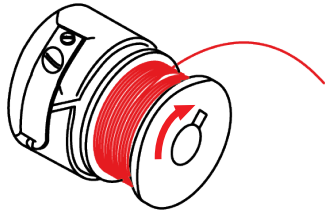

- > Meter el hilo por la derecha en la ranura.

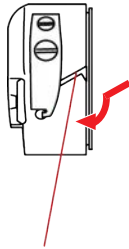

- > Pasar el hilo por debajo del muelle a través de la abertura.

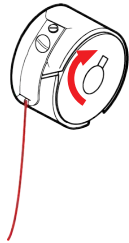

- > Tirar del hilo para comprobar que la canilla gira en el sentido de las agujas del reloj.

ATENCIÓN

Rotura de aguja por enrollado irregular de canillas

Las canillas con enrollado irregular pueden provocar una rotura de aguja o una tensión de hilo errónea.

- > Emplear solo canillas correctamente enrolladas.

- > Sujetar el canillero a la tapa e insertar en la lanzadera hasta que encaje.

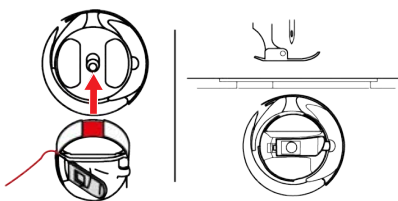

- > Colocar la tapa de la lanzadera.
- > Cerrar la tapa de la lanzadera.

Alzar el hilo inferior

- > Subir la aguja.
- > Elevar el prensatelas y retener ligeramente el hilo de la aguja con la mano izquierda.

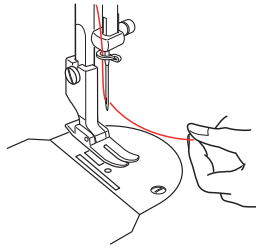

- > Pulsar dos veces el botón «Parada de aguja arriba/abajo».
- > Tirar del hilo superior hacia arriba hasta que el hilo inferior forme un bucle.

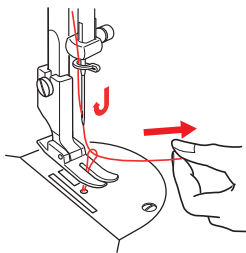

- > Subir completamente el hilo inferior.
- > Pasar los dos hilos aprox. 10 cm (4") hacia atrás y por debajo del prensatelas.

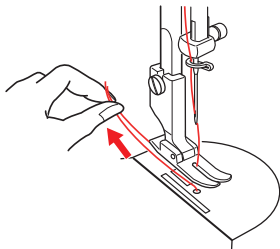

Enhebrado del hilo superior



Vídeo

- > Apagar la máquina.
- > Subir la aguja.
- > Subir el prensatelas.
- > Colocar la bobina de hilo en el portabobinas de manera que el hilo se devane en el sentido de las agujas del reloj.
- > Colocar el hilo desde atrás a través del guía-hilo.

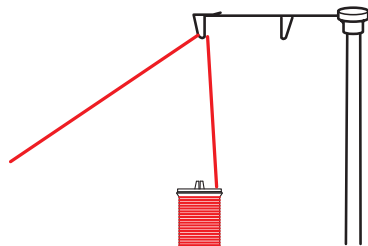

- > Guiar el hilo a través de la placa del guía-hilo (1) y, a continuación, introducir el hilo entre los discos tensores del hilo (2) de la rueda de ajuste para la tensión previa del hilo. **INDICACIÓN:** Si el hilo tiende a torcerse demasiado, pase el hilo a través de los 3 orificios de la placa del guía-hilo como se muestra en la ilustración (A).

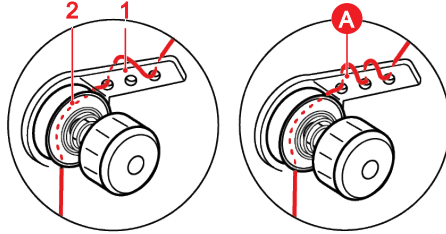

- > Sujetar el hilo con ambas manos y colocarlo en el sentido de las agujas del reloj alrededor de la rueda de ajuste de la tensión del hilo (1). Guiar el hilo sobre el extremo del muelle del guía-hilo (2). Guiar el hilo de abajo hacia arriba en el guía-hilo (3).

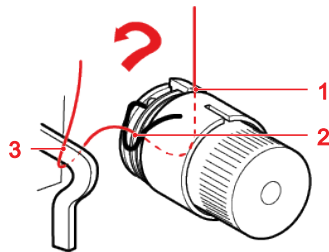

- > **Con hilos normales:** Sujetar el hilo con ambas manos e introducirlo en la guía (1) desde abajo. Pasar el hilo de derecha a izquierda por el tirahilos (2). Conducir el hilo desde arriba por la guía (1).

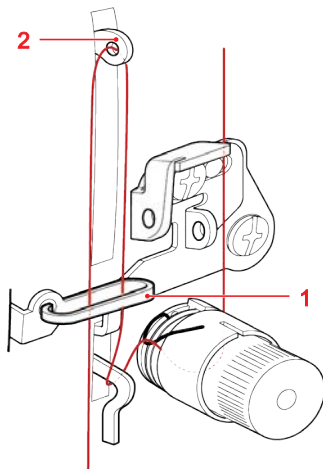

- > **Con hilos gruesos:** Guiar el hilo por los 2 orificios del guía-hilo (1). Pasar el hilo de derecha a izquierda por el tirahilos (2) y hacia abajo por la guía (3).

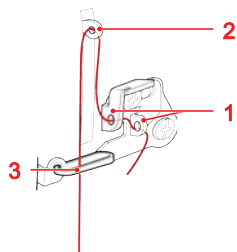

PREPARACIÓN PARA LA COSTURA

- > Sujetar el hilo con ambas manos e introducirlo en la guía desde la parte delantera izquierda hasta la parte trasera derecha.

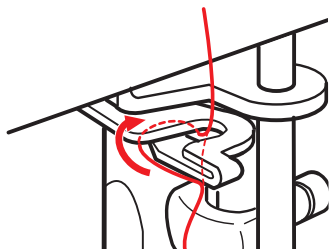

- > Guiar el hilo por las guías situadas a la derecha de la aguja.

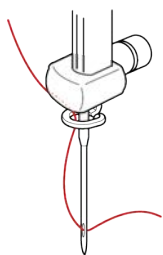

- > Presionar la palanca de enhebrado del enhebrador de agujas hacia abajo al máximo y girarla hacia atrás.

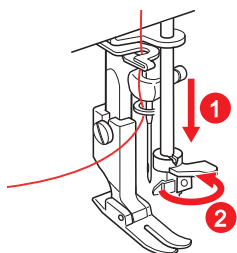

- El ganchito de alambre pasa de derecha a izquierda por el ojo de la aguja.

- > Colocar el hilo alrededor del guía-hilo del enhebrador de agujas de delante hacia atrás.
- > Pasar el hilo a la izquierda de la aguja por debajo del ganchito de alambre y sujetarlo.

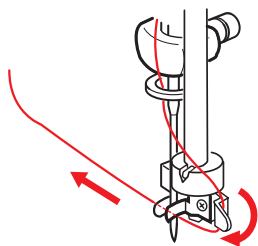

- > Girar la palanca de enhebrado hacia delante y soltarla para que vuelva a la posición inicial. Mantener el hilo suelto durante este paso.

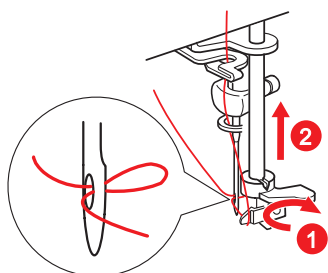

- El ganchito de alambre tira del hilo hacia la derecha a través del ojo de la aguja para formar un bucle.

- > Pasar completamente el hilo por el ojo de la aguja.

2.7 Ajustes de costura

Regular la tensión del hilo inferior



La tensión del hilo inferior viene preajustada de fábrica para hilos estándar. Al utilizar hilos más gruesos o especiales, por ejemplo, hilos elásticos, puede ser preciso ajustar la tensión del hilo inferior. Realizar siempre una prueba de costura antes de ajustar la tensión del hilo inferior.

- > Introducir la canilla con hilo en el canillero.
- > Sujetar el extremo del hilo y dejar caer el canillero una vez con un tirón.

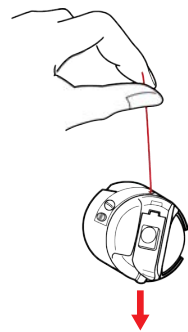

- Si el hilo se sale continuamente del canillero, la tensión del hilo inferior es demasiado baja.
- Si el hilo no se sale del canillero, la tensión del hilo inferior es demasiado elevada.
- > Para elevar la tensión del hilo girar el tornillo grande del canillero hacia la derecha.
- > Para reducir la tensión del hilo girar el tornillo grande del canillero hacia la izquierda.

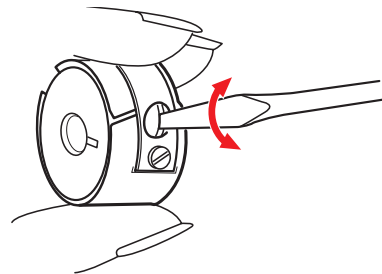

Regular la tensión del hilo superior



Ajuste de la tensión del hilo superior con la rueda de ajuste

La tensión del hilo superior se regula con la rueda de ajuste «tensión del hilo». El valor básico para la tensión del hilo superior es 3.

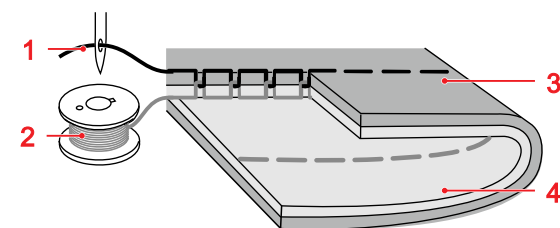

- 1 Hilo superior
- 2 Hilo inferior

- 3 Lado anterior (superior) del tejido
- 4 Lado posterior (inferior) del tejido

PREPARACIÓN PARA LA COSTURA

En una puntada recta ideal el hilo inferior no es visible en la parte delantera del tejido.

- > Si el hilo inferior es visible en la parte delantera del tejido, ajustar la tensión del hilo superior en un valor inferior con ayuda de la rueda de ajuste.

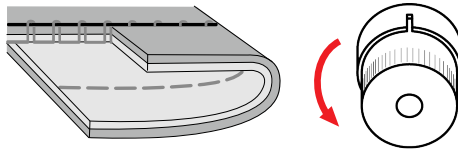

- > Si el hilo superior es visible en la parte posterior del tejido, ajustar la tensión del hilo superior en un valor superior con ayuda de la rueda de ajuste.

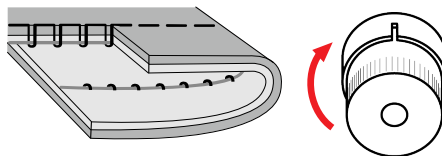

Ajuste de la tensión del hilo superior en el guía-hilo (hilos gruesos)

Además, la tensión del hilo superior puede modificarse moviendo la placa de ajuste.

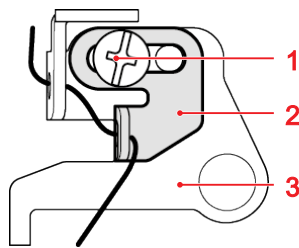

- 1 Tornillo de fijación
- 2 Placa de ajuste

3 Guía-hilo

- > Para reducir la tensión del hilo superior, aflojar el tornillo de fijación, deslizar la placa de ajuste hacia la izquierda y apretar el tornillo de fijación.

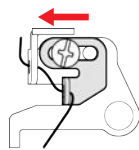

- > Para aumentar la tensión del hilo superior, aflojar el tornillo de fijación, deslizar la placa de ajuste hacia la derecha y apretar el tornillo de fijación.

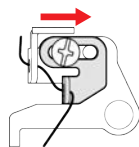

Ajuste de la tensión del hilo superior en el pretensor del hilo

Además, la tensión del hilo superior puede modificarse girando la rueda de ajuste «tensión previa del hilo». Al girarla, se modifica la tensión entre los discos tensores del hilo. El ajuste estándar prevé que la cabeza del tornillo se hunda en la rueda de ajuste hasta aprox. 4 mm (1/8 a 3/16").

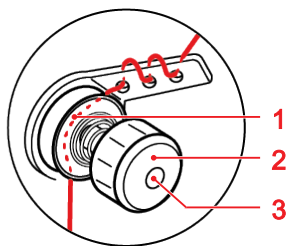

- 1 Discos tensores del hilo
- 2 Rueda de ajuste de tensión previa del hilo
- 3 Cabeza del tornillo

> Para reducir la tensión del hilo superior, girar la rueda de ajuste en el sentido contrario al de las agujas del reloj.

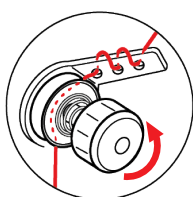

> Para aumentar la tensión del hilo superior, girar la rueda de ajuste en el sentido de las agujas del reloj.

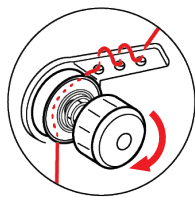

Regular la velocidad



Regulación de la velocidad con el regulador de velocidad

El regulador de velocidad permite regular la máxima velocidad de costura posible de forma continua.

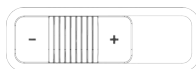

- > Desplazar el regulador de velocidad hacia la izquierda para reducir la velocidad.
- > Desplazar el regulador de velocidad hacia la derecha para aumentar la velocidad.

Regulación de la velocidad con el pedal

El pedal permite regular la máxima velocidad de costura posible de forma continua.

- > Apretar ligeramente el pedal para poner en marcha la máquina.
- > Para coser más rápido, pisar más a fondo el pedal.
- > Soltar el pedal para parar la máquina.

Ajuste de la longitud de la puntada

La longitud de puntada puede ajustarse entre 0 – 6 mm con la rueda de ajuste «longitud de puntada».

- > Girar la rueda de ajuste «longitud de puntada» (1) hasta que aparezca la longitud de puntada deseada en la visualización de la longitud de puntada (2).

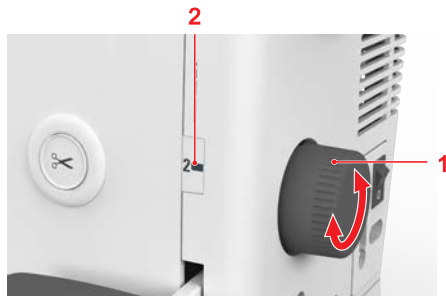

Regular la presión del prensatelas



Vídeo

La presión del prensatelas se ajusta con la rueda de ajuste «presión del prensatelas».



La función de la presión del prensatelas es ajustar de forma óptima la presión del prensatelas sobre la tela al grosor de la tela. En tejidos gruesos, es recomendable reducir la presión del prensatelas. Esto tiene la ventaja de que el tejido se desplaza mejor. En tejidos finos, es aconsejable aumentar la presión del prensatelas. Esto tiene la ventaja de que el tejido no se puede desplazar fácilmente por debajo del prensatelas.

- > Para aumentar la presión del prensatelas, girar la rueda de ajuste «presión del prensatelas» en el sentido de las agujas del reloj.
- > Para reducir la presión del prensatelas, girar la rueda de ajuste «presión del prensatelas» en sentido contrario al de las agujas del reloj.

Nota: No reducir la presión del prensatelas por debajo de «0», de lo contrario el tejido no se transportará.

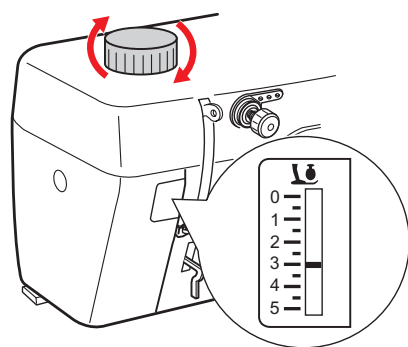

3 Coser

3.1 Costura hacia atrás



[Vídeo](#)

La costura hacia atrás se emplea al inicio y al final de la costura para asegurarla.

- > Presionar la palanca de «costura hacia atrás» y mantenerla apretada.



- > Accionar el pedal.
 - La máquina coserá hacia atrás hasta que se suelte la palanca de «costura hacia atrás».

3.2 Corta-hilos automático



[Vídeo](#)

El cortahilos automático puede activarse para grosores de hilo a partir de 30. Para grosores de hilo inferiores a 30, utilice el cortahilos del cabezal del soporte.

La función del cortahilos automático puede variar para hilos especiales.



- > Para cortar el hilo superior y el hilo inferior de forma automática, pulsar la tecla «corta-hilos».

3.3 Cosido de zonas gruesas con nivelación de altura

El nivelador de altura (accesorio opcional) es una ayuda práctica para coser sobre superficies gruesas.

- > Cuando se ha alcanzado el punto más alto, bajar la aguja y elevar el prensatelas.
- > Nivelar la altura del prensatelas colocando una, dos o tres plaquitas de nivelación debajo del prensatelas y detrás de la aguja.

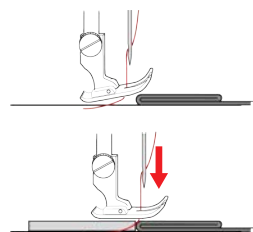

3.4 Coser ángulos



- > Activar «Parada de aguja abajo».
- > Al llegar a una esquina, detener la máquina.
- > Subir el prensatelas.

- > Emplear la aguja como punto de giro y girar el tejido.

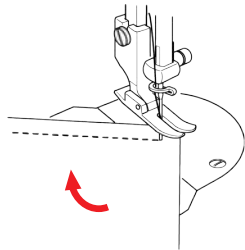

- > Bajar el prensatelas y continuar cosiendo.

3.5 Cosido de tejidos que deslizan mal

Los materiales que deslizan mal como el cuero, el cuero artificial, el plástico o el vinilo se cosen de forma sencilla con el prensatelas para puntada recta con suela deslizante (accesorio opcional).

- > Montaje del prensatelas para puntada recta con suela deslizante.
- > Ajustar la longitud de la puntada deseada.
- > Coser a velocidad lenta y constante. Si es necesario, ajustar la presión del prensatelas y la tensión del hilo.

3.6 Coser cremalleras

Como el transporte del tejido puede ser difícil al inicio de la costura, es recomendable sujetar firmemente los hilos al inicio de la costura o tirar ligeramente el proyecto de costura hacia atrás durante los primeros puntos o coser primero 1 – 2 cm (0,5 – 1 pul) hacia atrás.

- > Ajustar la longitud de puntada en «0,5 – 4».
- > Ajustar una tensión de hilo en «4 – 5».
- > Ajustar la presión del prensatelas en «3 – 5».
- > Montar el prensatelas para cremallera (accesorio opcional).
- > Aflojar el tornillo, ajustar la posición del prensatelas para cremallera respecto a la aguja y apretar el tornillo.

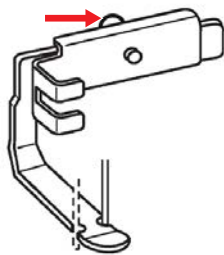

- > Para coser el lado derecho de la cremallera, colocar el prensatelas para cremallera a la derecha de la aguja.
- > Bajar el prensatelas para cremallera al final de la cremallera, de modo que la aguja perfore el tejido junto al pliegue y la cinta de la cremallera.

- > Para coser el lado izquierdo de la cremallera, colocar el prensatelas para cremallera a la izquierda de la aguja.

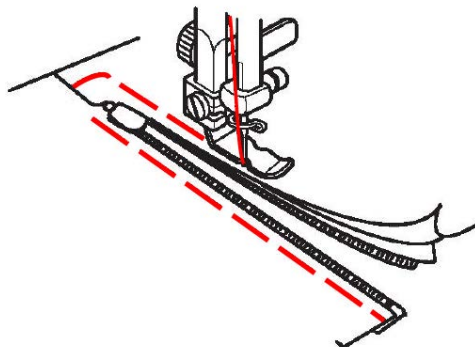

3.7 Cosido de cremalleras invisibles



Como el transporte del tejido puede ser difícil al inicio de la costura, es recomendable sujetar firmemente los hilos al inicio de la costura o tirar ligeramente el proyecto de costura hacia atrás durante los primeros puntos o coser primero 1 – 2 cm (0,5 – 1 pul) hacia atrás.

Se necesita prensatelas para cremallera para cremalleras invisibles (accesorio opcional).

- > Ajustar la longitud de la puntada.
- > Abrir la cremallera completamente.
- > Colocar la mitad derecha de la cremallera, derecho sobre derecho, en el lado derecho del tejido.
- > Montar el prensatelas para cremallera invisible.
- > Hilvanar la cremallera a la prenda. Para ello, colocar un trozo de papel grueso entre la cremallera y el tejido.

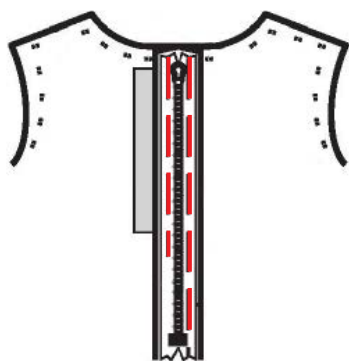

- > Retirar el hilván central y abrir la cremallera.

- > Coser los lados derecho e izquierdo de la cremallera a los extremos de la abertura de la cremallera.

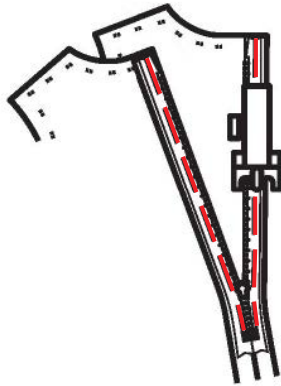

3.8 Pespunte estrecho de los cantos

- > Montar el prensatelas para puntada recta estrecho.
- > Ajustar la longitud de la puntada deseada.
- > Colocar el borde del tejido a la izquierda del borde del prensatelas para puntada recta estrecho.

3.9 Pespuntear los cantos con la regla de borde

Para coser líneas paralelas, líneas de pespunte anchas, es recomendable guiar la regla de borde a lo largo de una línea ya cosida.

- > Ajustar la longitud de la puntada deseada.
- > Montar la regla de borde en los orificios para accesorios y ajustar la distancia deseada a la aguja.

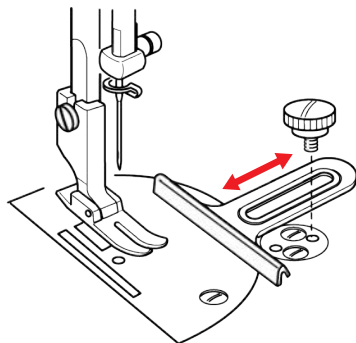

- > Apretar el tornillo.

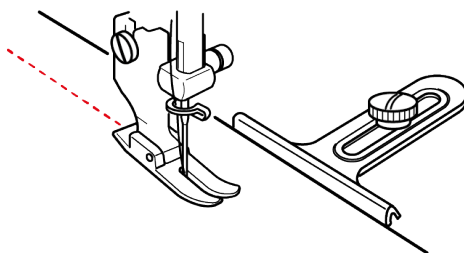

3.10 Pespunte ancho de los cantos

- > Montar la regla de borde y ajustar la distancia deseada a la aguja.
- > Ajustar la longitud de la puntada deseada.
- > Colocar el borde del tejido a lo largo de la regla de borde.

3.11 Coser cantos de dobladillos

- > Ajustar la longitud de la puntada deseada.
- > Montar el prensatelas para puntada recta o el prensatelas para puntada recta estrecho.
- > Guiar el borde interior del dobladillo superior justo a lo largo del borde del prensatelas.

3.12 Cosido de dobladillo estrecho

Es necesario el prensatelas dobladillador para puntada (accesorio opcional).

- > Montar el prensatelas dobladillador para puntada.
- > Ajustar la longitud de la puntada deseada.
- > Doblar el borde del tejido aprox. 3 mm y volver a doblar una vuelta más. Doblar los primeros 5 cm del borde del tejido a coser.

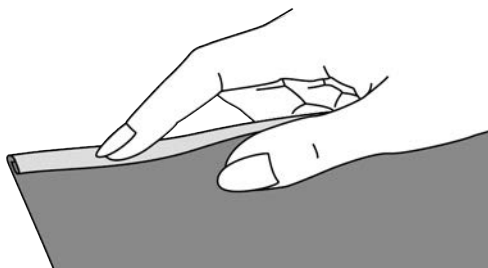

- > Colocar el borde del tejido, con el lado izquierdo del tejido hacia arriba, debajo del prensatelas ocupando justo el ancho del mismo.
- > Coser 4 – 5 puntadas.
- > Elevar la aguja y el prensatelas.
- > Tirar del tejido aprox. 10 – 15 cm hacia atrás. No cortar los hilos.
- > Retener los 4 hilos con la mano izquierda. Con la mano derecha introducir el borde del tejido en la entrada del prensatelas dobladillador para puntada.

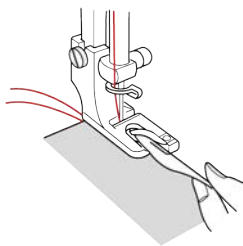

- > Bajar el prensatelas.
- > Seguir cosiendo lentamente plegando ligeramente el borde de corte del tejido delante del prensatelas dobladillador para puntada y sujetándolo hacia la izquierda. Insertar el borde del tejido de manera uniforme en la entrada del prensatelas dobladillador para puntada y coser.

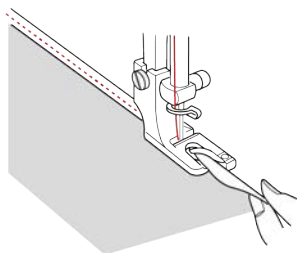

3.13 Coser el punto de hilvanado

El punto de hilvanado es adecuado para hilvanar varias capas de tejido. Para hilvanar es recomendable utilizar un hilo fino para zurcir. El hilo para zurcir se puede sacar después mejor.

- > Montar el prensatelas para puntada recta.
- > Ajustar la longitud de puntada máxima.



Para evitar el desplazamiento de las capas de tela, sujetar con alfileres las capas de tela en dirección transversal a la dirección del hilvanado.

3.14 Fruncido

Ideal para tejidos finos y medio-grosos. Para adornos en prendas de ropa o artículos decorativos.

- > Montar el prensatelas para puntada recta.
- > Ajustar una longitud de puntada de «4».
- > Ajustar la tensión de hilo en «2» o inferior.
- > Extraer el hilo superior y el hilo inferior aprox. 5 cm (20").
- > Coser a lo largo del canto del tejido ocupando el ancho del prensatelas. Rematar el inicio con algunas puntadas hacia atrás. Al final dejar unos extremos de hilo de aprox. 10 – 12 cm (4 – 5") de largo.
- > Coser otras líneas con una distancia aprox. de 5 mm (1/4"). Rematar el inicio con algunas puntadas hacia atrás. Al final dejar unos extremos de hilo de aprox. 10 – 12 cm (4 – 5") de largo.
- > Tirar de los hilos inferiores y repartir los pequeños pliegues uniformemente en la costura.

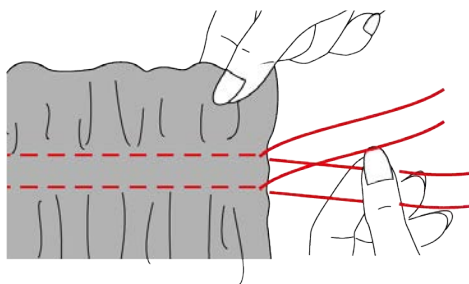

4 Punto Quilt

4.1 Guiar los trabajos Quilt libremente

Para trabajos de quilting se emplean la placa para quilting (accesorio opcional) y el prensatelas para quilting a mano libre (accesorio opcional).

Se recomienda emplear la mesa de extensión. En el quilting a mano libre es ventajoso trabajar del centro hacia afuera y guiar el tejido con ligeros movimientos redondos hacia todos los lados hasta crear el patrón deseado.

En el quilting estilo Mäander se llenan todas las superficies con puntos Quilt. Las líneas de quilting son redondas y no deben cruzarse nunca.



Los guantes Quilt con botones de goma facilitan la conducción del tejido.

Condiciones:

- La parte superior del quilting, el relleno de algodón y la parte inferior del quilting están bien colocados uno sobre el otro y sujetados con alfileres o hilvanados.
- > Montar la placa para quilting.
- > Retirar el prensatelas y colocar el prensatelas para quilting a mano libre en la barra del prensatelas.
- > Apretar el prensatelas para quilting a mano libre con el tornillo.
- > Ajuste de la longitud de la puntada «0».
- > En caso necesario, adaptar la tensión del hilo superior.
- > Accionar el pedal.
- > Poner ambas manos cerca del prensatelas para guiar el tejido como con un bastidor.
- > Si el hilo se encuentra en la parte superior, guiar el proyecto de costura más lentamente.
- > Si se forman nuditos en la parte del revés, guiar el proyecto de costura más rápidamente.

4.2 Costura patchwork

Junta retales de ropa

- > Montar el prensatelas para patchwork (accesorio opcional).
- > Ajustar la longitud de puntada en «0,5 – 4».
- > Ajustar una tensión del hilo superior en «4– 5».
- > Ajustar la presión del prensatelas en «3 – 5».
- > Colocar 2 piezas derecho sobre derecho.
- > Unir las piezas con una margen de costura de 5 mm o guiarlas a lo largo del prensatelas para patchwork.

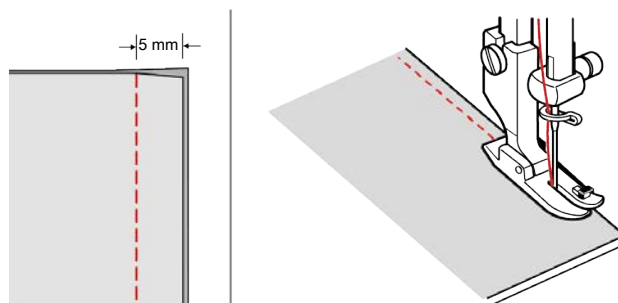

PUNTO QUILT

> Planchar los márgenes de costura para separarlos.

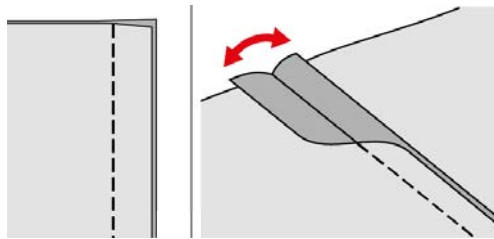

5 Cuidados y limpieza

5.1 Limpieza del transportador y la lanzadera



Vídeo

De vez en cuando es necesario eliminar los restos de hilo que se acumulan debajo de la placa-aguja.

⚠ CUIDADO

Componentes de accionamiento eléctrico

Riesgo de lesión en la zona de la aguja y lanzadera.

> Desconectar la máquina y desenchufarla de la red eléctrica.

- > Sacar el prensatelas y la aguja.
- > Abrir la tapa de la lanzadera y retirar la cubierta de la lanzadera.
- > Aflojar los dos tornillos y retirar la placa-aguja.

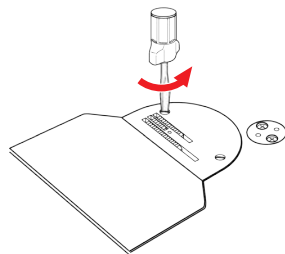

- > Extraer el canillero y la canilla.
- > Limpiar el transportador y la lanzadera con el pincel.

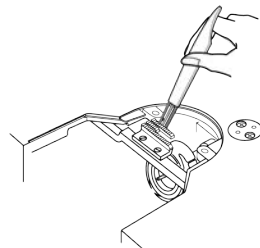

- > Insertar la placa-aguja. Insertar los dos tornillos y apretar.
- > Insertar la cubierta de la lanzadera y cerrar la tapa de la lanzadera.
- > Insertar la aguja.
- > Montar el prensatelas.

5.2 Limpiar el canillero

⚠ CUIDADO

Componentes de accionamiento eléctrico

Riesgo de lesión en la zona de la aguja y lanzadera.

> Desconectar la máquina y desenchufarla de la red eléctrica.

- > Sacar el prensatelas y la aguja.
- > Abrir la tapa de la lanzadera y retirar la cubierta de la lanzadera.
- > Sacar la placa-aguja.
- > Extraer la canilla del canillero.
- > Limpiar el canillero con el pincel.
- > Colocar la aguja en la posición más elevada.
- > Limpiar el carril de la lanzadera con el pincel.
- > Insertar la canilla en el canillero.

- > Montar la placa-aguja.
- > Colocar la cubierta de la lanzadera y cerrar la tapa de la lanzadera.
- > Montar la aguja y el prensatelas.

5.3 Lubricar la máquina



Vídeo

El engrasado de la máquina previene la aparición de ruidos indeseados en la zona de la lanzadera. Utilizar para esta máquina de coser únicamente el aceite para máquinas de coser «M0-70» suministrado o, alternativamente, el aceite para máquinas de coser «OP-8J» o «Klüber OY 100». bernette recomienda lubricar la lanzadera en los siguientes momentos:

- antes de la primera utilización de la máquina
- después de un periodo prolongado de detención
- en caso de uso intensivo: diariamente antes de la costura
- en caso de detectar sonidos extraños en la zona de la lanzadera

CUIDADO

Componentes de accionamiento eléctrico

Riesgo de lesión en la zona de la aguja y lanzadera.

- > Subir el prensatelas.
- > Desconectar la máquina y desenchufar de la red eléctrica.

- > Lubricar las zonas marcadas con 3 gotas de aceite cada una.



- > Sacar el canillero.
- > Limpiar el carril de la lanzadera con pincel y paño suave. No emplear objetos con punta.
- > Aplicar 1 gota de aceite en el fieltro en cada una de las zonas marcadas.

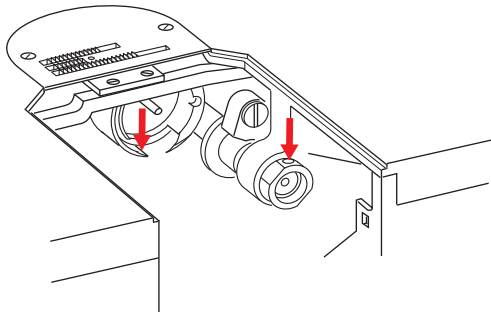

- > Girar varias veces la rueda manual en sentido contrario al de las agujas del reloj y eliminar el aceite excedente con un paño.
- > Colocar el canillero.
- > Coser en un trozo de tela de prueba.

6 Solución de errores

Avería	Posibles causas	Solución de errores
Formación irregular del punto	Hilo superior demasiado tenso/ flojo.	> Regular la tensión del hilo superior. (Véase la página 25)
	Aguja despuntada o torcida.	> Cambiar la aguja y asegurarse de utilizar una aguja nueva. (Véase la página 17)
	Aguja de calidad inferior.	> Utilizar una aguja nueva.
	Hilo de calidad inferior.	> Utilizar hilos de calidad.
	Relación errónea entre aguja e hilo.	> Adaptar la aguja al grosor del hilo.
	Mal enhebrado.	> Enhebrar nuevamente.
	Se ha tirado del tejido.	> Guiar el tejido uniformemente.
	Polvo o restos de hilo debajo del muelle tensor del canillero.	> Limpiar el canillero. (Véase la página 37)
Puntos defectuosos	Aguja errónea.	> Emplear agujas del sistema de agujas HLx5. (Véase la página 12)
	Aguja despuntada o torcida.	> Cambiar la aguja. (Véase la página 17)
	Aguja de calidad inferior.	> Utilizar una aguja nueva.
	Aguja mal colocada.	> Introducir la aguja, con la parte plana mirando hacia la derecha, hasta el tope del sujeta-agujas y sujetarla con el tornillo.
	Punta de aguja errónea.	> Adaptar la punta de la aguja a la estructura del tejido y del proyecto de costura.
La luz del botón «bobinador de hilo inferior» no se ilumina	Iluminación defectuosa.	> Contactar con el distribuidor de bernette.
La luz del botón «parada de aguja arriba/abajo» no se ilumina	Iluminación defectuosa.	> Contactar con el distribuidor de bernette.

SOLUCIÓN DE ERRORES

Avería	Posibles causas	Solución de errores
La aguja se rompe	Aguja mal colocada.	> Introducir la aguja, con la parte plana mirando hacia la derecha, hasta el tope del sujeta-agujas y sujetarla con el tornillo. (Véase la página 17)
	Se ha tirado del tejido.	> Guiar el tejido uniformemente.
	Se ha introducido tejido grueso.	> Utilizar el prensatelas correcto para tejidos gruesos, p. ej. prensatelas con rodillos. > En costuras gruesas, utilizar la nivelación de altura (accesorio opcional). (Véase la página 29)
	Hilo con nudos.	> Utilizar hilos de calidad.
El hilo superior se rompe	Relación errónea entre aguja e hilo.	> Adaptar la aguja al grosor del hilo.
	La tensión del hilo superior es demasiado fuerte.	> Reducir la tensión del hilo superior. (Véase la página 25)
	Mal enhebrado.	> Enhebrar nuevamente.
	Hilo de calidad inferior.	> Utilizar hilos de calidad.
	Extremo de la lanzadera o agujero de la placa de aguja dañado.	> Reemplazar la placa de aguja. > Contactar con el distribuidor de bernette.
El hilo inferior se rompe	La canilla no está correctamente colocada.	> Extraer la canilla, volver a insertarla y tirar el hilo. – El hilo deberá desenrollarse con facilidad.
	La canilla está mal enrollada.	> Controlar la canilla y enrollarla correctamente. (Véase la página 19)
	Agujero de la placa-aguja dañado.	> Reemplazar la placa de aguja. > Contactar con el distribuidor de bernette.
	Aguja despuntada o torcida.	> Reemplazar la aguja.
Errores de costura	Restos de hilo en el pretensor del hilo.	> Utilizar un tejido fino doblado (ningún borde exterior) y pasarlo varias veces entre los discos tensores del hilo.
	Mal enhebrado.	> Enhebrar nuevamente.
	Hilo atascado en la lanzadera.	> Extraer el hilo superior y la canilla del hilo inferior, girar la rueda manual hacia delante y hacia atrás con la mano y retirar los restos de hilo.
	Relación errónea entre aguja e hilo.	> Adaptar la aguja al grosor del hilo.
El hilo no está cortado	El hilo es demasiado grueso.	> Cortar el hilo manualmente.

Avería	Posibles causas	Solución de errores
La máquina no se pone en marcha	La máquina está apagada.	> Encender la máquina. (Véase la página 14)
	No está conectada a la corriente.	> Conectar la máquina o insertar el enchufe. (Véase la página 14)
	La máquina está defectuosa.	> Contactar con el distribuidor de bernette.
	Temperatura ambiente desfavorable.	> Poner la máquina una hora antes de coser en una habitación con temperatura ambiente. > Conectar la máquina y ponerla en marcha.
	El prensatelas está subido.	> Bajar el prensatelas. (Véase la página 18)
	El pedal no está conectado.	> Conectar el pedal. (Véase la página 14)

7 Datos técnicos

Designación	Valor	Unidad
Velocidad máxima	1600	Puntadas por minuto
Dimensiones (An x Al x P)	498 x 338 x 228 (19,6 x 13,3 x 9,0)	mm (pulg)
Peso	14,6 (32,2)	kg (lb)
Tensión de entrada	110 230	V V
Consumo de energía	95	W
Nivel de presión acústica	<80	dB (A)
Clase de protección (electrotécnica)	II	

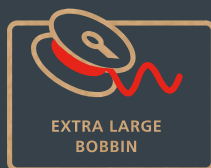

www.bernette.com/b08

2026-03 ES
5060800.2.11

© BERNINA International AG
Steckborn CH, www.bernina.com