



b05  
ACADEMY

Kullanım kılavuzu

bernette

SWISS DESIGN



# İçindekiler

<b>ÖNEMLİ GÜVENLİK TALİMATLARI .....</b>	<b>5</b>	İğneye iplik geçirme .....	30
<b>Önemli bilgiler .....</b>	<b>7</b>	Bobin ipliğinin sarılması .....	31
<b>1 bernette makinem .....</b>	<b>9</b>	İplik bobinin takılması .....	33
1.1 Makineye Genel Bakış .....	9	Masura ipliğinin yukarı çekilmesi .....	34
Ön üstten görünüm .....	9	<b>3 Yaratıcı dikiş .....</b>	<b>36</b>
Üstten görünüm .....	10	3.1 Bir dikiş deseninin seçilmesi .....	36
Arkaya genel bakış .....	11	3.2 Dikiş desenlerinin düzenlenmesi .....	37
1.2 Aksesuar .....	11	Dikiş genişliğini ayarlama .....	37
Birlikte verilen aksesuarlar .....	11	Dikiş uzunluğunun ayarlanması .....	37
Baskı ayaklarına genel bakış .....	12	Üst iplik gerginliğinin ayarlanması .....	38
1.3 İğne, İplik, Kumaş .....	13	Balansı ayarlama .....	38
İğnelere genel bakış .....	14	3.3 Hızlı ters dikiş .....	39
İğne/iplik kombinasyonu .....	15	3.4 Sabitleme .....	40
İğne açıklaması için örnek .....	16	3.5 Kalın bölgeleri dikiş .....	40
İplik seçimi .....	16	3.6 Dikiş Köşeleri .....	41
<b>2 Dikişe hazırlık .....</b>	<b>17</b>	3.7 Çok kaygan kumaşların dikilmesi .....	41
2.1 Bağlantı ve Açma .....	17	<b>4 Pratik Dikişler .....</b>	<b>42</b>
Makinenin bağlanması .....	17	4.1 Genel Bakış Pratik dikişler .....	42
Makinenin açılması .....	17	4.2 Düz dikiş yapılması .....	43
Hızın ayak pedalya ile ayarlanması .....	17	4.3 Fermuarda dikiş .....	44
2.2 Makara pimi .....	18	4.4 Bir gizli fermuarın dikilmesi .....	45
Yatay makara pimi .....	18	4.5 Üçlü düz dikiş yapılması .....	47
İkinci makara pimi .....	18	4.6 Üçlü zikzak dikiş yapılması .....	48
2.3 Serbest kol .....	19	4.7 Süper-esnek .....	48
2.4 Aksesuar kutulu dikiş masası .....	20	4.8 Zikzak dikiş .....	48
2.5 Dişli tutucusunun Kaldırılması veya İndirilmesi .....	20	4.9 Manuel yama .....	49
2.6 Genişletme masanın kullanılması .....	20	4.10 Kenarların bitirilmesi .....	50
2.7 İğne .....	21	4.11 İkili overlok dikiş işlemi .....	51
İğnenin kaldırılması ve indirilmesi .....	21	4.12 Değişken overlok dikilmesi .....	52
İğneyi değiştirme .....	21	4.13 Dar kenar dikişi .....	52
İğne konumunun ayarlanması .....	22	4.14 Geniş kenar dikişi .....	52
2.8 Baskı ayağı .....	23	4.15 Dikiş kılavuzu kullanarak kenar dikişi yapılması .....	53
Baskı ayağının kaldırılması ve indirilmesi .....	23	4.16 Reçme kenarların dikilmesi .....	53
Baskı ayağının değiştirilmesi .....	23	4.17 Bir dar reçme dikişi .....	53
Baskı ayağı baskısının ayarlanması .....	24	4.18 Gizli kenar bastırma dikişi .....	55
Parmak koruyucusunun takılması .....	25	4.19 Görünür kenar bastırma dikişlerinin yapılması .....	56
2.9 İplik geçirme .....	26		
İplik geçirme hazırlığı " " .....	26		
Üst ipliğin takılması .....	26		
İkiz iğneye iplik takılması .....	30		

4.20	Düz birleştirme dikişlerinin yapılması .....	56
4.21	Teyel dikişlerinin yapılması .....	56
<b>5</b>	<b>Dekoratif Dikişler .....</b>	<b>57</b>
5.1	Genel Bakış Dekoratif dikişler .....	57
5.2	Dikiş yoğunluğunun değiştirilmesi .....	58
5.3	Büzgü dikişleri .....	58
	Büzgü .....	58
	Büzgü dikiş .....	58
5.4	Dikişlerin bağlanması .....	59
	Fagot dikişle dikişin birleştirilmesi .....	59
	Çift overlok dikişle dikişin birleştirilmesi .....	60
5.5	Kenar yapma .....	60
	Overlok dikişi ile kenar katlama yapımı .....	60
	Saten dikişle kenar yapma .....	61
<b>6</b>	<b>İlikler .....</b>	<b>62</b>
6.1	İliklere Genel Bakış .....	62
6.2	İliklerin işaretlenmesi .....	62
6.3	İlik uzunluğunun belirlenmesi .....	62
6.4	İliği takviye edin .....	62
6.5	Bir test numunesinin dikilmesi .....	63
6.6	Bir iliğin otomatik olarak dikilmesi .....	63
6.7	İliği keserek açın .....	65
6.8	Düğümlerin dikilmesi .....	65
<b>7</b>	<b>Yorgan dikme .....</b>	<b>67</b>
7.1	Genel Bakış Yorgan dikişleri .....	67
7.2	Aplike .....	67
7.3	Kapitone işi serbestçe yönlendirin .....	67
7.4	Kırkyama dikilmesi .....	68
<b>8</b>	<b>Bakım ve temizlik .....</b>	<b>70</b>
8.1	Dişlinin temizlenmesi .....	70
8.2	Çağanozun temizlenmesi .....	71
8.3	İğne milinin yağlanması .....	72
<b>9</b>	<b>Sorun giderme .....</b>	<b>74</b>
<b>10</b>	<b>Teknik bilgiler .....</b>	<b>76</b>
<b>11</b>	<b>Ek .....</b>	<b>77</b>
11.1	Motiflere genel bakış .....	77
	Dikiş desenlerine genel bakış .....	77
	<b>Fihrist .....</b>	<b>78</b>

# ÖNEMLİ GÜVENLİK TALİMATLARI

Makinenizi kullanırken, lütfen aşağıdaki temel güvenlik talimatlarına dikkat edin. Bu makineyi kullanmadan önce kullanım kılavuzunu dikkatle okuyun.

## TEHLİKE!

Elektrik çarpması riskini azaltmak için:

- Makinenin prizi takılıyken asla makinenin yanından ayrılmayın.
- Kullandıktan hemen sonra makinenin fişini daima prizden çıkarın.

LED ışınlarına karşı koruma:

- LED ışığına doğrudan optik aletlerle (örn. Büyüteç) bakmayın. LED ışığı, 1M koruma sınıfına aittir.
- LED ışığı hasar görmüş ya da arızalı olduğundan, berrette uzman satıcınıza danışın.

## UYARI

Yanma, yangın, elektrik çarpması ya da yaralanma riskini azaltmak için:

- Makineyi çalıştırmak için her zaman birlikte verilen güç kablosunu kullanın. Sadece ABD ve Kanada: NEMA 1-15 güç kablosunu, 150 voltu aşan devrelere bağlamayın.
- Bu makineyi sadece bu kitapçıkta açıklanan amaçlar doğrultusunda kullanın.
- Makineyi sadece kuru odalarda kullanın.
- Makineyi nemli koşullarda veya nemli ortamlarda kullanmayın.
- Bu makineyi oyuncak olarak kullanmayın. Bu makine çocuklar tarafından veya onların yakınında kullanılırken yakından takip ve dikkat etmeniz gerekir.
- Makine, denetlenmeleri ve cihazın sorumlu şekilde kullanılmasına ilişkin talimatların verilmesi ve sözkonusu risklerin farkında olunması kaydıyla 8 yaşından büyük çocuklar tarafından veya fiziksel, duyuşsal veya zihinsel becerileri düşük insanlar tarafından kullanılabilir veya makinenin çalıştırılması konusunda deneyimden ve bilgiden yoksun kişiler tarafından kullanılabilir.
- Çocukların makineyle oynamalarına izin verilmemelidir.
- Temizlik ve bakım işleri, gözetim altında olmadıkları sürece çocuklar tarafından gerçekleştirilmemelidir.
- Eğer makinenin kablosu veya fişi hasarlıysa, makine düzgün çalışmıyorsa, makine düşürülmüşse veya bozulmuşsa veya suya düşürülmüşse bu makineyi asla çalıştırmayın. Eğer makinenin kablosu veya fişi hasarlıysa, makine

düzgün çalışmıyorsa, makine düşürülmüşse veya bozulmuşsa veya suya düşürülmüşse bu makineyi asla çalıştırmayın. Daha fazla ayrıntılı bilgi için en yakın yetkili bernette bayisi ile iletişime geçin.

- Sadece üretici tarafından tavsiye edilen aksesuarı kullanın.
- Havalandırma delikleri bloke durumdaysa bu makineyi kullanmayın. Havalandırma boşluklarında ve ayak kumandasında hav, toz ve bez parçası birikmesine izin vermeyin.
- Makinenin delik yerlerinden içeriye asla herhangi bir şey sokmayın.
- Pedalın üstüne herhangi bir nesne koymayın.
- Her zaman bu tip bir pedal ile makineyi kullanın. KD-2902/KD-1902.
- Makineyi, aerosol ürünlerin (spreylerin) veya oksijenin kullanıldığı yerlerde çalıştırmayın.
- Parmaklarınızı bütün hareketli parçalardan uzak tutun. İğnenin yakınındayken bilhassa dikkatli olunması gerekir.
- Dikiş yaparken kumaşı çekmeyin veya itmeyin. Bu iğne kırılmasına neden olabilir.
- İğne alanında ayarlamalar yaparken (iğneden iplik geçirilmesi, iğnenin değiştirilmesi, kancaya iplik geçirilmesi veya baskı ayağının değiştirilmesi vs.), makinenin düğmesini döndürerek «0» konumuna getirin.
- Eğilmiş iğneleri kullanmayın.
- Daima orjinal bernette dikiş plakası kullanın. Yanlış plaka iğnenin kırılmasına neden olabilir.
- Bağlantıyı kesmek için güç anahtarını "0" 'a getirin ve fişini prizden çekin. Kabloyu çekerek çıkarmayın; fişi tutularak prizden çekin.
- Makinenin kapakları çıkarıldığında veya açıldığında, makine yağlanırken veya kılavuzda belirtilen diğer bakım ayarlarından herhangi birinin yapılması sırasında daima makinenin fişini prizden çekin.
- Bu makine çifte yalıtımlıdır (ABD, Kanada ve Japonya hariç). Sadece aynı yedek parçaları kullanın. Çifte yalıtımlı ürünlerin servis işlemiyle ilgili talimatlara bakın.
- Normal koşullar altında ses basınç düzeyi 80 dB (A)'nın altındadır.

## Önemli bilgiler

### Dijital kullanım kitabının kullanımı

Kısa kullanım kılavuzu makinenin bir parçasıdır.

- Makinenin kısa kullanım kılavuzu makinenin yakınında uygun bir yerde saklayın ve referans için hazır bulundurun.
- Ayrıntılı bir kullanım kılavuzu web adresinden [www.bernette.com](http://www.bernette.com) indirilebilir.
- Makineyi üçüncü bir şahsa verirken, makinenin kısa kullanım kılavuzunu da verin.

### Amaca uygun kullanım

bernette makineniz evde kullanım için düşünülmüş ve tasarlanmıştır. Bu kullanım kılavuzunda açıklandığı gibi kumaşların ve diğer malzemelerin dikilmesi için tasarlanmıştır. Başka herhangi bir kullanıma uygun değildir. BERNİNA, uygunsuz kullanımdan kaynaklanan sonuçlardan sorumluluk kabul etmez.

### Ekipman ve teslimat kapsamı

Örnek resimler, bu kullanım talimatlarında açıklama amacıyla kullanılmıştır. Bu nedenle resimlerde gösterilen makineler ve gösterilen aksesuarlar makinenizle birlikte verilen gerçek öğelerle her zaman eşleşmez. Verilen aksesuar, teslimat ülkesine bağlı olarak değişiklik gösterebilir. Belirtilen veya gösterilen ve teslimat kapsamına dahil olmayan aksesuarlar bir BERNİNA uzman bayisinden özel aksesuar olarak satın alınabilir. Diğer aksesuarları <https://www.bernina.com> adresinde bulabilirsiniz.

Teknik nedenlerle ve ürünü daha da geliştirmek amacıyla, önceden bilgi verilmeden, herhangi bir zamanda makine donanımında ve teslimat kapsamında değişiklik yapılabilir.

### Çifte yalıtımlı ürünlerin servis işlemi

Bir çifte yalıtımlı üründe, topraklama yerine iki yalıtım sistemi sağlar. Bir çifte yalıtımlı üründe topraklama aracı yoktur ve ürüne bir topraklama aracı ilave edilmemelidir. Bir çifte yalıtımlı ürünün servis işlem aşırı özen ve sistem konusunda bilgi gerektirir ve sadece kalifiye servis personeli tarafından gerçekleştirilmelidir. Servis ve tamir için sadece orijinal parçalar kullanılmalıdır. Çifte yalıtımlı ürün, aşağıdaki ibarelere belirtilir: «Çifte yalıtım» veya «çifte yalıtılmış».



Sembolü de ürün üzerinde gösterilebilir.

### Çevre Koruma

BERNİNA çevrenin korunmasını taahhüt etmiştir. Ürün tasarımı ve imalat teknolojisini sürekli iyileştirerek ürünlerimizin çevre üzerindeki etkisini en aza indirmeye çalışıyoruz.



Makine, üzeri çizilmiş çöp kutusunun sembolü ile etiketlenmiştir. Bu, makinenin artık gerekli olmadığına evsel atıklarla birlikte atılmaması gerektiği anlamına gelir. Yanlış bertaraf, tehlikeli maddelerin yeraltı sularına ve dolayısıyla gıda zincirimize girmesine ve sağlığınıza zarar vermesine neden olabilir.

Makine, atık elektrikli ve elektronik ekipman için yakındaki bir toplama noktasına veya makinenin yeniden kullanımı için bir toplama noktasına ücretsiz olarak iade edilmelidir. Toplama noktaları hakkında bilgi yerel yönetiminizden alınabilir. Yeni bir makine alırken, satıcı eski makineyi ücretsiz olarak geri almak ve uygun şekilde bertaraf etmekle yükümlüdür.

Makine kişisel veriler içeriyorsa, makineyi iade etmeden önce verileri kendiniz silmekle sorumlusunuz.

## Sembollerin açıklaması

 TEHLİKE

Kaçınılamaması durumunda ciddi yaralanmaya veya potansiyel olarak can kaybına neden olabilecek yüksek düzeyde riskli bir tehlikeyi ifade eder.

 UYARI

Kaçınılamaması durumunda ciddi yaralanmalara neden olabilen orta düzeyde riskli bir tehlikeyi ifade eder.

 DİKKAT

Kaçınılamaması durumunda küçük veya hafif yaralanmalara neden olabilen düşük düzeyde riskli bir tehlikeyi ifade eder.

*DİKKAT*

Kaçınılamaması durumuna ciddi hasara neden olabilen bir tehlikeyi ifade eder.



# 1 bernette makinem

## 1.1 Makineye Genel Bakış

### Ön üstten görünüm



- 1 Dikiş plakası kapağı
- 2 Dikiş plakası
- 3 Baskı ayağı
- 4 Dikiş lambası
- 5 Otomatik iplik takıcı
- 6 İlik kolu
- 7 İplik kesici

- 8 Ters dikiş kolu
- 9 İplik ayar düğmesi
- 10 İplik alma kolu
- 11 Dikiş uzunluğu düğmesi
- 12 Dikiş deseni seçme düğmesi
- 13 Dikiş masası ve aksesuar kutusu

## Aksesuar Kutusu

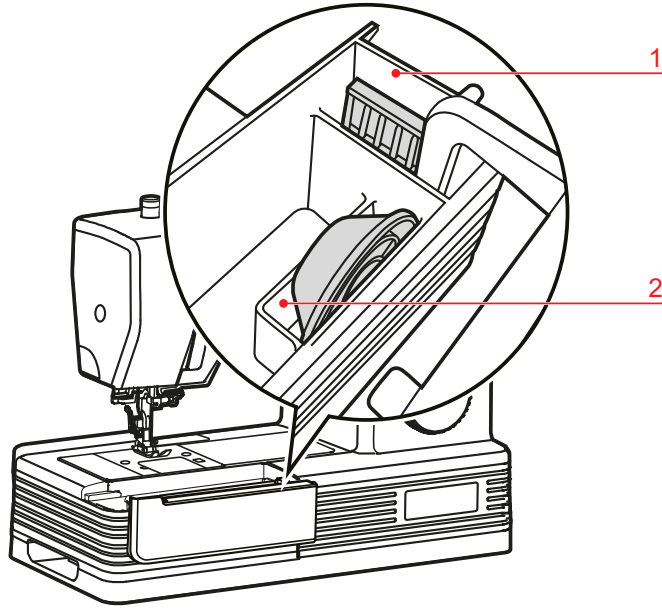

1 İğne seti bölmesi

2 Masura disk bölmesi

## Üstten görünüm

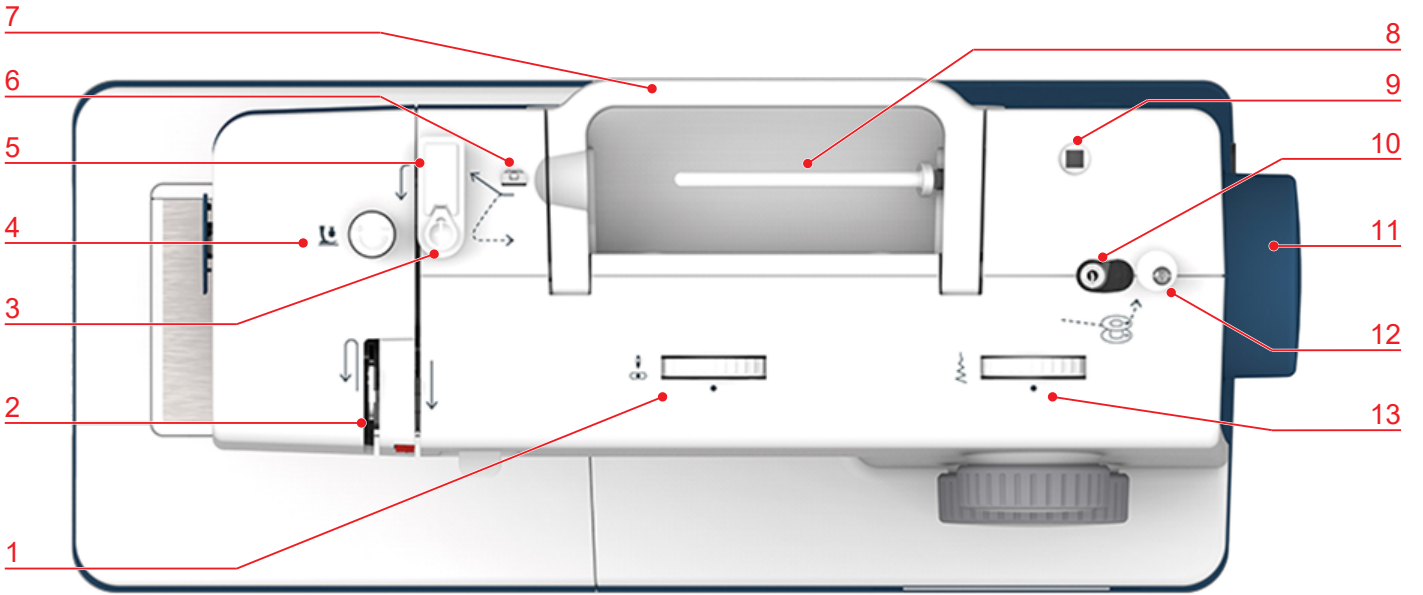

1 Dikiş pozisyonu düğmesi

2 İplik alma kolu

3 Masura sarıcı ön gerilimi

4 Baskı ayağı baskı ayar düğmesi

5 İplik ön gergisi

6 İplik kılavuzu

7 Taşıma kolu

8 Makara pimi

9 Açılma, ek makara pimi

10 Masura sarma ünitesi

11 Volan

12 Masura sarma ünitesi durdurucusu

13 Dikiş genişliği düğmesi

## Arkaya genel bakış

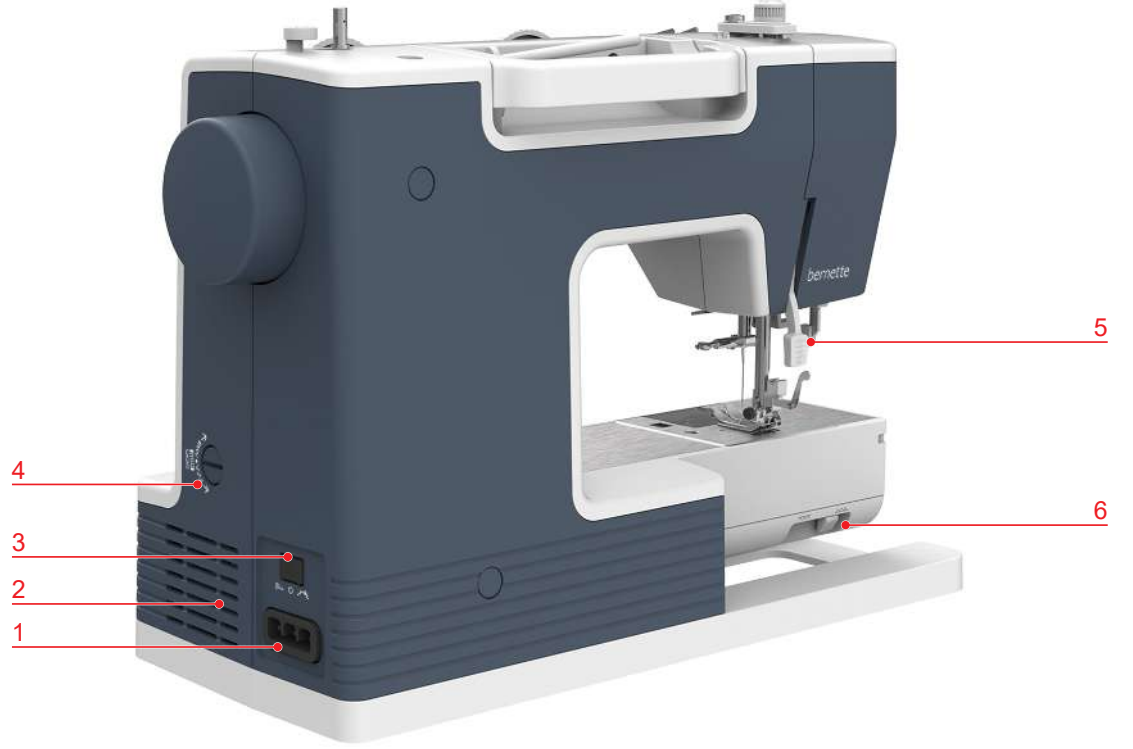

- |   |                                     |   |                         |
|---|-------------------------------------|---|-------------------------|
| 1 | Güç kablosu/ayak kumanda bağlantısı | 4 | Balans düğmesi          |
| 2 | Hava menfezleri                     | 5 | Baskı ayağı kaldırıcısı |
| 3 | Hız sınırlamalı ana güç anahtarı    | 6 | Dişli kolu              |







## 1.2 Aksesuar

### Birlikte verilen aksesuarlar

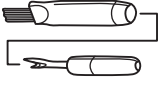
Aksesuarlara ilişkin ek bilgi için [www.mybernette.com/accessories](http://www.mybernette.com/accessories) adresini ziyaret edin.

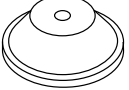
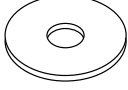

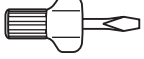
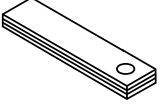
Şekil	Adı	Şekil	Adı
	Masura (3x)		İkinci makara pimi
	Makara ağı		Güç kablolu ayak kumandası
	Çeşitli iğneler		Dikiş kılavuzu

Şekil	Adı	Şekil	Adı
	Fırça ve dikiş sökücü		Yağlayıcı
	Makara diski, büyük (1x)		Keçe diski
	Makara diski, küçük (1x)		Tornavida
	Yükseklik telafi aracı		Parmak koruyucu
	Uzatma masası		

### Baskı ayaklarına genel bakış

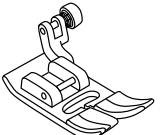
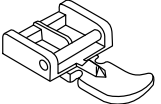
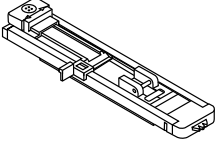
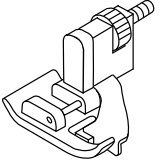
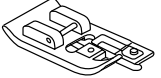
Resim	Adı	Amaç
	Zikzak ayağı	Farklı pratik ve dekoratif dikişleri dikmek için ve kenar dikişi için.
	Fermuar ayağı	Fermuar dikmek için
	Sürgülü ilik ayağı	Dolgu kordonlu veya kordonsuz ilikler dikmek için.
	Gizli dikiş ayağı	Gizli dikiş - reçme dikişi için
	Overlok ayağı	Overlok tipi dikişler dikmek ve kumaşın kenarını bitirmek için

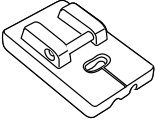
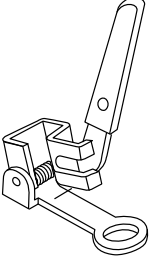
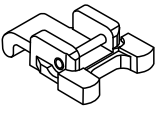
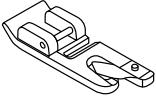
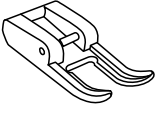
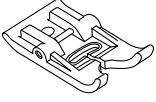
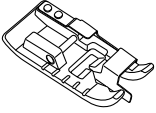









Resim	Adı	Amaç
	Gizli fermuarlar için fermuar ayağı	Gizli fermuar dikmek için.
	Örme ayağı/nakış ayağı	Nakış, örme ve serbest el kapitone için.
	Düğme üzerine dikiş ayağı	2 veya 4 delikli farklı boyutlarda düğmeler dikmek için.
	Kenar baskı ayağı	Çift-döndürülmüş reçmeler dikmek için
	Açık saydam nakış ayağı	İllik dikişleri, aplikler ve dekoratif dikiş yapmak için
	Kayar tabanlı zikzak ayak	Farklı pratik ve dekoratif dikişlerin dikilmesi için. Deri, plastic, vinil vs. benzeri kaygan malzemelerle reçme yapmak için.
	Kenar dikiş ayağı	Kenar, reçme ve pli dikmek için. Bir kenara paralel uzanan dikişler ve reçmeler yapmak için. Dantel veya şerit dikmek için.



### 1.3 İğne, İplik, Kumaş

İğneler zamanla yıpranacaktır. Bu nedenle iğnenin düzenli olarak değiştirilmesi gerekir. Sadece mükemmel bir uç iyi bir dikiş sonucu verir. Genel olarak kumaş ne kadar ince ise iğnede o kadar incedir. Fotoğrafta gösterilen iğneler, makineye göre standart veya isteğe bağlı aksesuardırlar.

- İğne boyutu 70, 75: Hafif kumaşlar için.
- İğne boyutları 80, 90: orta kumaşlar için.
- İğne boyutları 100, 110: ağır kumaşlar için.

## İğnelere genel bakış

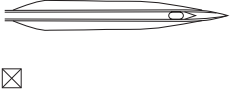
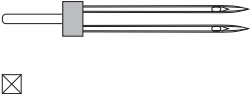
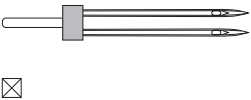
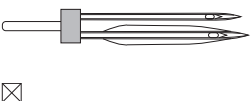
Resim	İğne adı	İğne tanımı	Amaç
 ☒	<b>Genel iğne</b> 130/705 H 70-110	Hafifçe yuvarlak uç	Hemen hemen bütün doğal ve sentetik kumaşlar (dokuma ve örgü) için.
 ■	<b>Esnek iğne</b> 130/705 H-S 75, 90	Orta boyutlu yuvarlak başlı, özel göz biçimi ve iğne çentiği	Jerse, triko, örme ve esnek kumaşlar için.
 ■	<b>Jerse/Nakış iğnesi</b> 130/705 H SUK 70-100	Orta iğne başlı	Trikolar, örme giysiler. Nakış için.
 ■	<b>Kot iğnesi</b> 130/705 H-J 80-110	Sivri, dar uçlu, takviyeli iğne şaftı	Kot veya kanvas gibi ağır kumaşlar için.
 ■	<b>Deri iğnesi</b> 130/705 H LR 90, 100	Kesme uçlu (LR = deri dikmeye yönelik özel uç)	Her tür deri, sentetik deri, plastik ve çarşafılık bez için.
 ■	<b>Mikrotex iğne</b> 130/705 H-M 70-110	Özellikle keskin, dar uç	Mikro fiber kumaşlar ve ipek için.
 ■	<b>Kapitone iğnesi</b> 130/705 H-Q 75, 90	Hafif yuvarlak ince uç	Düz ve üst dikiş için.
 ■	<b>Nakış için iğne</b> 130/705 H-E 75, 90	Küçük yuvarlak uçlu, özellikle geniş iğne gözü ve geniş iplik oluşu	Bütün doğal ve sentetik kumaşlar üzerine nakış için.
 ☒	<b>İnce malzeme iğnesi</b> 130/705 H SES 70, 90	Küçük yuvarlak uçlu	Triko ve örme malzemeler için. İnce ve nazik kumaşlar üzerine nakış için.
 ■	<b>Metafil iğne</b> 130/705 H METAFIL 80	Bütün iğne boylarında, uzun iğne gözü (2 mm)	Metalik ipliklerde dikiş veya nakış için.
 ■	<b>Kordone iğnesi (nakış yamamak için)</b> 130/705 H-N 70-100	Bütün iğne boylarında, uzun iğne gözü (2 mm)	Kalın iplikle üst dikiş.

Resim	İğne adı	İğne tanımı	Amaç
	<b>Sürfile dikiş iğnesi</b> 130/705 H WING 100-110	Kanat benzeri geniş iğne şaftı (kanat)	Gizli dikişler dikmek için.
	<b>Evrensel çift iğne</b> 130/705 H ZWI 70-100	İğne mesafesi: 1,0/1,6/2,0/2,5/ 3,0/4,0	Esnek kumaşlarda, dar ve süslü plilerde ve dekoratif dikişte görünür reçmeler için.
	<b>Streç ikili iğne</b> 130/705 H-S ZWI 75	İğne mesafesi: 2.5/4.0	Esnek kumaşlarda, dar ve süslü plilerde ve dekoratif dikişte görünür reçmeler için.
	<b>Sürfile dikiş ikili iğnesi</b> 130/705 H ZWIHO 100	İğne mesafesi: 2.5	Sürfile dikiş nakışla özel etkiler.
	<b>Genel üçlü iğne</b> 130/705 H DRI 80	İğne mesafesi: 3.0	Esnek kumaşlarda, dekoratif dikişte görünür reçmeler için .

### İğne/iplik kombinasyonu

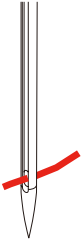
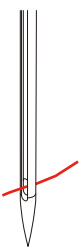
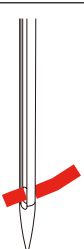
	İplik iğnenin uzun oluşuna mükemmel oturduğunda ve iğne deliğinden kolayca geçtiğinde iğne/iplik kombinasyonu doğrudur. Bu ipliğin en iyi şekilde dikilmesine izin verir.
	Eğer iplik uzun oluk ve iğne deliği içinde hareket edecek kadar fazla yere sahipse, bu durum ipliğin kopmasıyla veya eksik dikişle sonuçlanabilir.
	Eğer iplik uzun oluşun kenarı boyunca sürtünürse ve iğne deliğinden uygun şekilde yönlendirilemezse, bu durum ipliğin kopmasıyla veya sıkışmayla sonuçlanabilir.

## İğne açıklaması için örnek

Ev makinelerinin en yaygını olan 130/705, aşağıdaki bir Jerse/Streç iğneyle açıklanıyor.

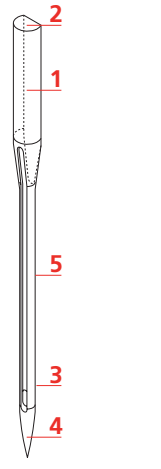
	<p><b>130/705 H-S/70</b></p> <p><b>130</b> = Sap uzunluğu (1)</p> <p><b>705</b> = Düz gövde (2)</p> <p><b>H</b> = İğne gövdesi (3)</p> <p><b>S</b> = İğne ucu (burada orta yuvarlak uç) (4)</p> <p><b>70</b> = İğne boyutu 0.7 mm (5)</p>
---	---

## İplik seçimi

Mükemmel bir dikiş sonucu için, iplik ve kumaş kalitesi önemli bir rol oynar.

İyi dikiş sonucu verecek kaliteli iplikler satın almanızı tavsiye ediyoruz.

- Pamuk iplikleri, bir doğal elyaf olma avantajına sahiptirler ve bu nedenle pamuklu kumaşların dikilmesi için bilhassa uygundur.
- Merserize pamuk iplikler, yıkamada kaybolmayan hafif bir parlaltıya sahiptirler.
- Polyester iplikler, yüksek gerilme direncine sahiptirler ve özellikle renkleri atmaz.
- Polyester iplikler daha esnekler ve güçlü ve esnek bir dikiş gerektiğinde tavsiye edilirler.
- Suni ipek iplikler doğal elyaflardan yapılırlar ve parlak bir parlaltıya sahiptirler.
- Suni ipek iplikler, dekoratif dikişler için uygundur ve daha güzel bir etki yaratırlar.



## 2 Dikiş hazırlık

### 2.1 Bağlantı ve Açma

#### Makinenin bağlanması

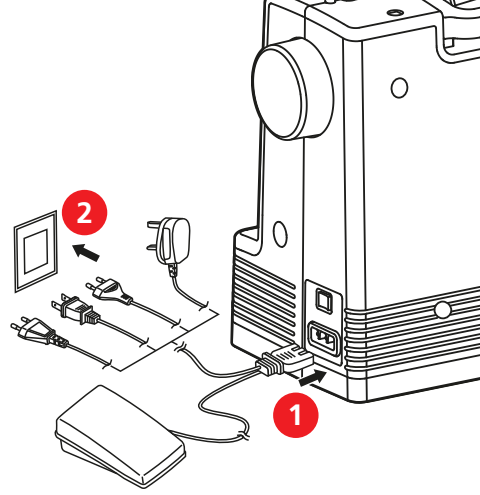

- > Cihazın güç ve pedal kablosuna ait fişini (1) güç kablosu bağlantısına sokun.
- > Güç ve pedal kablosuna ait güç fişini (2) prize sokun.

#### Güç kablosunun kullanımı (yalnızca ABD/Kanada)

Makinede polarize fiş vardır (bir kontak diğerinden daha geniştir). Elektrik çarpması riskini azaltmak için, fiş sokete yalnızca bir şekilde takılabilir. Fiş sokete uymuyorsa, fişi çevirin. Hala uymuyorsa, uygun bir priz takmak için bir elektrikçiye başvurun. Fişi hiçbir şekilde değiştirmeyin.

#### Makinenin açılması

Ana şalterin iki açma ayarı vardır:

- Hızlı dikiş.
- Yavaş dikiş.

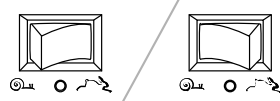

- > Hızlı dikiş yapmak için, ana şalteri ⚡ simgeye ayarlayın.
  - Maksimum dikiş hızı dakikada 1100 dikiştir.
- > Yavaş dikiş yapmak için, ana şalteri ⌚ simgeye ayarlayın.
  - Maksimum dikiş hızı dakikada 650 dikiştir.

#### Hızın ayak pedalıyla ayarlanması

Dikiş hızı pedal kullanılarak sürekli olarak ayarlanabilir.

- > Makineyi başlatmak için pedala dikkatlice basın.
- > Daha hızlı dikmek için pedala biraz daha basın.

- > Makineyi durdurmak için pedali bırakın.

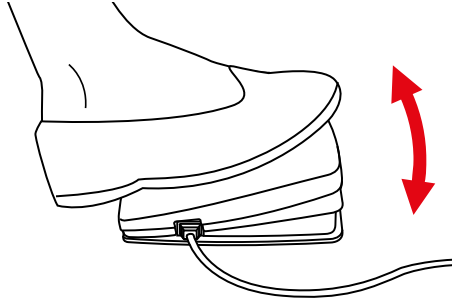

## 2.2 Makara pimi

### Yatay makara pimi

İplik makarasının ve iplik diskinin yerleştirilmesi

Makara diskleri, ipliğin makaradan uygun boşalması için iplik makarasını yerinde tutar.

- > Makarayı makara pimine yerleştirin.
- > Uygun bir makara diskini, makara diskisi ile makara arasında hiç açıklık kalmayacak şekilde makaranın üzerine yerleştirin.

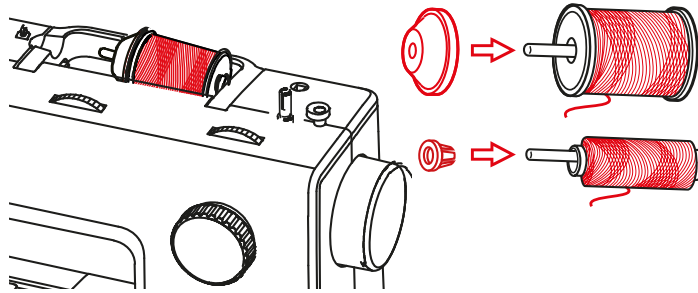

Bir makara ağının kullanılması

Makara ağı, ipliğin ilik masurasından dengeli şekilde boşaltılmasını sağlar ve ipliğin düğümlenmesini ve kopmasını engeller. Makara ağı sadece yatay makara tutucusuyla kullanılır.

- > Makara ağını iplik masurasının üzerine çekin.

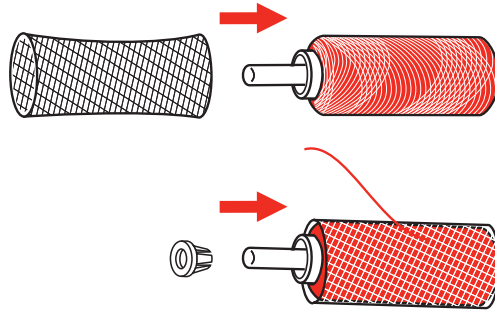

### İkinci makara pimi

İkinci makara piminin yerleştirilmesi

Birden fazla iplikle dikiş yaparken veya Makara ipliğinin sarılması için ikinci makara pimine ihtiyaç duyulur.

- > Makine kapağındaki aksesuar yuvasında bulunan ikinci makara pimini takın.

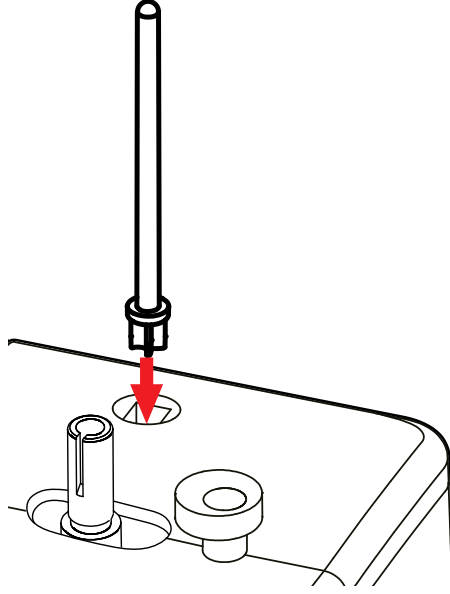

İplik makarasını takın

- > Keçe diskini makara piminin üzerine yerleştirin.
  - Sol disk, ipliğin makara pimine takılmasını engeller.
- > İplik makarasını ikinci makara pimi üzerine yerleştirin.

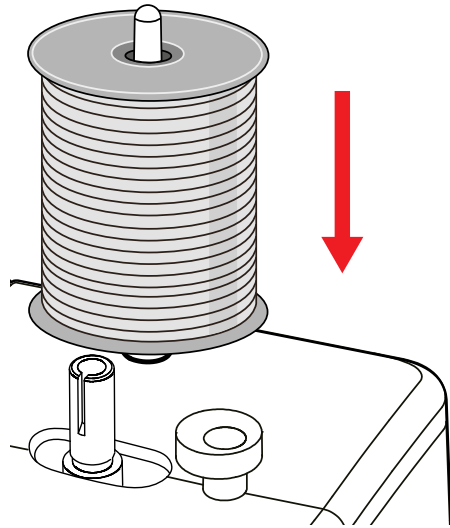

## 2.3 Serbest kol

bernette b05, sağlam tasarlanmış olan ve iğnenin sağ tarafında büyük proje için geniş yer sağlayan bir serbest kol sağlar.

## 2.4 Aksesuar kutulu dikiş masası

Dikiş masasının entegre bir aksesuar kutusu vardır.

- > Dikiş masasını kaldırmak için, dikiş masasını kolundan (1) tutup sola doğru çekin.

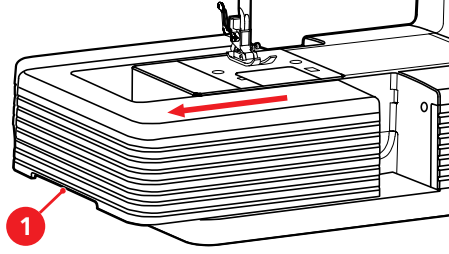

- > Aksesuar kutusunu açmak için, kapağı kendinize doğru yatırın.

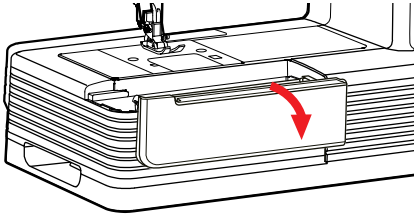

- > Aksesuar kutusunu kapatmak için, kapağı açılı olarak aşağıya doğru katlayın.

## 2.5 Dişli tutucusunun Kaldırılması veya İndirilmesi

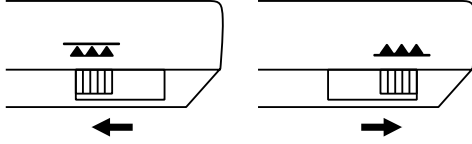

- > Dişliyi kaldırmak için, dişli kolunu sağa doğru itin.
  - Dişli tutucusu, birinci dikiş yapıldığında kaldırılır.
- > Dişliyi kaldırmak için «dişli kolunu» sola kaydırın.
  - Dişli aşağıya indirilir.

## 2.6 Genişletme masanın kullanılması

Serbest kola takılı genişletme masası mevcut alanın genişletilmesini sağlar.

Genişletme masasının yüksekliği, ayarlanabilir ayakların döndürülmesi suretiyle ayarlanabilir.

Ön koşul:

- Dikiş masası kaldırılır.
- > Genişletme masasının üzerindeki ayakları açın.

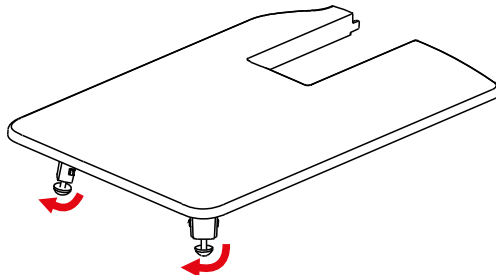

- > Genişletme masasını yerine oturuncaya kadar serbest kolun üzerinde soldan sağa doğru itin.

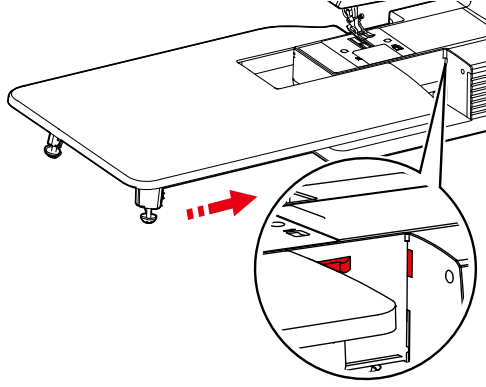

- > Genişletme masasını kaldırmak için, serbest kol üzerindeki genişletme masasını sola doğru çekin.

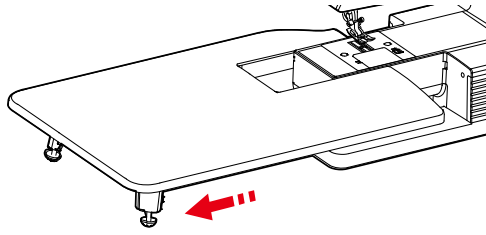

## 2.7 İğne

### İğnenin kaldırılması ve indirilmesi

- > İğneyi kaldırmak için, volanı iğne en yüksek konuma gelinceye kadar saat yönünün tersine doğru döndürün.

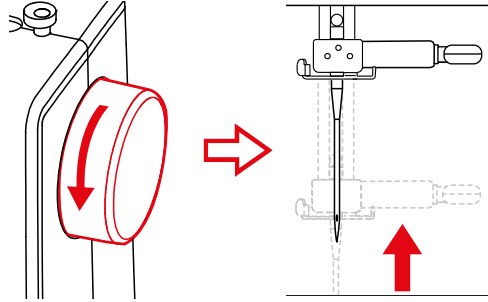

- > İğneyi aşağıya indirmek için, volanı iğne kumaşı delinceye kadar saat yönünün tersine doğru döndürmeyi sürdürün.

### İğneyi değiştirme

- > Makineyi kapatın ve güç kaynağıyla olan bağlantısını kesin.
- > Baskı ayağını kaldırın.
- > İğneyi kaldırın.
- > Tornavidayı kullanarak sabitleme vidasını (1) gevşetin.

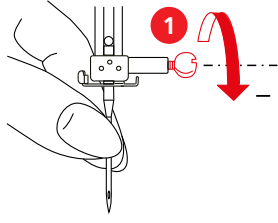

- > İğneyi aşağı doğru çekin.

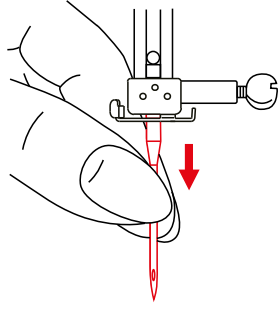

- > Yeni iğneyi (2) düz tarafı arkaya gelecek şekilde tutun. İğneyi gittiği yere kadar iğne tutucunun içine doğru itin (3).

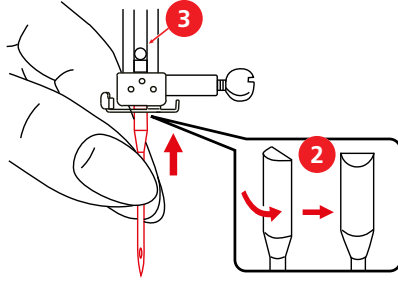

- > Elle sabitleme vidasını sıkın..

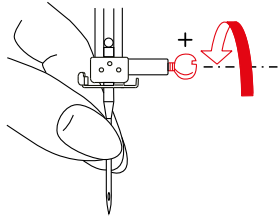

### İğne konumunun ayarlanması

- > İğneyi kaldırın.
- > Önerilen bir baskı ayağı kullanın.
- > İğne konum kadranını kullanarak gerekli iğne konumunu kullanın.





## 2.8 Baskı ayağı

### Baskı ayağının kaldırılması ve indirilmesi

- > Baskı ayağını kaldırmak için baskı ayağı kolunu yukarı doğru itin.

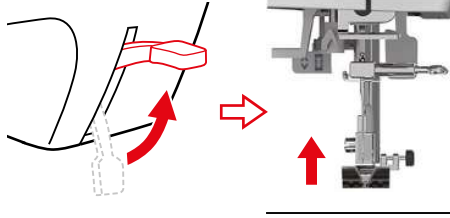

- > Baskı ayağını indirmek için baskı ayağı kolunu aşağı doğru itin.

### Baskı ayağının değiştirilmesi

#### Baskı ayağı tabanının çıkarılması

- > Makineyi kapatın ve güç kaynağıyla olan bağlantısını kesin.
- > Baskı ayağını kaldırın.
- > İğneyi kaldırın.
- > Baskı ayağının tabanını çıkarmak için, baskı ayağı muhafazasının arkasındaki kolu yukarı doğru itin.

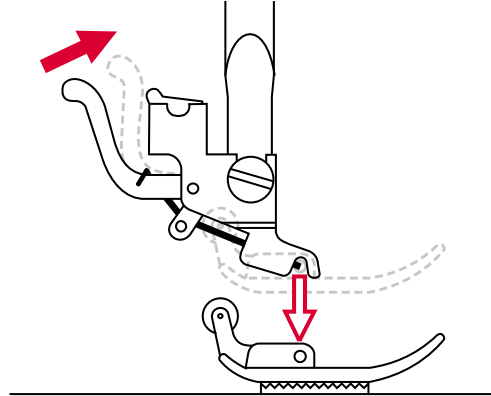

#### Baskı ayağı tabanının takılması

##### Ön koşul:

- Baskı ayağı tabanı çıkarılır.
- > Baskı ayağını kaldırın.

### DİKKAT

#### Yanlış baskı ayağından kaynaklanan iğne kırılması

Baskı ayağı seçilen dikiş için uygun değilse, iğne baskı ayağı ile çarpışabilir ve kırılabilir.

- > Daima dikişe uygun bir baskı ayağı kullanın.

- > Yeni baskı ayağı tabanını, şafttaki kertik baskı ayağı taban piminin üzerine (2) gelecek şekilde şafttaki (1) kertiğin altına konumlandırın.

- > Baskı ayağı kaldıracısını, şafttaki kertik baskı ayağı taban pimine geçinceye kadar dikkatlice aşağıya doğru indirin.

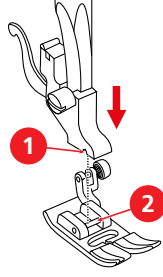

### Baskı ayağı kolunun çıkarılması ve takılması

Ön koşul:

- Baskı ayağı tabanı çıkarılır.
- > Baskı ayağını kaldırın.
- > Baskı ayağı tutucusunu (1) alttaki baskı ayağı çubuğuna (2) ve sola doğru hizalayın.
- > Baskı ayağı muhafazasını sıkıca tutun ve vidayı elle vidalayın.
- > Tornavida kullanarak vidayı sıkıştırın.

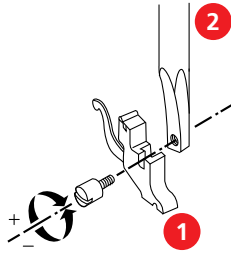

### Dikiş kılavuzunun takılması

Dikiş kılavuzu, paralel çizgilerin dikilmesi için uygundur.

- > Dikiş kılavuzunu (1) baskı ayağı tutucusundaki (2) deliğin içine yerleştirin.
- > Bitişik dikişle gerekli mesafeyi ayarlayın.

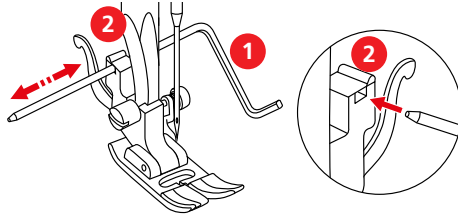

### Baskı ayağı baskısının ayarlanması



Baskı ayağı baskısı, baskı ayağı baskısını kumaş kalınlığına en uygun şekilde ayarlamak amacıyla yöneliktir. Kalın kumaşlarla çalışırken, baskı ayağı baskısını azaltılması tavsiye edilir. Bu, baskı ayağının hafifçe kaldırılması ve böylece kumaşın daha kolay hareket ettirilebilmesi avantajı sağlar. İnce kumaşlarla çalışırken, baskı ayağı baskısının artırılması tavsiye edilir. Bu, kumaşın baskı ayağının altında kolayca hareket ettirilememesi gibi bir avantaj sağlar.

- > Baskı ayağı basıncını arttırmak için, «Baskı ayağı basınç» ayar düğmesini saat yönünde çevirin.



- > Baskı ayağı basıncını azaltmak için, «Baskı ayağı basınç» ayar düğmesini saat yönünün tersine çevirin.

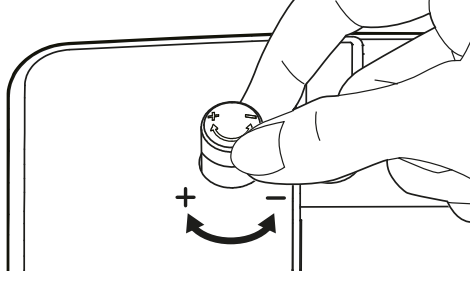

### Parmak koruyucusunun takılması

Parmak koruyucu, kullanıcının parmaklarının dikiş sırasında iğneye çok yaklaşmaları ve yaralanmaları riskini azaltır.

- > Baskı ayağını kaldırın.
- > Baskı ayağını çıkarın.
- > Baskı ayağı muhafazasındaki vidayı gevşetin ve baskı ayağı muhafazasını çıkarın.

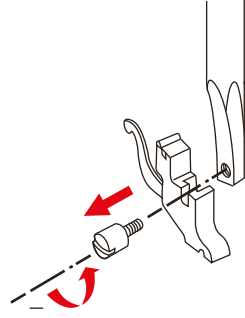

- > Parmak koruyucusunu vidaya takın.

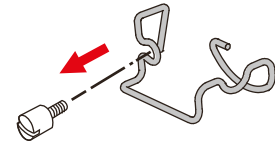

- > Baskı ayağı muhafazasını baskı ayağı çubuğundan tutun ve vidayı kullanarak vidalayın.

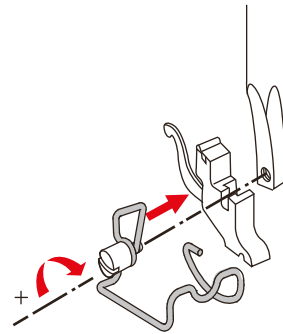

- > Baskı ayağı tabanını takın.

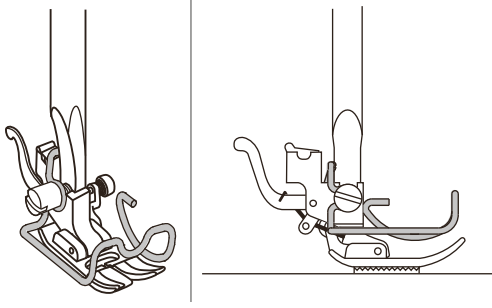

- > Parmak koruyucusunun baskı ayağı tabanına paralel şekilde hizalanmış olduğundan emin olun.
- > Eğer gerekirse, parmak koruyucusunu hizalamak için vidayı gevşetin.

## 2.9 İplik geçirme

### İplik geçirme hazırlığı "

- > Makineyi kapatın.
- > İğneyi kaldırın.
- > Baskı ayağını kaldırın.

### Üst ipliğin takılması

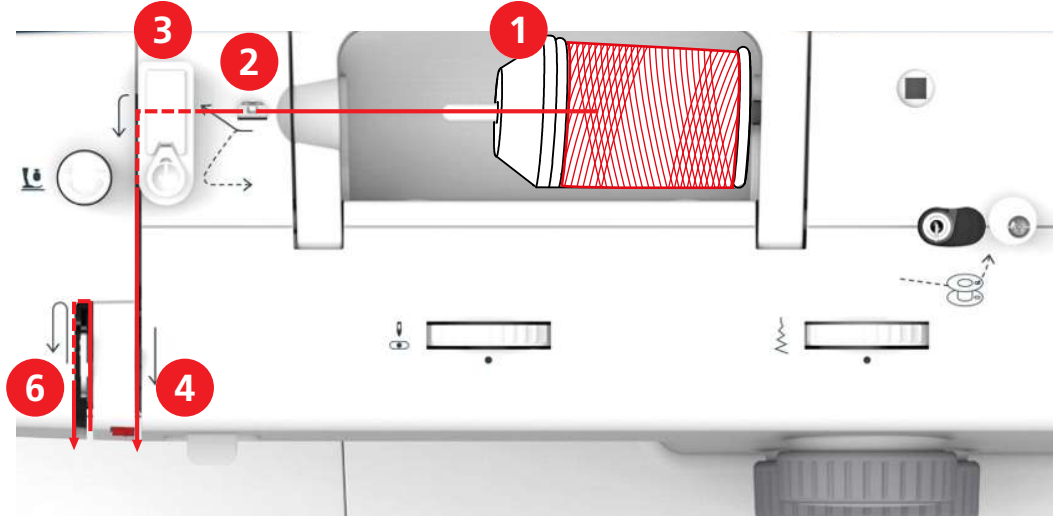

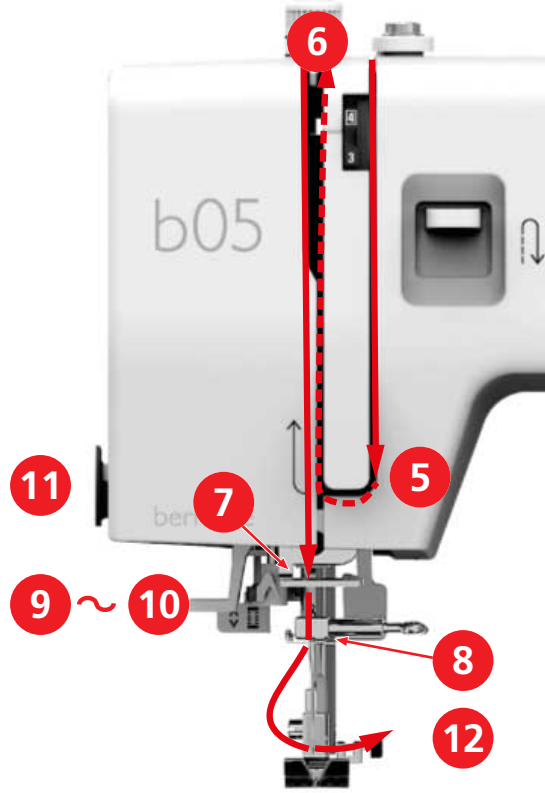

- |                             |                              |
|-----------------------------|------------------------------|
| 1 Makara diskli             | 7 Kılavuz                    |
| 2 İplik kılavuzu            | 8 Kılavuz                    |
| 3 İplik ön gergisi          | 9 İğneden iplik geçirme kolu |
| 4 İplik gerdirmeye diskleri | 10 Tel kanca                 |
| 5 İplik germe kolu kapağı   | 11 İplik kesici              |
| 6 İplik alma kolu           | 12 İplik                     |

- > İpliğin saat yönünde açılması için iplik makarasını makara tutucusu üzerine yerleştirin.
- > Makara için uygun makara diskini takın.
- > İpliği iplik kılavuzundan geçirin.

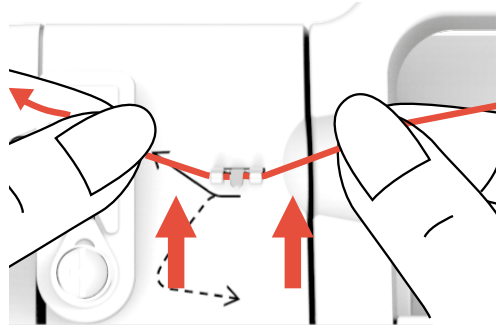

- > İpliği iplik ön geriliminden geçirin.

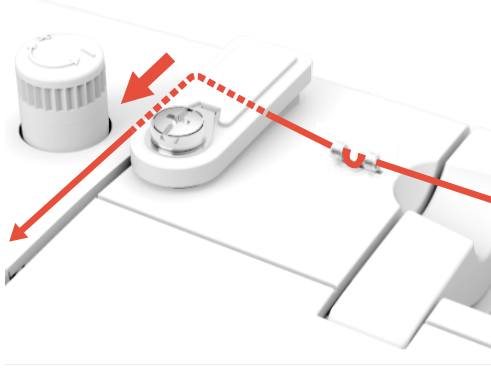

- > İpliğin ucunu kanal boyunca aşağıya doğru yönlendirin.

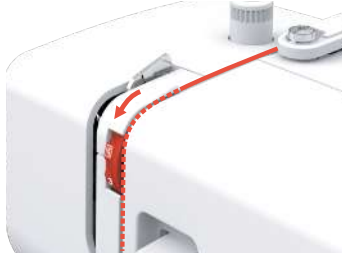

- > İpliği iplik sarma kolu kapağının etrafından aşağı doğru yönlendirin.

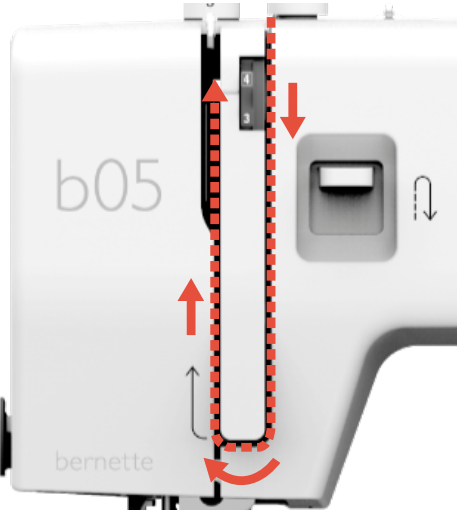

- > İpliği sağdan sola doğru iplik sarma kolu yoluyla ve sonra geriye aşağıya doğru yönlendirin.

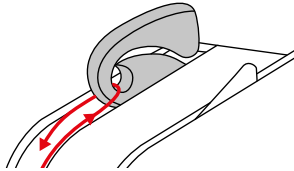

- > İpliği iğnenin yukarıdaki kılavuzların içinden yönlendirin.

- > Baskı ayağını aşağıya indirin.

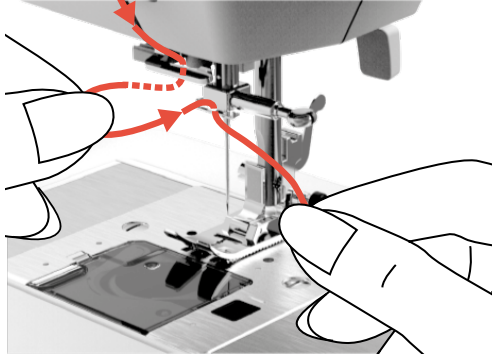

- > İğneden iplik geçirme kolunu aşağıya doğru biraz bastırın ve ipliği iplik kılavuzunun etrafından yönlendirin.

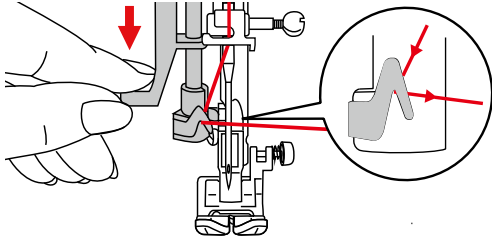

- > İğneden iplik geçirme kolunu gittiği kadar aşağıya doğru itin ve aşağıda tutun.
  - Tel kanca iğne deliğinden geçer.

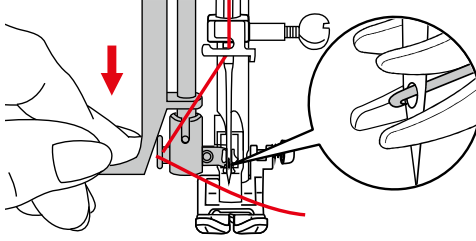

- > İpliği iğnenin önünden ve tel kancanın altından yönlendirin ve tutun.

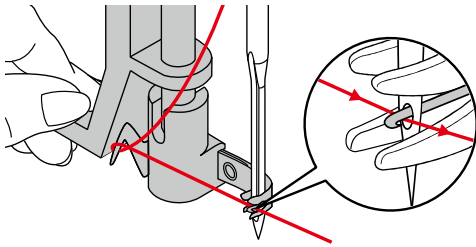

- > İğneye iplik geçirmek için iğneden iplik geçirme kolunu kaldırın. Bunu yaparken ipliği gevşek tutun.
  - El kanca aşağıya doğru hareket eder; ipliği iğne gözünden iterek bir ilmeğin içine geçirin.
- > İpliği iğne deliğinden tamamen çekin.

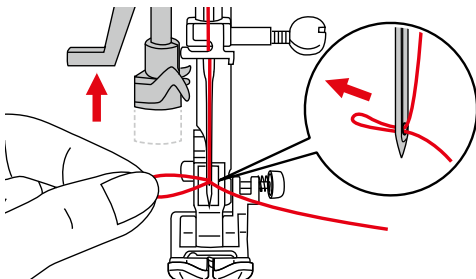

## İkiz iğneye iplik takılması

Ön koşul:

- Zikzak ayağı takılmıştır.
  - İkiz iğneyi takın.
  - İkinci makara pimi, keçe disk ve ikinci makara takılır.
- > İpliği yatay makara piminden (kırmızı) ok yönünde iplik gerdirme diskinin sol tarafına doğru (1) yönlendirin.

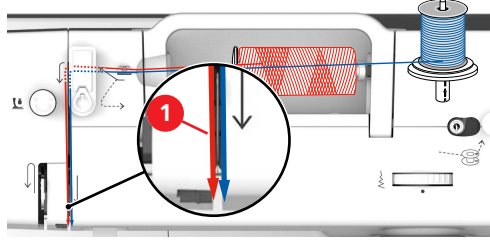

- > İpliği iğnenin yukarıdaki iplik kılavuzuna yönlendirin.
- > İpliği elle sol iğneye takın.
- > İpliği düşey makara piminden (mavi) ok yönünde iplik gerdirme diskinin sağ tarafına doğru (1) yönlendirin.
- > İpliği iğnenin yukarıdaki iplik kılavuzuna yönlendirin.
- > İpliği elle sağ iğneye takın.

### DİKKAT

#### Yanlış baskı ayağı, dikiş veya iğne konumundan kaynaklanan iğne kırılması

Eğer baskı ayağı, dikiş veya iğne pozisyonu doğru değilse, iğne baskı ayağıyla veya dikiş plakasıyla çarpışabilir ve kırılabilir.

- > Zikzak ayağını takın.
- > Düz bir dikiş ayarlayın.
- > İğneyi orta konuma ayarlayın.

## İğneye iplik geçirme

Üçlü iğneyle çalışırken üçünü makara için bir harici makara sehпасına gerek duyulur.

Ön koşul:

- Zikzak ayağı takılmıştır.
  - Üçlü iğneyi takın.
- > Bir keçe diskle ve uygun makara diskıyla birlikte bir makarayı yatay makara piminin üzerine yerleştirin.
- > Bir keçe diskle birlikte ikinci makarayı düşey makara piminin üzerine yerleştirin.
- > Bir keçe diskle birlikte üçüncü makarayı harici makara sehпасının üzerine yerleştirin.
- > İpliği yatay makara piminden (kırmızı) ok yönünde iplik gerdirme diskinin sol tarafına doğru (1) yönlendirin.

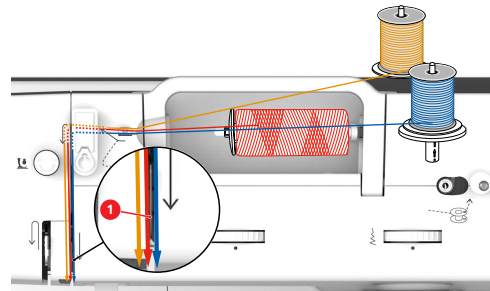

- > İpliği iğnenin yukarıdaki iplik kılavuzuna yönlendirin.

- > İpliği elle sol iğneye takın.
- > İpliği harici makara piminden (turuncu) ok yönünde iplik gerdirme diskinin sol tarafına doğru (1) yönlendirin.
- > İpliği iğnenin yukarısındaki iplik kılavuzuna doğru yönlendirin.
- > İpliği elle ortadaki iğneden geçirin.
- > İpliği düşey makara piminden (mavi) ok yönünde iplik gerdirme diskinin sağ tarafına doğru (1) yönlendirin.
- > İpliği iğnenin yukarısındaki iplik kılavuzuna yönlendirin.
- > İpliği elle sağ iğneye takın.

**DİKKAT****Yanlış baskı ayağı, dikiş veya iğne konumundan kaynaklanan iğne kırılması**

Eğer baskı ayağı, dikiş veya iğne pozisyonu doğru değilse, iğne baskı ayağıyla veya dikiş plakasıyla çarpışabilir ve kırılabilir.

- > Zikzak ayağını takın.
- > Düz bir dikiş ayarlayın.
- > İğneyi orta konuma ayarlayın.

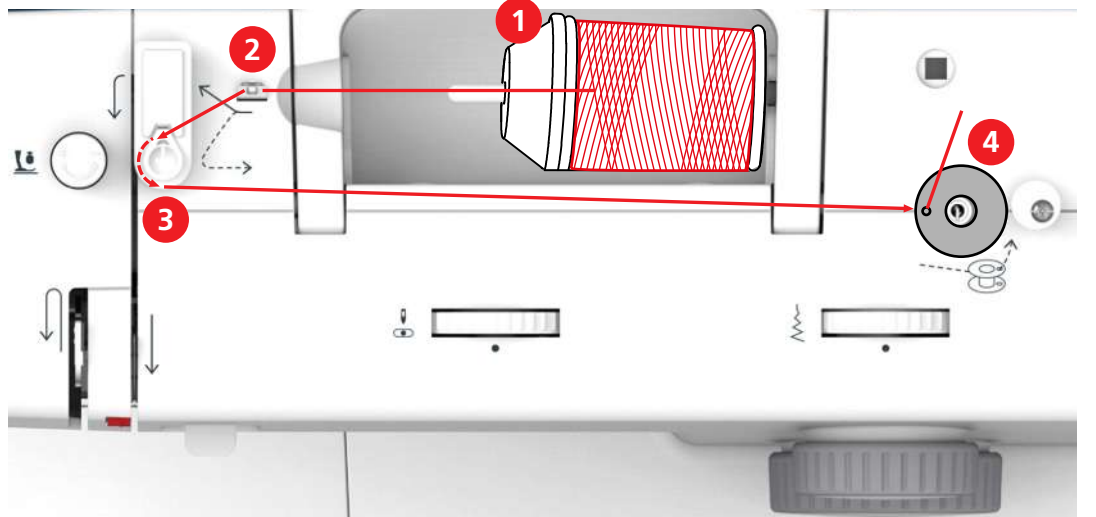
**Bobin ipliğinin sarılması**

- |                  |                                  |
|------------------|----------------------------------|
| 1 Masura Başlığı | 3 Bobin Sarıcısının Kastırılması |
| 2 İplik Kılavuzu | 4 Makara pimi                    |

- > Kaygan ipliklerin yakalanmalarını veya kopmalarını engellemek için, makara ağını makaranın üzerine çekin.

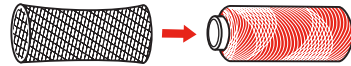

- > İplik makarasını ve uygun makara diskini makara tutucusuna yerleştirin. Makara tutucu üzerindeki küçük makara kapağını kullanın.

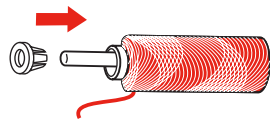

- > İpliği iplik kılavuzundan geçirin.

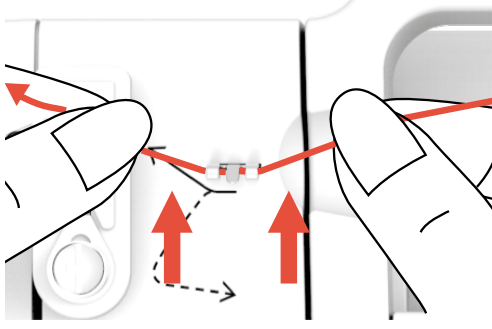

- > İpliği masura sargını ön gerdirmesinin etrafından ok yönünde yönlendirin.

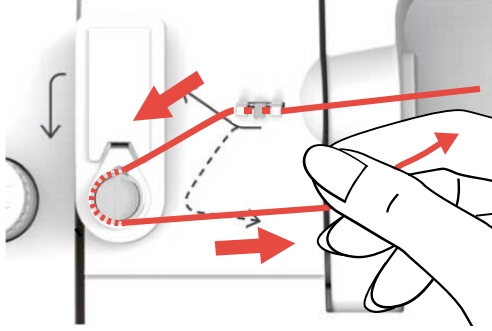

- > İpliğin ucunu masura üzerindeki iç deliklerin birinden çekin ve boş masurayı masura sarma ünitesinin üzerine yerleştirin.

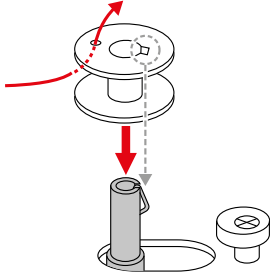

- > Masurayı sağ tarafa doğru çekin.

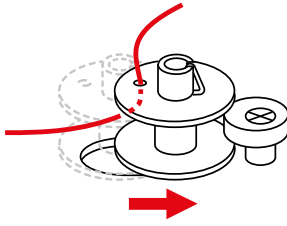

- Makine, masura sarma moduna geçer. Dikiş mümkün değil.

- > İliğin ucunu bir elinizle sıkıca tutun.

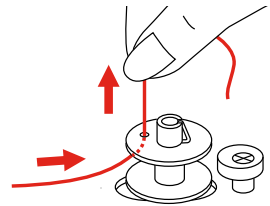

- > Sarma işlemini birkaç tur başlatmak ve ardından tekrar durdurmak için, pedala biraz basarak ipliğin masuraya sıkıca takılmasını sağlayın.



- > İpliğin ucunu iç deliğin yukarısında kesin.

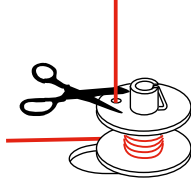

- > Sarma işlemine devam etmek için ayak kumandasına basın.
- > Sarma işlemi durdurmak için pedalı bırakın.
- > Masura sarma ünitesini sarma konumuna doğru sola itin.

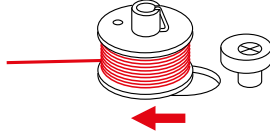

- Makine dikiş moduna geçer.

- > Masurayı çıkarın ve ipliği kesin.

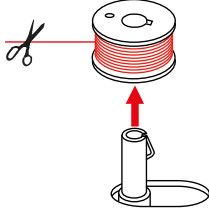

### İplik bobinin takılması

#### DİKKAT

Düzensiz şekilde sarılmış masuralar nedeniyle iğne kırılması

Düzensiz sarılan masuralar, yanlış iplik gerginliğine yol açabilir veya iğnelerin kırılmasına neden olabilir.

- > Sadece düzgün sarılmış masuralar kullanın.

Ön koşul:

- İğne yukarı kaldırılır.
  - Baskı ayağı kaldırılır.
  - Makine kapalıdır.
- > Masura kapağını açmak için, kolu sağa doğru itin ve masura kapağını çıkarın.

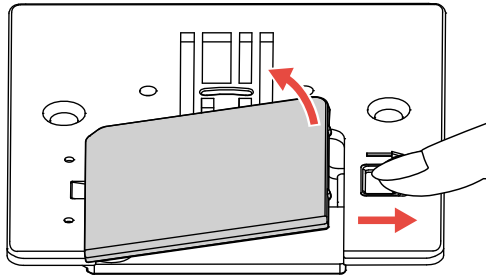

- > İpliğin saat yönünün tersine doğru sarılacağı şekilde bir yeni masura takın.

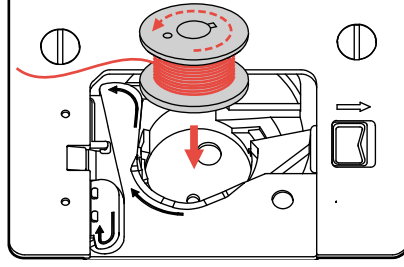

- > Masurayı hafifçe bastırın.
- > İpliği masura iplik kılavuzunun içine sokmak için ok işaretlerini takip edin.

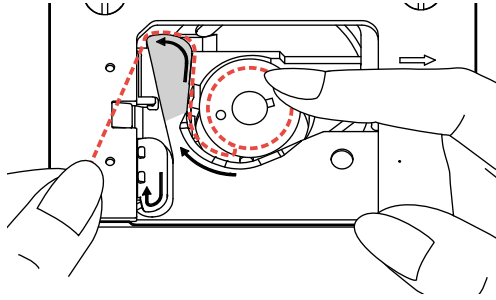

- > Fazla ipliği kesmek için, ipliğin ucunu alın ve iplik kesicinin üzerine (1) doğru çekin.

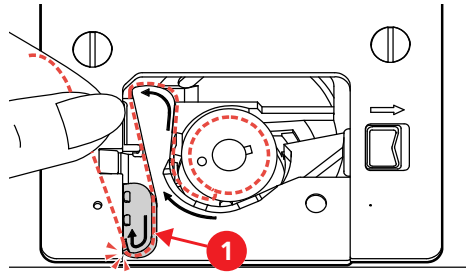

- > Masura kapağını takın.

### Masura ipliğinin yukarı çekilmesi

- > Baskı ayağını yukarı kaldırın ve ipliği hafifçe sol elinizle tutun.

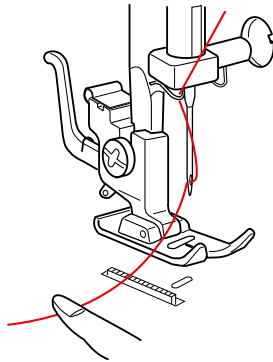

- > El çarkını iğne aşağıya ininceye kadar yavaşça saat yönünün tersine doğru döndürün. İplik sarma kolu en yüksek konuma gelinceye kadar el çarkını döndürmeyi sürdürün.

- > Üst ipliği masura ipliği bir ilmek oluşturuncaya kadar yukarıya doğru çekin.

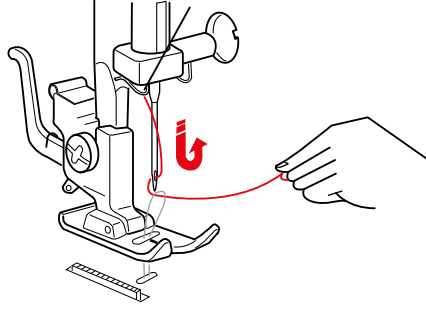

- > Masura ipliğini gittiği yere kadar üste doğru çekin.
- > Her iki ipliği 10 cm'sini (4") geriye ve baskı ayağının altına doğru çekin.

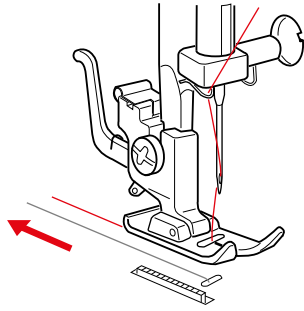

### 3 Yaratıcı dikiş

#### 3.1 Bir dikiş deseninin seçilmesi

Dikiş desenleri, A ile L arasında kategorilere ayrılır. Her kategori siyah, gri ve kırmızı renklerle gösterilen üç taneye kadar dikiş deseni içerebilir.

#### DİKKAT

Bir dikiş deseni seçerken yanlış iğne konumu

İğne ve kumaşta hasar

> Dikiş deseni seçme düğmesini çevirmeden önce, iğneyi en üst konuma getirin.

> İğneyi kaldırın.

> Bir kategori içinde siyah dikiş desenini seçmek için, dikiş uzunluğu düğmesini 0 ile 4 arasında bir değere ayarlayın, sonra dikiş deseni seçme düğmesini seçilen dikiş deseni kategorisi ayar konumunun «●» altında ortaya geçinceye kadar sola veya sağa doğru döndürün.



> Bir kategoride kırmızı dikiş desenini seçmek için, dikiş uzunluğu düğmesini «S1»'e ayarlayın, sonra dikiş deseni seçme düğmesini seçilen dikiş deseni kategorisi ayar konumunun «●» altında ortaya geçinceye kadar sola veya sağa doğru döndürün.



> Bir kategoride gri dikiş desenini seçmek için, dikiş uzunluğu düğmesini «S2»'ye ayarlayın, sonra dikiş deseni seçme düğmesini seçilen dikiş deseni kategorisi ayar konumunun «●» altında ortaya geçinceye kadar sola veya sağa doğru döndürün.



## 3.2 Dikiş desenlerinin düzenlenmesi

### Dikiş genişliğini ayarlama

Dikiş genişliği, dikiş genişliği ayar düğmesi kullanılarak her dikiş için 0-6 mm arasında değiştirilebilir.



#### DİKKAT

Bir dikiş genişliği seçilirken yanlış iğne konumu

iğne ve kumaşta hasar.

> Dikiş genişliği ayar düğmesini çevirmeden önce, iğneyi en üst konuma getirin.

> İğneyi kaldırın.

> Gerekli dikiş genişliği ayar konumunun «•» yukarısında gösterilinceye kadar dikiş genişliği ayar düğmesini döndürün.

### Dikiş uzunluğunun ayarlanması

Dikiş uzunluğu, dikiş uzunluğu düğmesi kullanılarak ayarlanabilir.

Siyah dikiş desenleri için, dikiş uzunluğu 0-4 m arasında ayarlanabilir.

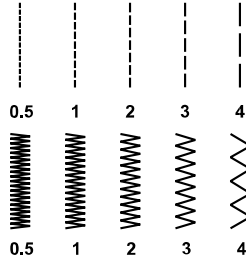

İlikler için, dikiş uzunluğu ayar düğmesi üzerindeki ilik simgesi aralığı dahilinde ayarlanabilir.

Kırmızı ve gri dikiş desenleri için, dikiş uzunluğu önceden tanımlanır ve değiştirilemez.

> Gerekli dikiş uzunluğu ayar konumunun «•» altında gösterilinceye kadar dikiş uzunluğu düğmesini çevirin.



## Üst iplik gerginliğinin ayarlanması

Üst dikiş gerginliği, dikiş malzemelerine, kumaş tabakalarına ve dikiş sürecine dayalı olarak «Üst iplik gerginliği ayar» düğmesi kullanılarak ayarlanabilir.

Üst iplik gerginliği için taban değer 4'dür.



Mükemmel düz dikişte, masura ipliği kumaşın ön yüzünde görünmez.

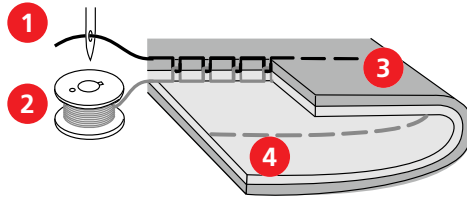

- |   |              |   |                                |
|---|--------------|---|--------------------------------|
| 1 | Üst iplik    | 3 | Kumaşın ön yüzü (üst tarafı)   |
| 2 | Bobin ipliği | 4 | Kumaşın arka yüzü (alt tarafı) |

- > Üst iplik gerginliğini artırmak için, «Üst dikiş gerginliği» ayar düğmesini daha yüksek bir değere ayarlayın.
- > Üst iplik gerginliğini düşürmek için, «Üst iplik gerginliği ayar» düğmesini daha düşük bir değere ayarlayın.
- > Eğer masura ipliği kumaşın ön tarafında görünüyorsa, üst iplik gerginliğini daha düşük bir değere ayarlayın.

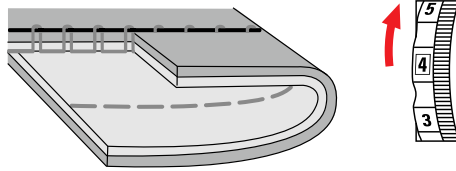

- > Eğer üst iplik kumaşın arka yüzünde görünüyorsa, üst iplik gerginliğini daha yüksek bir değere ayarlayın.

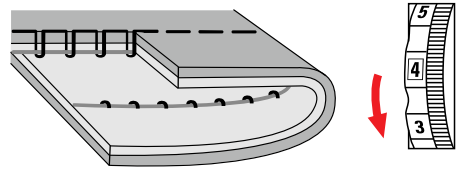

## Balansı ayarlama

Farklı kumaşlar, iplikler ve astarlar esnek dikiş desenlerini veya ilikleri etkileyerek yanlış dikilmelerine neden olabilir. Mekanik balans ayarı, bu sapmaların düzeltilmesini ve dikiş deseninin çalışılacak kumaş için optimum şekilde ayarlanmasını sağlar.

- > Bir esnek dikiş deseni veya ilik seçin.
- > Dikiş uzunluğunu ayarlayın.
- > Dikiş genişliğini ayarlayın.
- > Döndürmek için bir madeni para kullanarak balansı düzeltin.

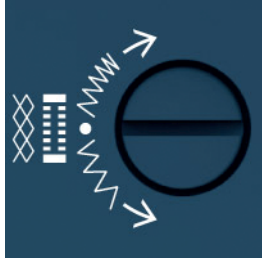

- > İlik için sol saten dikişinin dikiş yoğunluğunu artırmak için, balans ayar düğmesini saat yönünde döndürün.

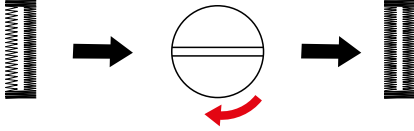

- > İlik için sol saten dikişinin dikiş yoğunluğunu düşürmek için, balans ayar düğmesini saat yönünün tersine doğru döndürün.

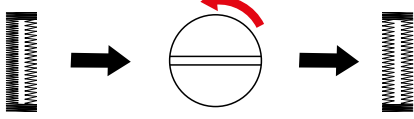

- > Esnek dikişlerin dikiş yoğunluğunu artırmak için, balans ayar düğmesini saat yönünde döndürün.

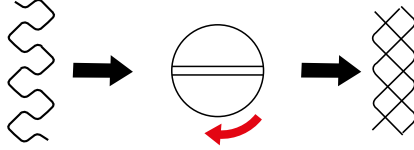

- > Esnek dikişlerin dikiş yoğunluğunu azaltmak için, balans ayar düğmesini saat yönünün tersine doğru döndürün.

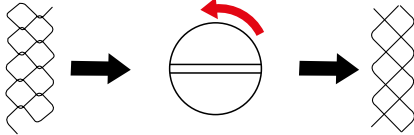

### 3.3 Hızlı ters dikiş

Ters dikiş, bir dikişin başına ve sonunda onu sabitlemek için kullanılır.

- > Dikiş desenini seçin.
- > Ters dikiş koluna basın ve basılı tutun.

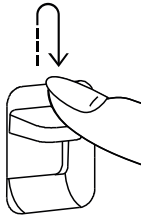

- > Ayak pedalına basın.
  - Makine, ters dikiş kolu serbest bırakılıncaya kadar tersine dikiş gerçekleştirir.

### 3.4 Sabitleme

#### Dikişin başında sabitlemesi

- > Dikiş desenini seçin.
- > İleriye doğru birkaç dikiş gerçekleştirin.
- > Ters dikiş koluna basın ve basılı tutun.
- > Dikiş hattı boyunca dikişin başına kadar geriye doğru dikiş yapın.
- > Makinenin ileriye doğru dikişe başlaması için ters dikiş kolunu serbest bırakın.
  - Şimdi dikişin başı sabitlenmiştir.

#### Dikişin sonunda sabitlemesi

- > Seçilen dikiş deseninin dikişin sonuna kadar ileriye doğru dikiş yapın.
- > Ters dikiş koluna basın ve basılı tutun.
- > Geriye doğru birkaç dikiş gerçekleştirin.
- > Ters dikiş kolunu bırakın.

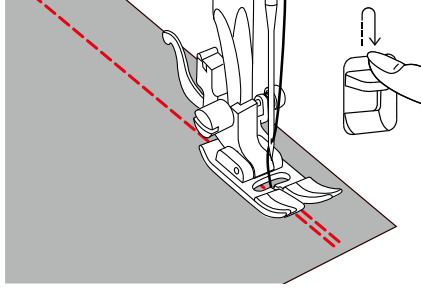

- > Tekrar dikiş hattı boyunca dikişin sonuna kadar dikiş yapın.
  - Şimdi dikişin sonu sabitlenmiştir.

### 3.5 Kalın bölgeleri diki.

- > Zikzak ayağını takın.
  - Baskı ayağının sağ tarafındaki siyah ayar düğmesi, eğer baskı ayağını (1) indirmeden önce basılırsa, baskı ayağını yatay bir konuma kilitler. Bu, bir dikişin başına dengeli besleme sağlar ve kotlarda reçme yaparken dikiş üzerine dikiş yapıldığı zaman olduğu gibi birkaç kat kumaş dikilmesini kolaylaştırır.
- > En yüksek noktaya ulaşıldığında, iğneyi indirin ve baskı ayağını kaldırın.
- > Ayakucuna ve siyah ayar düğmesine basın, baskı ayağını indirin ve dikişe devam edin.
  - Siyah buton, birkaç dikiş yapmanızdan sonra otomatik olarak serbest kalır.

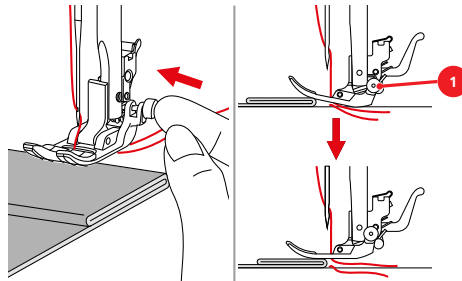



- > Kumaşı elle yönlendirirken ve katlanmış taraftan doğru dikiş yaparken baskı ayağını desteklemek için, baskı ayağının altındaki iğnenin arkasındaki yükseklik telafi aracından (1) itibaren bir, iki veya üç tane küçük plaka yerleştirin.

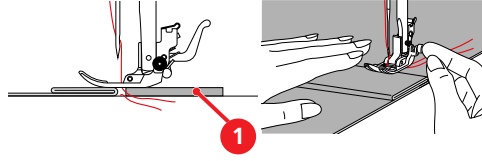

1 Yükseklik telafi aracı

### 3.6 Dikiş Köşeleri

- > Köşeye ulaşıldığında makineyi durdurun.
- > İğneyi kumaşa batırın.
- > Baskı ayağını kaldırın.

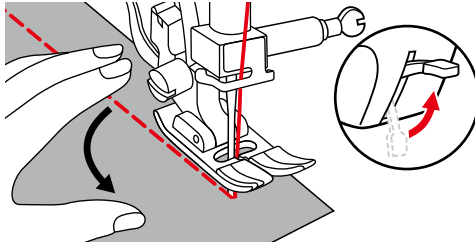

- > İğneyi bir eksen olarak kullanın ve kumaşı döndürün.
- > Baskı ayağını aşağıya indirin ve dikişe devam edin.

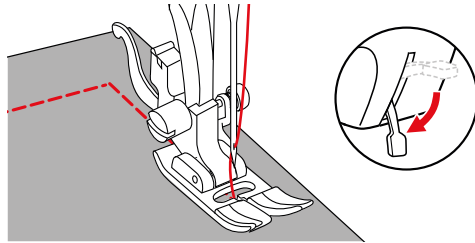

### 3.7 Çok kaygan kumaşların dikilmesi

Deri, taklit deri, plastic veya vinil gibi çok kaygan malzemeler, sürgü tabanına sahip zikzak ayak kullanılarak kolayca dikilebilir.

- > Zikzak ayağı kayar tabana oturtun.
- > Gerekli dikiş desenini seçin.
- > Gerekli dikiş uzunluğunu seçin.
- > Gerekli dikiş genişliğini seçin.
- > Gerekli iğne konumunu ayarlayın.
- > Yavaş ve düzenli bir hıza ayarlayın.

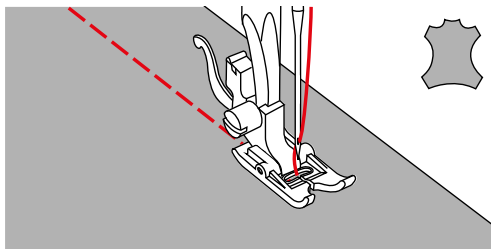

## 4 Pratik Dikişler

### 4.1 Genel Bakış Pratik dikişler

Dikiş deseni	Dikiş kategorisi	Adı	Tanımı	Önerilen baskı ayağı	Dikiş uzunluğu	Dikiş genişliği
	A	Düz dikiş	Malzemeyi birbiriyle dikmek ve üst dikiş yapmak için.	Zikzak ayağı	0,5 – 4,0	0
	B	Zikzak	Dikişlerin sağlaştırılması, kenarların bitirilmesi, esnek dikişlerin yapılması ve dantel ara parçaların takılması için.	Zikzak ayağı	0,5 – 4,0	2,0 – 6,0
	C	Zikzak dikiş	Kumaş kenarlarının bitirilmesi ve sağlaştırılması ve lastik şerit takılması için. Dekoratif dikişler için.	Zikzak ayağı	2,0 – 3,0	2,5 – 5,0
	D	Değişken overlok dikiş	Elastik kumaşların aynı anda birlikte dikilmeleri ve bitirilmeleri için.	Zikzak ayağı	2,0 – 3,0	6,0
	E	Esnek gizli dikiş	Kör reçmeler ve dekoratif dikişler için.	Gizli dikiş ayağı	1,0 – 2,0	3,0 – 5,0
	F	Universal dikiş	Keçe ve deri gibi sert kumaşlar için. Düz birleşme dikişleri, görünür reçmeler ve dekoratif dikişler için. Lastik şerit takmak için.	Zikzak ayağı	1,5 – 3,0	3,0 – 5,0
	G	Likra dikişler	Düz birleşme dikişleri veya Likra kumaş üzerinde görünür reçmeler için. Korse üzerinde dikiş hatlarında dikiş yapmak için.	Zikzak ayağı	1,5 – 3,0	6,0
	H	Kabuk kenar dikişi	Yumuşak jerseler ve ince kumaş üzerinde kör reçmeler, kabuki kenar efekti için. Dekoratif dikişler için.	Zikzak ayağı	1,0 – 2,5	3,0 – 6,0
	I	Toplama dikişi	Birçok kumaş türü için. Lastik ipliklerin büzülmesi için. Kumaşın buluşan kenarlarının dikilmesi için. Dekoratif dikişler için.	Zikzak ayağı	2,0 – 3,0	3,0 – 5,0
	J	Kör dikiş	Kör reçmeler ve dekoratif dikişler için.	Gizli dikiş ayağı	1,0 – 2,0	1,0 – 2,5

Dikiş deseni	Dikiş kategorisi	Adı	Tanımı	Önerilen baskı ayağı	Dikiş uzunluğu	Dikiş genişliği
	L	Süper esnek dikiş	Son derece esnek kumaşlar için. Her tip giysi için.	Zikzak ayağı	1 – 2,5	3,0 – 4,0
	A	Üçlü Düz dikiş	Güçlü kumaşlarda dayanıklı dikişler için. Görünür reçmeler ve dikişler için.	Zikzak ayağı	S1	0
	B	Üçlü Zikzak	Güçlü kumaşlarda dayanıklı dikişler için. Görünür reçmeler ve dikişler için.	Zikzak ayağı	S1	2,0 – 6,0
	C	Petek dikişi	Lastik masura iplikleri dahil, elastik kumaşların ve kenar kıvrımlarının dikilmesi için.	Zikzak ayağı veya açık nakış ayağı	S1	6,0
	D	Örgü overlok	El ve makine dikişi kumaşların bir defada birlikte dikilmesi ve bitirilmesi için.	Zikzak ayağı	S1	6,0
	F	Çift overlok	Elastik kumaşların aynı anda birlikte dikilmeleri ve bitirilmeleri için.	Zikzak ayağı	S1	6,0
	H	Esnek overlok	Elastik kumaşların aynı anda birlikte dikilmeleri ve bitirilmeleri için. Düz birleşen dikişler için.	Zikzak ayağı	S1	6,0
	J	Takviyeli overlok	Orta ağırlıkta örme giysi ve havlu kumaş için. Overlok dikişleri veya düz birleşen dikişleri için.	Zikzak ayağı veya overlok ayağı	S1	6,0

## 4.2 Düz dikiş yapılması



Dikiş projesi için dikiş uzunluğunu ayarlayın; örneği kot için bir uzun dikiş (yaklaşık 3-4 mm) ve narin kumaş için bir kısa dikiş (yaklaşık 2-3,5 mm). İplik kalınlığına göre dikiş uzunluğunu ayarlayın; örneğin, dantela iplikli üst dikiş için bir uzun dikiş (yaklaşık 3-4 mm).

- > Zikzak ayağı takın.
- > Dikiş deseni seçme düğmesini «A» konumuna ayarlayın.
- > Gerekli dikiş uzunluğunu ayarlayın.
- > Dikiş genişliğini «0» olarak ayarlayın.

- > İğne konumunu ayarlayın.

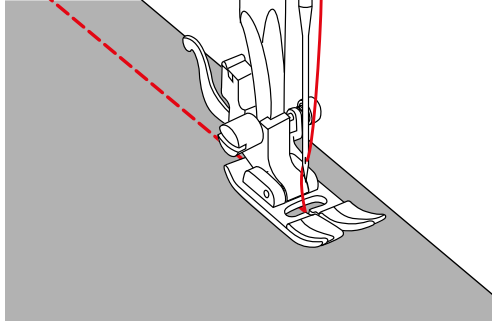

### 4.3 Fermuarda dikiş



Dikişe başlarken kumaş beslemesi zor olabileceğinden, birkaç dikiş için iplikleri sıkıca tutmanız veya kumaşı hafifçe geriye doğru çekmeniz veya önce 1 – 2 cm ters dikiş yapmanız tavsiye edilir.

- > Dikiş paylarını tek tek tamamlayın.
- > Zikzak ayağını takın.
- > Dikiş deseni seçme düğmesini «A» konumuna ayarlayın.
- > Gerekli dikiş uzunluğunu ayarlayın.
- > Dikiş genişliğini «0» olarak ayarlayın.
- > İğne pozisyonunu «Ortaya» ayarlayın.
- > Kapatın ve fermuarın başladığı yere kadar dikiş yapın.
- > Dikiş uzunluğunu 4 olarak ayarlayın.
- > Dikiş uzunluğunu uzun dikişlerle tutturun.
- > Dikiş yerini ütüyerek ayırın.
- > Tutturma dikişlerini sökün.
- > Kumaş kenarları fermuarın ortasında buluşuncaya kadar fermuarı kumaşın altından tutturun.

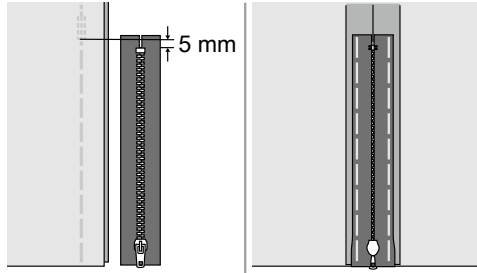

- > Fermuar ayağını takın.
- > Fermuarın sol tarafını dikerken, tutucuyu kullanarak baskı ayağı piminin sağ tarafını sabitleyin.

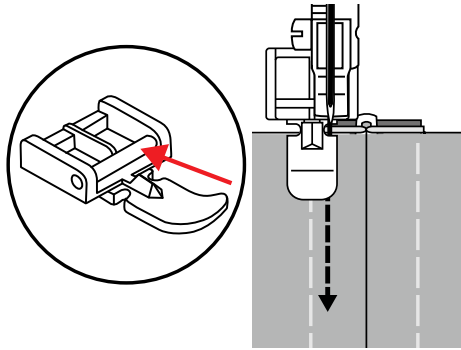

- > Fermuarın sağ tarafını dikerken, tutucuyu kullanarak baskı ayağının sol tarafını sabitleyin.

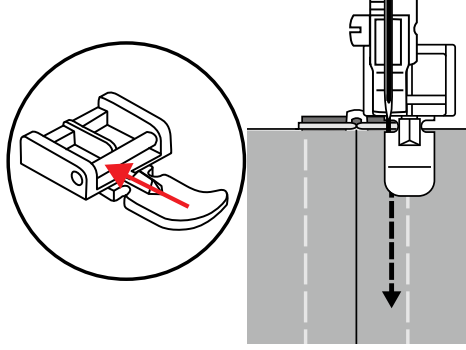

- > Açık fermuarın sol tarafını yukarıdan aşağıya doğru diki.
- > Fermuarı uçtan yaklaşık 5 cm. kapatın.
- > Fermuarın alt ucu ve sağ tarafı üzerinden diki.
- > Fermuar sürgüsünden önce durun.
- > İğneyi alt konuma getirin.
- > Baskı ayağını kaldırın.
- > Fermuarı açın.
- > Sağ tarafta dikişi bitirin.
- > Tutturulan dikişi kaldırın.

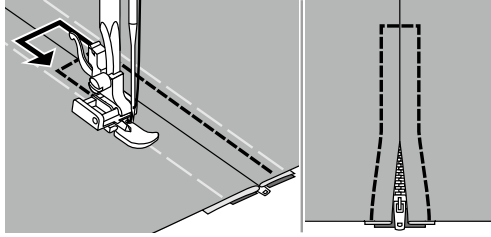

#### 4.4 Bir gizli fermuarın dikilmesi

Gizli fermuarlar, giysi için özellikle zarif bir çözüm olup çantalarda ve ev mefruşatında kullanıldıklarında oldukça pratiktirler. Bu özel fermuarlar yerlerine dikildikten sonra dikiş hattıyla gizlendiklerinden, neredeyse görünmez bir kapanma yaratırlar.



Dikişe başlarken kumaş beslemesi zor olabileceğinden, birkaç dikiş için iplikleri sıkıca tutmanız veya kumaşı hafifçe geriye doğru çekmeniz veya önce 1 – 2 cm ters dikiş yapmanız tavsiye edilir.

- > Fermuarı tamamen açın.
- > Fermuarın sağ yarısını sağ kumaşın sağ tarafına iğneyle tutturun. Spiral, kumaşın kenarından uzağa doğru bakar.
- > Gizli fermuarlara yönelik fermuar ayağını takın.
- > Dikiş deseni seçme düğmesini «A» konumuna ayarlayın.
- > Gerekli dikiş uzunluğunu ayarlayın.
- > Dikiş genişliğini «0» olarak ayarlayın.
- > İğne pozisyonunu «Ortaya» ayarlayın.

- > Spiralin sağ baskı ayağı oluğu içinden yönlendirileceği şekilde baskı ayağını fermuarın başında aşağıya indirin.

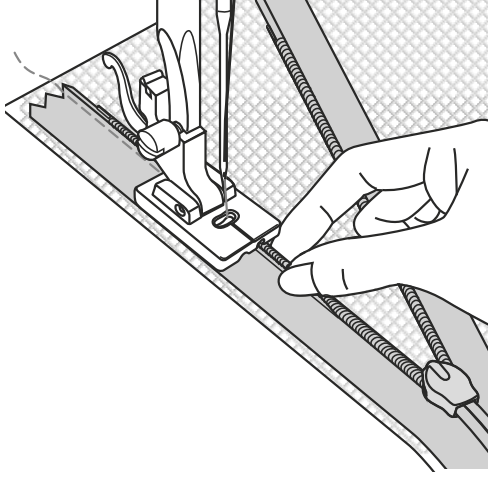

- > Fermuarın sağ yarısını alttan sürgüye doğru dikiş ve kapatın.
- > Fermuarı kapatın.
- > Fermuarın sol yarısını, sağ tarafı sol kumaşın sağ tarafına doğru gelecek şekilde iğneleyin. Spiral, kumaşın kenarından dışarıya doğru bakar.
- > Fermuarı tamamen açın.
- > Spiralin sol baskı ayağı oluğunda yönlendirileceği şekilde baskı ayağını fermuarın başında aşağıya indirin.

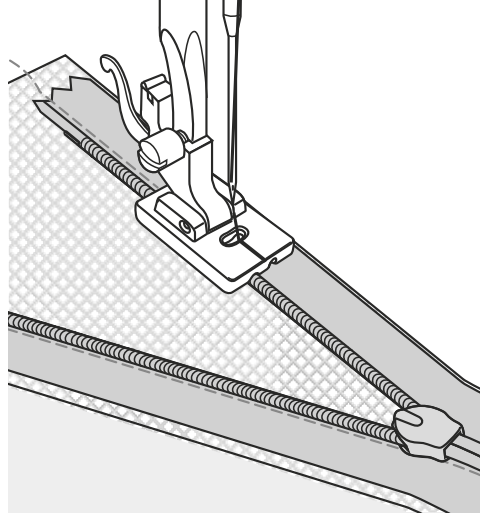

- > Fermuarın sol yarısını yukarıdan aşağıya doğru sürgüye kadar dikiş ve kapatın.
- > Dikiş malzemesini makineden çıkarın.
- > Fermuarı kapatın.
- > Kumaşın iki ön tarafını birbirine doğru yerleştirin. Fermuarın uçlarını dışarıya doğru sonuna kadar katlayın.

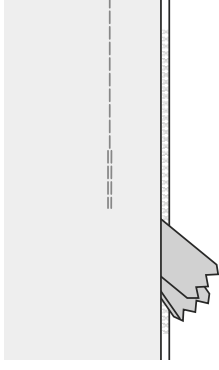

- > Fermuar dikişlerinin uçlarını tam olarak birbirinin üstüne iğneleyin.
- > Dikiş hattını aşağıdan fermuara kadar iğneleyin.
- > Zikzak ayağını takın.
- > Dikiş hattını aşağıda fermuara kadar kapatın ve dikiş.

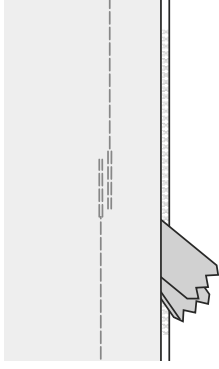

#### 4.5 Üçlü düz dikiş yapılması

Üçlü düz dikiş, özellikle dayanıklı dikiş yerleri ve kot ve fitille kadife gibi sert, yoğun dokunmuş kumaşlar için uygundur.

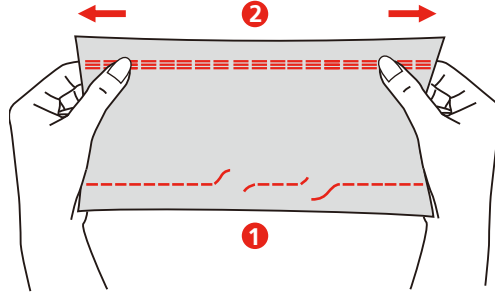

1 Düz dikiş

2 Üçlü Düz dikiş

- > Zikzak ayağını takın.
- > Dikiş uzunluğu düğmesini «S1»'e ayarlayın.
- > Dikiş desen seçme düğmesini «A»'ya getirin.

## 4.6 Üçlü zikzak dikiş yapılması

Üçlü zikzak sert kumaşlar, bilhassa kot, şezlong kumaşı ve brandalar için ve sık yıkanan kumaşlar üzerindeki reçmeler için uygundur.

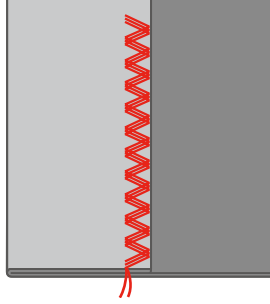

Ön koşul:

- Önce dikiş hattı kenarlarını bitirin.
- > Zikzak ayağı takın.
- > Dikiş uzunluğu seçme düğmesini «S1»'e ayarlayın.
- > Dikiş seçme düğmesini «B» kategorisine doğru döndürün.
- > Gerekli dikiş genişliğini ayarlayın.

## 4.7 Süper-esnek

Süper esnek dikiş, örgü kumaşlar ve verev dikişler üzerinde büzülmeyi ortadan kaldırmak için tasarlanmış, dikişlerin tamamen açık ve düz olarak preslenmesine olanak veren tasarlanmış bir dar esnek dikiştir.

- > Zikzak ayağı takın.
- > Dikiş deseni seçme düğmesini «L»'ye ayarlayın.
- > Dikiş uzunluğunu ve dikiş genişliğini dikiş tablosuna göre ayarlayın.
- > Dikişi kumaş kenarından gerekli uzunlukta, kumaşı germeden gerçekleştirin.

## 4.8 Zikzak dikiş

Dikilen zikzak, sentetiklerde ve büzülme eğilimi gösteren kumaşlarda dikişleri sonlandırmak için kullanılır. Dikiş, yırtıkların örülerek yamanması ve tamiri ve ayrıca esnek şerit takılması için de mükemmeldir.

- > Zikzak ayağı takın.
- > Dikiş deseni seçme düğmesini «C»'ye ayarlayın.
- > Dikiş uzunluğunu ve dikiş genişliğini dikiş tablosuna göre ayarlayın.

**Sonlandırma için:**

- > Kumaşı, kumaşın kenarından 1,5 cm mesafede dikiş yapılacak şekilde konumlandırın.
- > Dikiş gerçekleştirin.
- > Dikiş sonrasında dikiş payını kesin. Dikişleri kesmemeye dikkat edin.

**Esnek şerit üzerine dikiş yapmak için:**

- > Esnek şeridi kumaşın sol tarafına sabitleyin. Bunu gerçekleştirirken, şeridi gerin ve kumaş üzerinde dengeli konumlandırılmasını sağlayın.

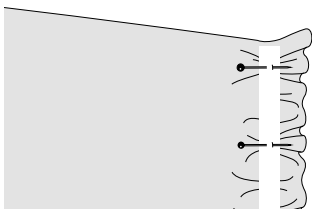



- > Esnek şeridi takmak için, büzülen kumaşın uzunluğu boyunca çekerek ayırın.

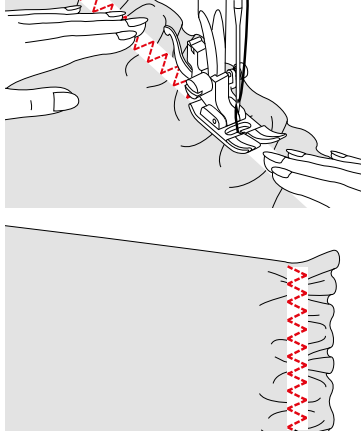

#### 4.9 Manuel yama

Her tip kumaşta deliklerin veya aşınmış yerlerin örülerek onarılması için.

- > Baskı ayağı tutucusunu çıkarın ve baskı ayağı çubuğunun üzerine örerek örme/nakış ayağını takın.
  - Kol (1) iğne kelepçeleme vidasının (2) tepesine dayanmalıdır.
- > Örerak yamama/nakış ayağını parmağınızla alttan bastırın ve vidayı (3) sıkıştırın.

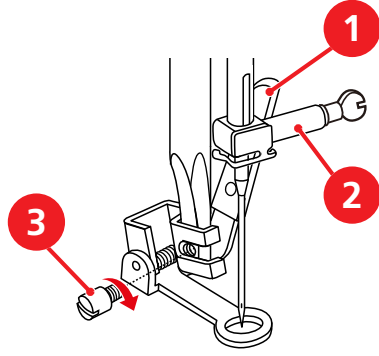

- > Dikiş deseni seçme düğmesini «A» konumuna çevirin.
- > Dikiş uzunluğunu «0» olarak ayarlayın.
- > Dişliyi aşağıya indirin.
- > Uzatma masasını takın.
- > Dişliyi aşağıya indirin.

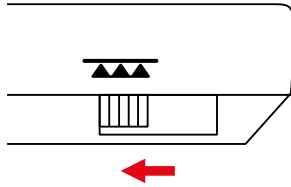

- > Dikiş projesini bir örerek yamama kasnağında gerdirin.
  - Örerek yamama alanı dengeli şekilde gergin kalır ve biçimi bozulmaz.

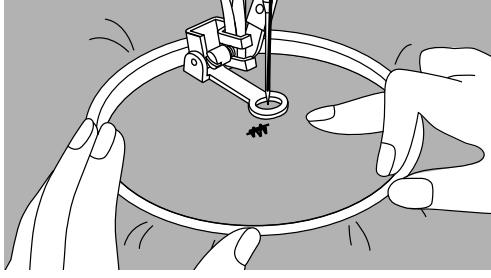

- > Masura ipliğini yukarıya getirmek için volanı saat yönünün tersine doğru döndürün.
- > Dikiş hattının başına birkaç dikiş yapın.
- > Soldan sağa doğru dikiş yapın, kumaşı baskı uygulamadan elinizle dengeli bir şekilde yönlendirin.
- > Eğer iplik üstte kalıyorsa, daha yavaş bir hızla dikişe devam edin.
- > Kumaşın yanlış tarafında düğümler oluşursa, daha hızlı dikiş yapın.
- > Eğer iplik koparsa, daha dengeli bir hızla dikişe devam edin.
- > Yön değiştirirken delik oluşmasından ve ipliğin kopmasından sakınmak için eğriler halinde hareket edin.

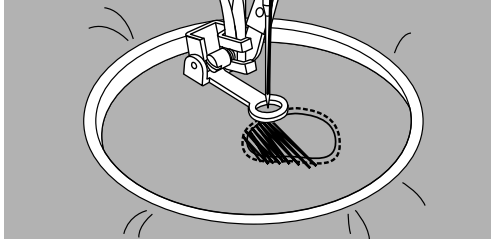

- > Örerek yamama işlemini tamamladıktan sonra, baskı ayağını yukarıya kaldırın ve dişliyi yeniden çalıştırın.

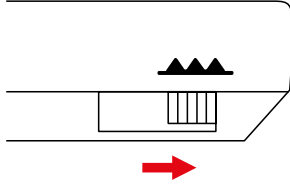

#### 4.10 Kenarların bitirilmesi

Zikzak dikiş her tür kumaşın sonlandırılması için uygundur. İnce malzemeler için örerek onarma ipliği kullanın.

Ön koşul:

- Kumaş kenarı düz uzanmalı, rulo yapmamalıdır.
- > Zikzak veya overlok ayağını takın.
- > Dikiş uzunluğunu çok uzun ayarlamayın.
- > Dikiş deseni seçme düğmesini «B» konumuna getirin.
- > Dikiş genişliğini çok geniş ayarlamayın.

- > Kumaşın kenarını, iğne kumaşa bir taraftan girecek ve kenar üzerinden diğer taraftan dışarı çıkacak şekilde zikzak ayağın ortasına doğru yönlendirin.

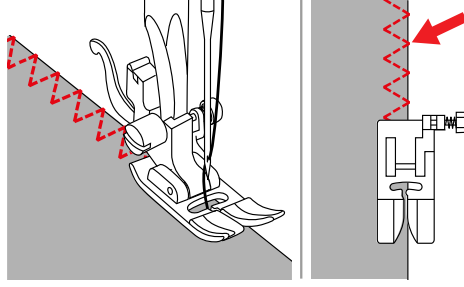

- > Kumaşın kenarını, iğne kumaşa bir taraftan girecek ve kenar üzerinden diğer taraftan çıkacak şekilde overlok ayağın (1) üzerindeki kılavuz plaka boyunca yönlendirin.

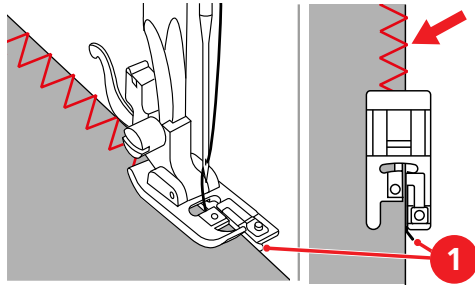

#### 4.11 İkili overlok dikiş işlemi

Bir çifte overlok dikiş, daha gevşek triko kumaş için ve dokuma kumaşta çapraz dikişler için uygundur. Nazik örgünün zarar görmemesi için, triko kumaşlarda bir yeni jerse veya esnek iğne kullanılabilir.

- > Zikzak ayağını veya overlok ayağını takın.
- > Dikiş deseni seçme düğmesini «F»'ye ayarlayın.
- > Dikiş uzunluğu düğmesini «S1»'e ayarlayın.
- > Dikiş genişliğini dikiş tablosuna göre ayarlayın.
- > Kumaş kenarının zikzak ayakla sonlandırılması için: Kumaş kenarını, sağ taraftaki düz dikiş kumaşın kenarına yakın dikilecek şekilde baskı ayağının altına yerleştirin.

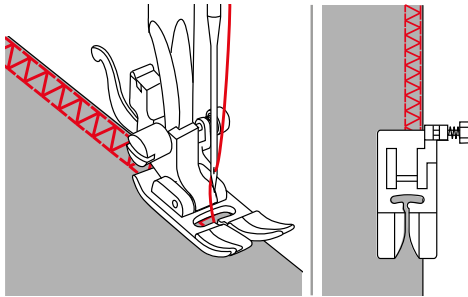

- > Elastik kumaşların dikilmesi ve reçme yapılması için ve kemer köprülerinin dikilmesi için: Kumaşın kenarını, sol taraflarla birlikte geriye doğru katlayın. Dikişi kumaşın sağ tarafında gerçekleştirin. Kumaşın kenarından dikişe kadar fazla kumaşı kesin.

#### 4.12 Değişken overlok dikilmesi

- > Overlok ayağını takın.
- > Dikiş desen seçme düğmesini «D»'ye getirin.
- > Dikiş tablosuna göre dikiş uzunluğunu ve dikiş genişliğini ayarlayın.
- > Kumaşı, kumaşın kenarı overlok ayağı kılavuzuna doğru bakacak şekilde dikiş.

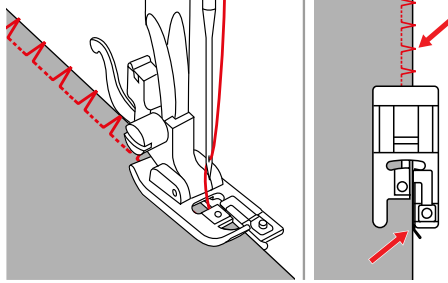

#### 4.13 Dar kenar dikişi

- > Gizli dikiş ayağını, kenar dikiş ayağını veya zikzak ayağını takın.
- > Dikiş desen seçme düğmesini «A»'ya getirin.
- > Gerekli dikiş uzunluğunu ayarlayın.
- > Dikiş genişliğini «0» olarak ayarlayın.

Gizli dikiş ayağının veya kenar dikiş ayağının kullanılması:

- > Kumaşın sol kenarını gizli dikiş ayağının veya kenar dikiş ayağının kılavuzuna doğru yerleştirin.
- > Sol iğne konumunu ayarlayın.

Zikzak ayağın kullanımı:

- > Kumaşın kenarını, baskı ayağının sağ kenarı veya dikiş plakası üzerindeki işaretler boyunca yönlendirin.
- > İğne konumunu sağa ayarlayın.

#### 4.14 Geniş kenar dikişi

- > Gizli dikiş ayağını, kenar dikiş ayağını veya zikzak ayağını takın.
- > Dikiş desen seçme düğmesini «A»'ya getirin.
- > Gerekli dikiş uzunluğunu ayarlayın.
- > Dikiş genişliğini «0» olarak ayarlayın.

Zikzak ayağın kullanımı:

- > Kumaşın kenarını, baskı ayağının sağ kenarı veya dikiş plakası üzerindeki işaretler boyunca yönlendirin.

Dikiş plakası üzerindeki işaretler, orta iğne konumu ile kılavuz çizgi arasındaki mesafeyi gösterirler.

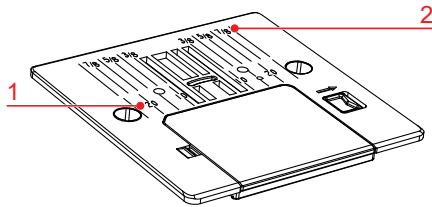

1 Milimetre birimiyle mesafe

2 İnç birimiyle mesafe

Gizli dikiş ayağının veya kenar dikiş ayağının kullanımı:

- > Kumaşın sol kenarını, gizli dikiş ayağının veya kenar dikiş ayağının kılavuzuna doğru yerleştirin.
- > Sol iğne konumunu kenara istediğiniz mesafede seçin.

#### 4.15 Dikiş kılavuzu kullanarak kenar dikişi yapılması

Paralel geniş üst dikiş çizgileri dikerken, dikiş kılavuzunun bir dikilen çizgi boyunca yönlendirilmesini tavsiye ediyoruz.

- > Dikiş kılavuzunu zikzak ayağa takın.
- > Zikzak ayağı takın.
- > Dikiş desen seçme düğmesini «A»'ya getirin.
- > Gerekli dikiş uzunluğunu ayarlayın.
- > Dikiş genişliğini «0» olarak ayarlayın.
- > Mesafeyi ayarlamak için, dikiş kılavuzunu sola veya sağa hareket ettirin.

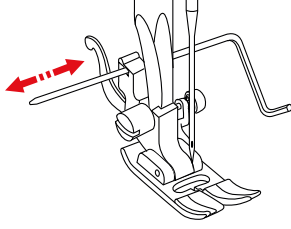

- > Önce birinci sırayı dikiş.
- > Dikiş kılavuzunu önceki dikiş boyunca yönlendirirken takip eden sıraların dikişini gerçekleştirin.

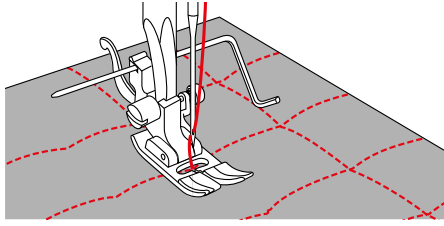

#### 4.16 Reçme kenarların dikilmesi

Gizli dikiş ayağı kullanırken, iğne pozisyonunun tamamen sola veya sağa doğru ayarlanmasını tavsiye ediyoruz. Zikzak ayak veya kenar dikiş ayağı kullanırken, bütün iğne pozisyonları mümkündür.

- > Gizli dikiş ayağı, kenar dikiş ayağı veya zikzak ayak takın.
- > Dikiş desen seçme düğmesini «A»'ya getirin.
- > Gerekli dikiş uzunluğunu ayarlayın.
- > Dikiş genişliğini «0» olarak ayarlayın.
- > Dikişin sol kenarı üzerinde dikiş yapmak için sağ iğne konumunu seçin.
- > Sağ taraftaki dikişin iç üst kenarını gizli dikiş ayağı veya kenar dikiş ayağı üzerindeki kılavuza doğru yerleştirin.

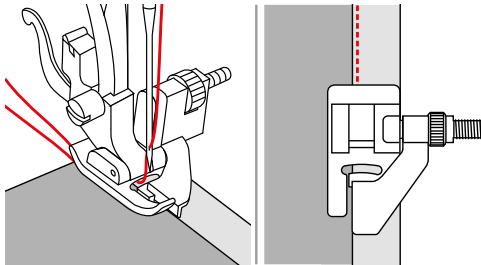

#### 4.17 Bir dar reçme dikişi

- > Reçme ayağını takın.
- > Dikiş deseni seçme düğmesini «A» konumuna çevirin.
- > Gerekli dikiş uzunluğunu ayarlayın.
- > Dikiş genişliğini «0» olarak ayarlayın.

- > Kumaşın kenarını yaklaşık 3 mm katlayın ve tekrar çevirin. Dikilecek kumaşın kenarının ilk 5 cm'sini katlayın.

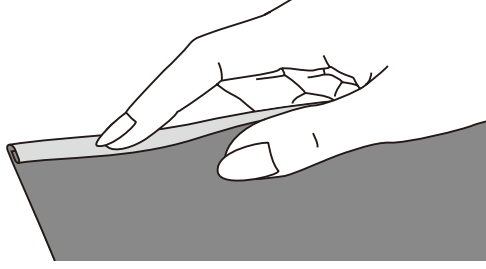

- > Kumaşın kenarını, kumaşın sol tarafı baskı ayağının altına yukarıya bakacak şekilde yerleştirin. Baskı ayağının altındaki kumaş, baskı ayağının genişliğinden biraz az olmalıdır.
- > 4-5 dikiş yapın.
- > İğneyi ve baskı ayağını yukarı kaldırın.
- > Kumaşı yaklaşık 10-15 cm geriye doğru çekin. İpliği kesmeyin.
- > 4 ipliği sol elinizde tutun. Kumaşın kenarını, sağ elinizi kullanarak reçme ayağı üzerindeki spiral kılavuzun içine doğru çekin.

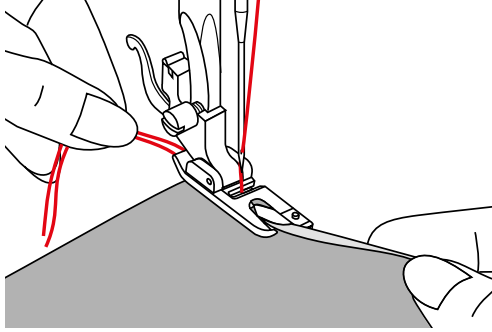

- > Baskı ayağını aşağıya indirin.
- > Reçme ayağının önünde kumaşın kesilen kenarını biraz katlayarak ve sola doğru tutarak dikişe yavaşça devam edin. Kumaşın kenarını reçme ayağı üzerindeki spiral kılavuzun içine doğru yönlendirin ve dikişin.

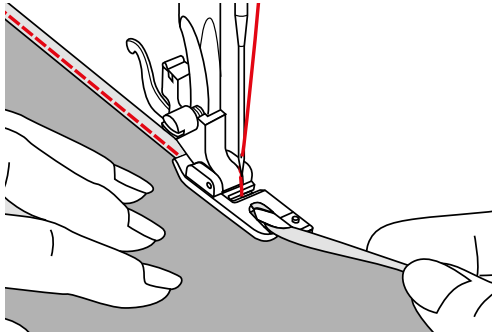

## 4.18 Gizli kenar bastırma dikişi

Orta-ağır arası pamuk, yün ve karışık malzemelerde gizli reçmeler için.

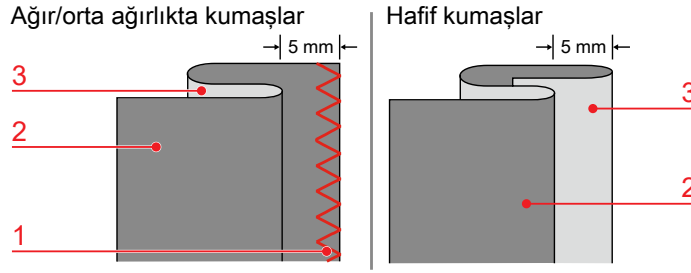

- |   |                         |   |                  |
|---|-------------------------|---|------------------|
| 1 | Dikişin sonlandırılması | 3 | Sağ kumaş tarafı |
| 2 | Sol kumaş tarafı        |   |                  |

Sert kumaşların dikilmesi için bir gizli dikiş «J» uygundur. Esnek gizli dikiş «E», esnek kumaşlar için uygundur.

Ön koşul:

- Ağır ve orta ağırlıktaki kumaşların kenarları sonlandırılır.
- > Gizli dikiş ayağını takın.
- > Dikiş deseni seçme düğmesine «E»'ye veya «J»'ye ayarlayın.
- > Gerekli dikiş uzunluğunu ayarlayın.
- > Gerekli dikiş genişliğini ayarlayın.
- > Kumaşı resimde gösterildiği gibi ters tarafı üste gelecek şekilde katlayın.
- > Kumaşı baskı ayağının arkasına yerleştirin.
- > İğne tamamen sola gelecek şekilde elçarkını saat yönünün tersine doğru döndürün. İğne, kumaştaki katlamayı (3) sadece delmelidir. Eğer böyle olmazsa, dikiş genişliğini uygun şekilde ayarlayın.
- > Kılavuz doğrudan doğruya katlamaya doğru konumlanacak şekilde ayar düğmesini (1) çevirmek suretiyle kılavuzu (2) ayarlayın.

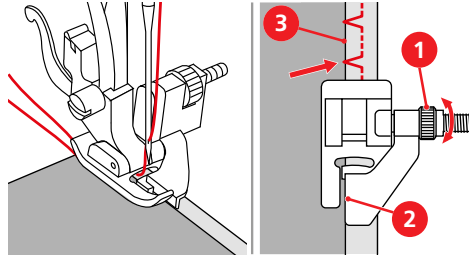

- > Kumaşı kılavuz kenarı boyunca dikkatlice yönlendirirken yavaşça dikiş yapın.

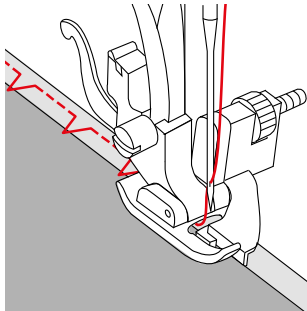

- > Kumaşı ters çevirin.

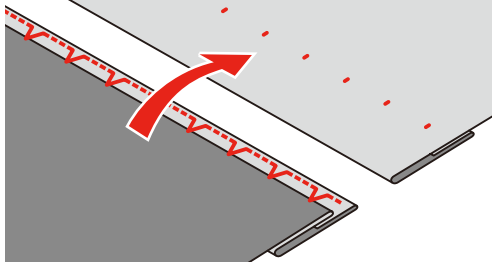

#### 4.19 Görünür kenar bastırma dikişlerinin yapılması

Görünür reçme, özellikle pamuklu, yünlü, sentetik ve karma elyaftan yapılmış triko kumaşta esnek reçmeler için uygundur.

Esnak kumaşlar için bir görünür reçme dikiş olarak Likra dikişin veya üçlü zikzağın kullanılmasını tavsiye ediyoruz.

Esnek olmayan kumaşlar için bir görünür reçme olarak universal dikişin veya üçlü düz dikişin kullanılmasını tavsiye ediyoruz.

- > Zikzak ayağı veya üst besleme ayağını takın.
- > Dikiş deseni seçme düğmesini gerekli dikişe ayarlayın.
- > Dikiş uzunluğunu dikiş masasına göre ayarlayın.
- > Eğer gerekirse, baskı ayağı baskısını ayarlayın.
- > Eğer gerekiyorsa kenarı ütöleyin ve teyelleysin.
- > Kenarı sağ tarafta gerekli derinlikte dikişin.
- > Arka yüzde kalan kumaşı kesin.

#### 4.20 Düz birleştirme dikişlerinin yapılması

Düz birleşme dikişi, özellikle havlu kumaş, keçe veya deri gibi yumuşak tüylü veya kalın kumaşlar için uygundur. Sağlaştırmış overlok dikiş universal dikiş, Likra dikiş ve gergin overlok dikiş uygun dikişlerdir.

- > Zikzak ayağı takın.
- > Dikiş deseni seçme düğmesini «H»'ye ayarlayın.
- > Dikiş uzunluğu düğmesini «S1»'e ayarlayın.
- > Gerekli dikiş genişliğini ayarlayın.
- > Kumaş kenarlarını üst üste bindirin.
- > Kumaş kenarı boyunca dikiş yapın. İğne, sağ tarafta üst katmanın kenarı üzerinden alt katmana doğru dikiş yaparak çok düz ve dayanıklı bir dikiş gerçekleştirir.

#### 4.21 Teyel dikişlerinin yapılması

Teyel dikişleriyle dikiş yaparken, ince bir yama ipliği kullanılması önerilir. Bunu çıkarması daha kolaydır. Tavsiye edilen dikiş uzunluğu 3,5-4 mm'dir. Teyel dikişi, birden fazla kumaş tabakasının tutturulması için uygundur.

- > Zikzak ayağı takın.
- > Dikiş desen seçme düğmesini «A»'ya getirin.
- > Dikiş uzunluğunu «4» olarak ayarlayın.
- > Dikiş genişliğini «0» olarak ayarlayın.
- > Katmanların kaymasını önlemek için kumaş katmanlarını teyelleme yönüne dik açıda iğneleyin.



## 5 Dekoratif Dikişler











### 5.1 Genel Bakış Dekoratif dikişler

Kumaş tipine bağlı olarak daha kolay veya daha zor dekoratif dikişler kendiliğinden gelir.

Basit düz dikişlerden oluşan dekoratif dikişler özellikle hafif kumaşlarda çekici görünür.

Saten dikişlerden oluşan dekoratif dikişler özellikle ağır kumaşlarda şık görünür.

Mükemmel bir dikiş oluşumu için, üst ve bobin ipliği için aynı iplik renginin ve bir sabitleyicinin kullanılması avantajlı olacaktır. Havlı veya uzun elyaflı melzamerlerde, sağ tarafta, dikişten sonra kolayca çıkartılabilecek bir ek, suda çözünür bir sabitleyici kullanılması tavsiye edilir.

Dikiş deseni	Dikiş kategorisi	Adı	Tanımı	Önerilen baskı ayağı	Dikiş uzunluğu	Dikiş genişliği
	K	Saten dikiş	Dekoratif efektler için. Orta ile yüksek arasında ağırlığa sahip kumaşlarda nakış veya süsleme yapmak için.	Zikzak ayağı	0,5 – 1,0	6,0
	D	Değişken overlok dikiş	Yumuşak jerselerde veya ince kumaşta bir kabuki kenar efekti yaratmak için.	Zikzak ayağı	2,0 – 3,0	6,0
	C	Petek dikişi	Dekoratif efektler için. Büzgü için.	Zikzak ayağı	S1	3,0 – 6,0
	E	Florentine dikiş	Dekoratif esnek dikiş. Örgü veya dokuma kumaşların süslenmesi için. Ayrıca müthiş kanaviçeler için uygundur.	Zikzak ayağı	S1	6,0
	F	Çift overlok	Müthiş bir görünüm elde etmek için iki kumaşın birlikte dikilmesi için.	Zikzak ayağı	S1	6,0
	G	Fagot ajur dikişi	Müthiş bir görünüm elde etmek için iki kumaşın birlikte dikilmesi için. Büzgü için.	Zikzak ayağı	S1	3,0 – 6,0
	K	Dekoratif dikiş	Dekoratif efektler için.	Zikzak ayağı	S1	6,0
	B	Dekoratif dikiş	Dekoratif efektler için.	Zikzak ayağı	S2	6,0
	C	Dekoratif dikiş	Beyaz nakış ve dekoratif etkiler için.	Zikzak ayağı	S2	6,0
	E	Dekoratif dikiş	Dekoratif efektler için.	Zikzak ayağı	S2	6,0
	G	Dekoratif dikiş	Dekoratif efektler için.	Zikzak ayağı	S2	6,0

Dikiş deseni	Dikiş kategorisi	Adı	Tanımı	Önerilen baskı ayağı	Dikiş uzunluğu	Dikiş genişliği
	K	Dekoratif dikiş	Dekoratif efektler için.	Zikzak ayağı	S2	6,0

## 5.2 Dikiş yoğunluğunun değiştirilmesi

Saten dikiş kullanırken, dikiş yoğunluğu dikiş uzunluğunun değiştirilmesi suretiyle ayarlanabilir. Bir kısa dikiş uzunluğu, dikişler arasındaki mesafenin daha kısa ve dikişin daha yoğun olduğu anlamına gelir. Daha uzun dikiş uzunluğu, dikişler arasındaki mesafenin daha büyük ve dikişin daha az yoğun olduğu anlamına gelir.

- > Dikiş seçicisini «K»'ya ayarlayın.
- > Dikiş uzunluğunu ayarlayın.
- > Dikiş uzunluğunun ayarlanması dikiş yoğunluğunu değiştirir.

## 5.3 Büzgü dikişleri

### Büzgü

Narin ve orta ağırlıkta kumaşlar için idealdir. Giysilerin veya dekoratif eşyaların süslenmesi için.

- > Zikzak ayağı takın.
- > Dikiş deseni seçme düğmesini «A» konumuna ayarlayın.
- > Dikiş genişliğini «0» olarak ayarlayın.
- > Dikiş uzunluğunu «4» olarak ayarlayın.
- > İğne pozisyonunu «Ortaya» ayarlayın.
- > İplik gerginliğini «2»'ye veya küçüğe ayarlayın.
- > Üst ipliğin ve masura ipliğinin yaklaşık 5 cm'sini dışarıya doğru çekin.
- > Kumaşın kenarı boyunca ayağın genişliğiyle aynı mesafede dikiş gerçekleştirin. Başlangıçta, dikişi kapamak için birkaç ters dikiş gerçekleştirin. İpliğin çıkıntı yapan uçlarını yaklaşık 10-12 cm uzunluğunda bırakın.
- > Yaklaşık 5 mm mesafede ek çizgiler dikiş. Başlangıçta, dikişi kapamak için birkaç ters dikiş yapın. İpliğin çıkıntı yapan uçlarını yaklaşık 10-12 cm uzunluğunda bırakın.
- > Masura ipliklerini çekin ve katları eşit şekilde dağıtın.

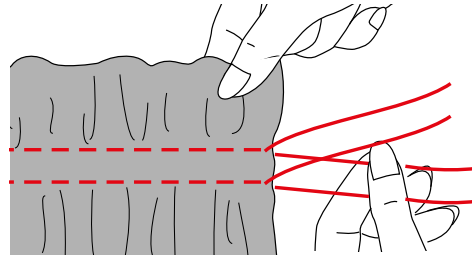

### Büzgü dikiş

Fır fırırlar üzerinde yapılan dekoratif dikişler büzgü olarak adlandırılır. Bu teknik, diğer amaçların yanısıra bluzları veya kol ağızlarını süslemek için kullanılır. Büzgü dikişi, kumaşa doku ve esneklik kazandırır. Büzgü için aşağıdaki dikişler uygundur:

- Petek dikişi (S1, C)
- Fagot dikişi (S1, G)
- > Zikzak ayağı takın.
- > Dikiş deseni seçme düğmesini «A» konumuna ayarlayın.
- > Dikiş uzunluğunu «4» olarak ayarlayın.
- > İplik gerginliğini «2»'ye veya daha düşüğe ayarlayın.
- > 1 cm uzaklıkta bir teyel dikişi yapın.
- > İplikleri bir tarafta düğümleyerek bağlayın.

- > Diğer tarafta, masura ipliklerini çekin ve katları eşit şekilde dağıtın.
- > İplikleri sabitleyin.
- > Petek dikişini veya fagot dikişini seçin.
- > Dikiş genişliğini «6»'ya ayarlayın.
- > Dikiş gerginliğini «4»'e ayarlayın.
- > Büzgü dikişleri arasında dekoratif dikişler yapın.

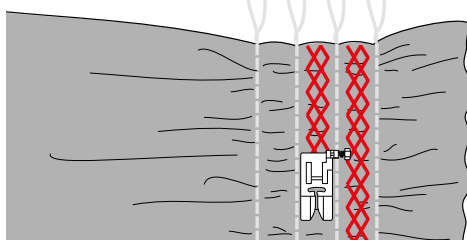

- > Teyel ipliklerini sökün.

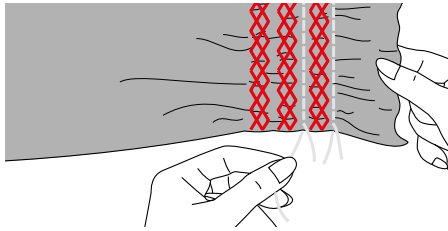

## 5.4 Dikişlerin bağlanması

### Fagot dikişiyile dikişin birleştirilmesi

Fagot dikiş, belli bir mesafedeki iki kumaş kenarını birlikte dikmek için kullanılabilir. Bu dikiş deseni, bluzları ve çocuk giysilerini süslemek için kullanılır. Daha kalın iplik kullanıldığında bu dikiş deseninin dekoratif etkisi daha çarpıcıdır.

- > Zikzak ayağı takın.
- > Dikiş deseni seçme düğmesini «G» pozisyonuna ayarlayın.
- > Dikiş uzunluğu düğmesini «S1»'e ayarlayın.
- > Dikiş genişliğini «6»'ya ayarlayın.
- > İki parça kumaşın katlanmış kenarlarını yıkanabilir bir astar parçasına 4 mm'lik bir boşlukla teyelleysin.

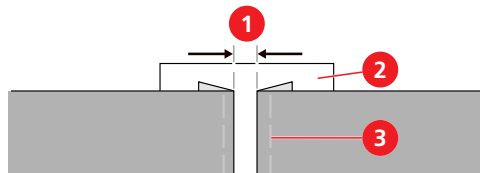

- 1 4 mm'lik boşluk
- 2 Yıkanabilir astar

- 3 Teyel ipliği

- > Baskı ayağını kumaş ile dikiş kenarları arasında ortalayacak şekilde aşağıya indirin.

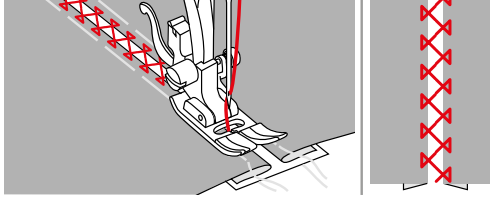

- > Dikiş sonrasında, astarı ve teyel ipliğini sökün.

### Çift overlok dikişle dikişin birleştirilmesi

Çift overlok dikiş, belli bir mesafedeki iki kumaş kenarını dikmek için kullanılabilir. Bu dikiş deseni, bluzları ve çocuk giysilerini süslemek için kullanılır. Daha kalın iplik kullanıldığında bu dikiş deseninin dekoratif efekti daha çarpıcıdır.

- > Zikzak ayağı takın.
- > Dikiş deseni seçme düğmesini «F» konumuna ayarlayın.
- > Dikiş uzunluğu düğmesini «S1»'e ayarlayın.
- > Dikiş genişliğini «6»'ya ayarlayın.
- > İki kumaş parçasının katlanmış kenarlarını 4 mm'lik boşlukla bir yıkanabilir astara teyelleysin.

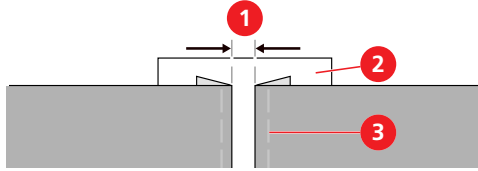

1 4 mm'lik boşluk

3 Teyel ipliği

2 Yıkanabilir astar

- > Baskı ayağını kumaşın ve dikişin kenarları arasında ortalayacak şekilde aşağıya indirin.

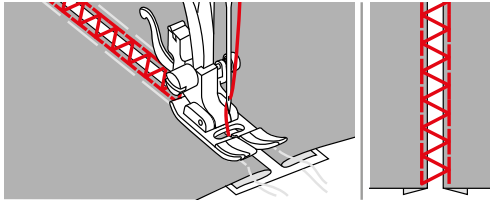

- > Dikiş sonrasında, astarı ve teyel ipliğini sökün.

## 5.5 Kenar yapma

### Overlok dikişi ile kenar katlama yapımı

Yumuşak jarse ve ince kumaş üzerinde kabarık kenar yapma efekti yaratmak için değişken overlok dikiş kullanılabilir.



- > Zikzak ayağı takın.

- > Dikiş deseni seçme düğmesini «H»'ye ayarlayın.
- > Gerekli dikiş uzunluğunu ayarlayın.
- > Gerekli dikiş genişliğini ayarlayın.
- > Kumaşın kenarını yaklaşık 5 mm katlayın. Kumaşı, iğne sağ taraftaki kumaşın kenarını ancak geçip dışarı çıkacak kadar baskı ayağının altına konumlandırın.

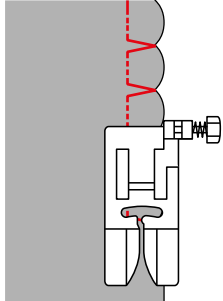

### Saten dikişle kenar yapma

Saten dikişlerle bir dalgalı reçme, bluz boyun çizgilerini ve örgü kumaşların kenarlarını süslemek için kullanılabilir.

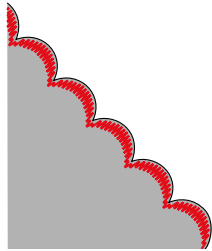

- > Zikzak ayağı takın.
- > Dikiş deseni seçme düğmesini döndürerek «K» konumuna getirin.
- > Gerekli dikiş uzunluğunu seçin.
- > Gerekli dikiş genişliğini ayarlayın.
- > İğne pozisyonunu «Ortaya» ayarlayın.
- > Kumaşın kenarı boyunca, yaklaşık 1 cm mesafede dikiş yapın.
- > Dikiş hattı boyunca kumaşı dikkatlice kesmek için makas kullanın.

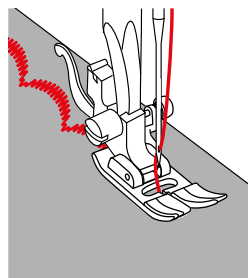

## 6 İlikler

### 6.1 İliklere Genel Bakış

İlikleri otomatik olarak dikmek için, makine tek-adımlı bir ilik programına sahiptir. Buna karşılık gelen düğme otomatik olarak dikilir.

Dikiş deseni	Dikiş kategorisi	Adı	Tanımı	Önerilen baskı ayağı	Dikiş uzunluğu	Dikiş genişliği
	–	Tek-adımlı ilik dikişi	Hafif ile orta ağırlık arasındaki kumaşlar için; bluzlar, elbiseler ve nevrresimler.	İlik ayağı	0,3 – 0,5	4,0 – 6,0

### 6.2 İliklerin İşaretlenmesi

> Kumaş üzerinde iliklerin pozisyonlarını işaretleyin.

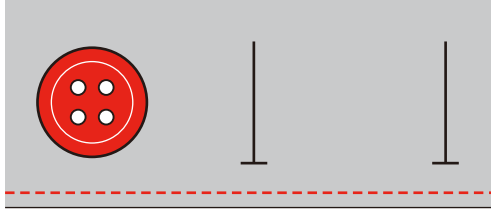

### 6.3 İlik uzunluğunun belirlenmesi

İlik boyu, ayağa bir düğme yerleştirilerek otomatik şekilde belirlenir. Maksimum ilik uzunluğu 3 cm'dir ( $1\frac{3}{16}$ " ). (Toplam çap + düğmenin kalınlığı).

- > Sürgülü ilik ayağını takın.
- > Düğme tutucu plakasını dışarı doğru çekin ve düğmeyi yerleştirin.

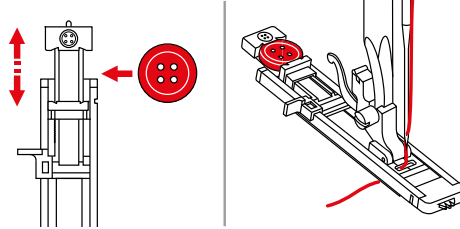

– İlik, düğmeye uyacak şekilde dikilir.

### 6.4 İliği takviye edin

Esnek kumaş veya palto kumaşı üzerinde ilikler dikerken, ilik ayağının altında bir dolgu kordon çengelleyin. Dolgu kordon, ilik ayağı boyunca yönlendirilir. Dolgu kordon olarak mercerize iplik veya ince kroşe ipliği uygundur.

- > Sürgülü ilik ayağını takın.
- > Düğme tutucu plakasını dışarı doğru çekin ve düğmeyi yerleştirin.

- > İpliği baskı ayağının arkasındaki çağanoza asın ve sonra baskı ayağının üzerine yatırın.

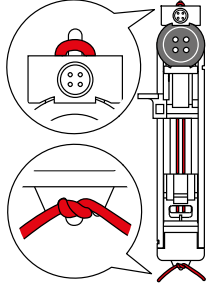

- > İpliğin her iki ucunu baskı ayağının önünde çengelleyin, bunları oluğun içine yönlendirin ve geçici olarak birbirine bağlayın.
- > Dikiş uzunluğunu ve dikiş genişliğini ayarlayın.
- > Baskı ayağını aşağıya indirin.
- > İlik kolunu tamamen aşağıya doğru bastırın ve tık sesi gelip yerine oturuncaya kadar biraz aşağıya bastırın.
- > Dikişi başlatmak için ayak pedalını kullanın.

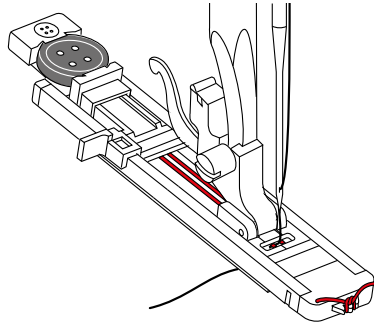

- İlik, kordonun üzerinde, onu kapatarak dikilecektir.
- > İlik çubuğun içinde gözden kayboluncaya kadar dolgu kordonu ilmeğini yeniden sıkıştırın.
- > Elde dikiş iğnesini kullanarak dolgu kordonunun uçlarını kumaşın arka tarafına doğru çekin ve bunları orada düğümleyin veya dikiş.

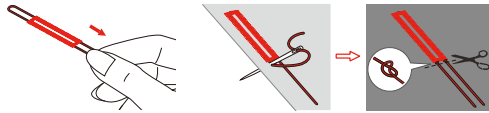

## 6.5 Bir test numunesinin dikilmesi

Daima aynı kumaş üzerine bir test iliği dikiş: Aynı sabitleyiciyi kullanmanız ve aynı iliği seçmeniz tavsiye edilir. Test numunesi de ilgili yönde dikilmelidir. Bir dikiş numunesi hazırlamanız, dikiş sonucu istediğiniz şekilde oluncaya kadar ayarları ayarlamanızı mümkün kılar.

- > Bir numune ilik dikiş.
- > Ayarların doğru olup olmadığını kontrol edin. Eğer gerekirse, ilik uzunluğunu, dikiş uzunluğunu ve dikiş genişliğini ayarlayın.

## 6.6 Bir iliğin otomatik olarak dikilmesi

- > Sürgülü ilik ayağını takın.
- > Düğme tutucu plakasını dışarı doğru çekin ve düğmeyi yerleştirin.
- > Düğme tutucu plakasını, düğmeyle buluşuncaya kadar geriye doğru itin.
  - İliğin uzunluğu belirlenir.
- > İpliği baskı ayağındaki deliğin içinden geçirin ve sonra baskı ayağının altına konumlandırın.
- > Dikiş deseni seçme düğmesini çevirerek tek-adımlık ilik ayarına getirin.
- > Dikiş genişliğini 4-6'ya ayarlayın.

- > Gerekli dikiş uzunluğunu, ayar düğmesi üzerindeki ilik simgesi aralığı dahilinde ayarlayın.
- > Kumaşı, orta çizgiye ait işaret başlangıç noktasıyla (1) hizalanıncak şekilde baskı ayağının altında konumlandırın.

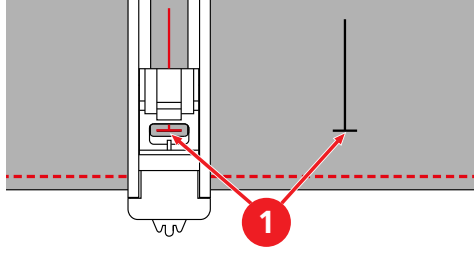

- > İlik kolunu tamamen aşağıya doğru bastırın ve tık sesi gelip yerine oturuncaya kadar hafifçe aşağıya doğru bastırın.

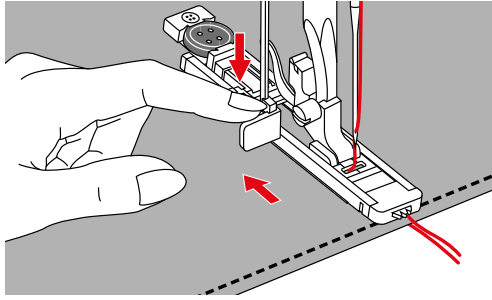

- > Üst ipliği, sürgülü ilik ayağına dik gelecek şekilde tutun.

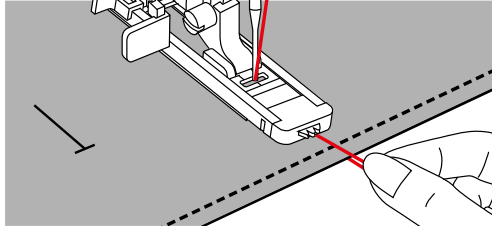

- > Dikişi başlatmak için ayak kumandasını kullanın.
  - İlik, baskı ayağının önünden arkaya doğru dikilir.

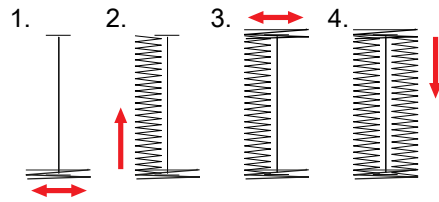

- > İliğin ucunda, boncuğun çubukla birleştiği noktada, makineyi durdurun.
- > Baskı ayağını yukarı kaldırın, kumaşı çıkarın ve ipliği kesin.
- > Üst ipliği aşağıya doğru çekin ve düğümleyerek bağlayın.
- > Eğer bir ilik dikişine ara vermek zorundaysanız, ilik kolunu öne doğru çekin ve mekanizma geçiş yapıncaya kadar 2-3 dikiş gerçekleştirin.
- > Bir başka ilik dikmek için, ilik kolunu geriye doğru itin.



- > Son iliği diktikten sonra, ilik kolunu sonuna kadar kaldırın.

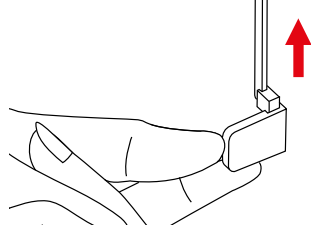

## 6.7 İliği keserek açın

- > Her bir uca, dikişlerin kesilerek açılmalarını engellemek için doğrudan doğruya kilit dikişinin altına bir iğne koyun.
- > Dikiş sökücü kullanarak açıklığı kesin.

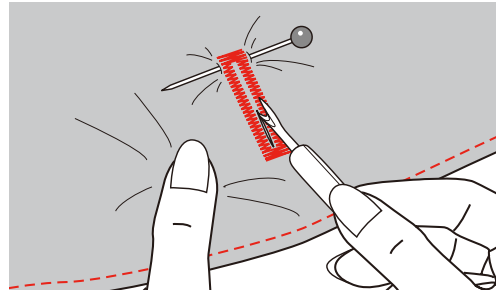

## 6.8 Düğmelerin dikilmesi

Düğme dikme programı, iki veya dört delikli düğmeler üzerinde dikiş yapmak, yaka düğmeleri basmak veya çitçitler basmak için kullanılabilir.

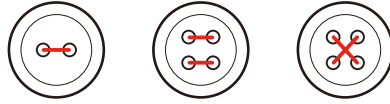

- > Zikzak ayak veya düğme dikme ayağını takın.
- > Dikiş deseni seçme düğmesini «B» konumuna getirin.
- > Dişliyi aşağıya indirin.
- > Düğmeyi dikiş projesi için ayarlayın.
- > Dört delikli bir düğme için önce öndeki delikleri dikiş.
- > Delikler arasındaki mesafeleri volanla kontrol edin. Gerekirse, dikiş genişliğini ayarlayın.

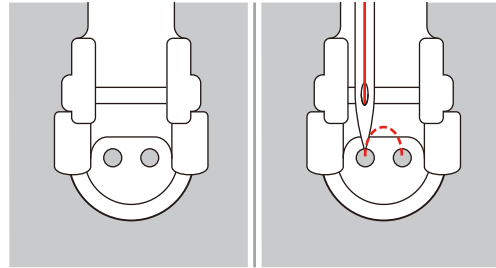

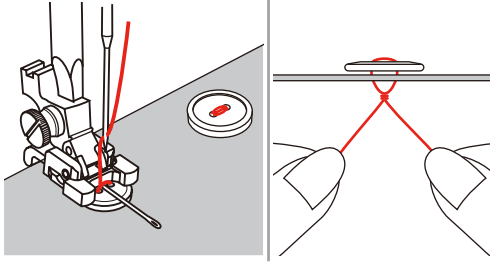

- > Dikişe başlarken iplikleri tutun.
- > Makineyi kullanarak birkaç dikiş yapın. Sağlam olması için yaklaşık 10 dikiş yapın.
- > Sapı güçlendirmek için, yaklaşık 10 cm bırakarak iplikleri kesin.
- > Üst ipliği düğmedeki deliklerin birinden geçirin ve sapın etrafına dolayın.

- > Üst ipliği kumaşın arka yüzüne getirin ve düğümleyerek bağlayın.



## 7 Yorgan dikme

### 7.1 Genel Bakış Yorgan dikişleri

Dikiş deseni	Dikiş kategorisi	Adı	Tanımı	Önerilen baskı ayağı	Dikiş uzunluğu	Dikiş genişliği
	G	Fagot dikiş	Muhteşem bir görünüm yaratacak şekilde iki kumaşı birlikte dikmek için. Kapitone, kırkyama, süsleme ve nakış için.	Zikzak ayağı	S1	6,0
	I	Kuştüyü dikişi	Muhteşem kırkyama ve nakış için.	Zikzak ayağı	S1	6,0
	D	Battaniye dikişi	Şeritler üzerinde aplik, nakış, sonlandırma ve dikiş için	Zikzak ayağı	S2	6,0

### 7.2 Aplike

Battaniye dikişi kullanarak takılan aplikler, elle dikilmiş gibi görünürler.

- > Kumaş üzerine bir aplik yerleştirip teyalleyn veya iğneyle tutturun veya çift taraflı yapışkanlı dokumasız malzeme kullanarak üzerine ütöleyin.
- > Zikzak ayağı veya nakış ayağını takın.
- > Dikiş deseni seçme düğmesini «D» konumunu ayarlayın.
- > Dikiş uzunluğu düğmesini «S2»'ye ayarlayın.
- > Gerekli dikiş genişliğini ayarlayın.
- > İğne, apliğin dış kenarı boyunca düşecek şekilde kumaşı yönlendirerek dikiş.
- > Bir köşenin etrafından dikiş yaparken, iğne apliğin dış kenarındaki daha düşük pozisyonda makineyi durdurun. Baskı ayağını yukarı kaldırın ve dikiş yönünü değiştirmek için kumaşı iğnenin etrafında döndürün.

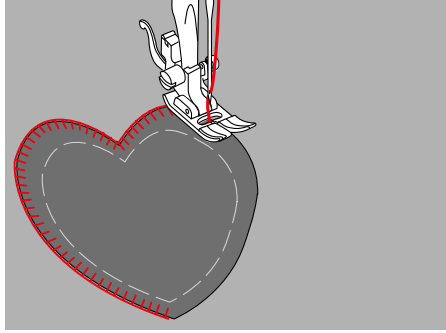

### 7.3 Kapitone işi serbestçe yönlendirin



Lastik kabartılara sahip kanaviçe eldivenleri kullanarak kumaşı daha kolay yönlendirebilirsiniz.

Genişletme masası kullanmanızı tavsiye ediyoruz. Serbest el kanaviçe yaparken, ortadan başlamak ve dışarıya doğru çalışmak avantajlıdır. Gerekli desen yaratılıncaya kadar kumaşı yumuşak, yuvarlak hareketlerle tüm yönlerde yönlendirin. Serbest el kanaviçe ve örerek yamama aynı serbest hareket ilkesinden yararlanırlar.

Noktalama şeklinde kapitone dikişte, kumaşın bütün yüzeyleri kapitone dikişlerle doldurulur. Dikişin tek çizgileri yuvarlatılır ve asla birbirini kesmez.

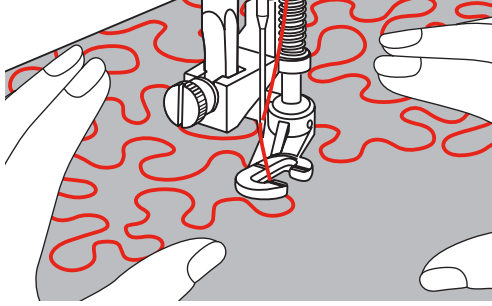

Ön koşul:

- Üst tabaka, dolgu elyafı ve astar iğneyle birbirlerine tutturulur veya teyellenir.
- > Dişliyi aşağıya indirin.
- > Baskı ayağı tutucusunu çıkarın ve serbest el nakış ayağını veya örerek yamama/nakış ayağını baskı ayağı çubuğuna takın.
  - Kol (1), iğne kelepçeleme vidasının (2) üzerine dayanmalıdır.
- > Serbest el nakış ayağını veya örerek yamama/nakış ayağını parmağınızla alttan bastırın ve vidayı (3) sıkıştırın.

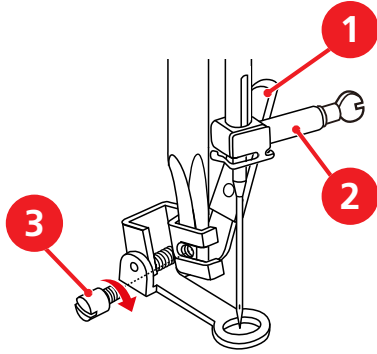

- > Dikiş uzunluğunu «0» olarak ayarlayın.
- > Dikiş desen seçme düğmesini «A»'ya getirin.
- > Eğer gerekiyorsa, dikiş projesi için üst iplik gerginliğini ayarlayın.
- > Makineyi başlatmak için pedala basın.
- > İki kolunuzu da bir nakış kasnağı gibi baskı ayağına yakın tutarak kumaşı yönlendirin.
- > Eğer ip üstte uzanıyorsa, daha yavaş bir hızla dikişe devam edin.
- > Eğer kumaşın arka tarafında düğümler oluşursa, kumaşı daha çabuk yönlendirin.

## 7.4 Kırkıyama dikilmesi

### Kırkıyama parçalarının birlikte dikilmesi

- > Zikzak ayağını veya kırkıyama ayağını takın.
- > Dikiş desen seçme düğmesini «A»'ya getirin.
- > Dikiş uzunluğu düğmesini gerekli 1-3 dikiş uzunluğuna ayarlayın.
- > İğne pozisyonunu «Ortaya» ayarlayın.
- > İki parçayı sağ tarafları bir araya gelecek şekilde yerleştirin.

- > 5 mm'lik bir dikiş payıyla parçaları birlikte dikişin veya parçaları kırkyama ayağı kılavuzu boyunca yönlendirin.

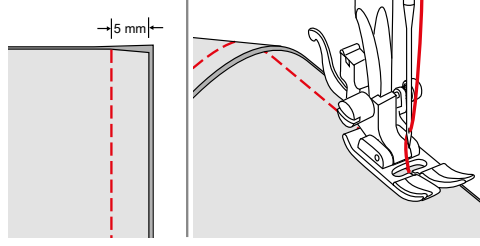

- > Dikiş payını ütüyerek ayırın.

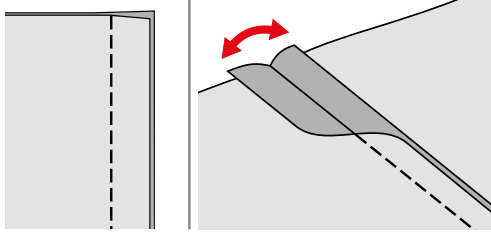

### Nakış dikişleri

- > Zikzak ayağı takın.
- > Seçtiğiniz dekoratif dikiş ayarlayın.
- > Gerekli dikiş genişliğini ayarlayın.
- > İğne pozisyonunu «Ortaya» ayarlayın.
- > Kumaşın ön tarafı üzerinde çalışmayı sürdürün.
- > Birleştirme dikişini baskı ayağının ortasına yerleştirin.
- > Bir dekoratif dikiş kullanarak dikiş yeri üzerinde dikiş yapın.

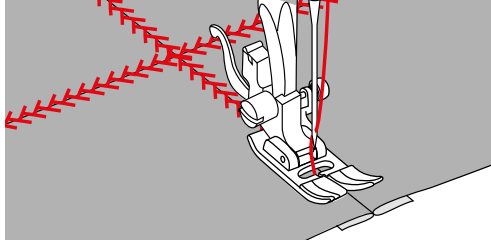

## 8 Bakım ve temizlik

### 8.1 Dişlinin temizlenmesi

Dikiş plakasının altında kalan iplikler ara sıra alınmalıdır.



Elektronik olarak çalıştırılan parçalar

İğnenin ve çağanozun yakınında yaralanma riski söz konusudur.

- > Baskı ayağını kaldırın.
- > Makineyi kapatın ve elektrikle bağlantısını kesin.
- > Makinenin şalterini kapatın ve elektrik bağlantısını kesin.
- > Baskı ayağını ve iğneyi çıkarın.
- > Dişliyi aşağıya indirin.

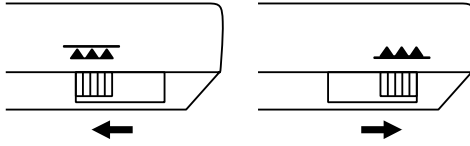

- > Kilit açma kolunu (1) sağa doğru itin ve masura kapağını (2) çıkarın.

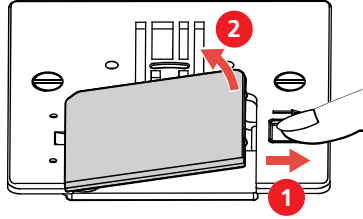

- > Vidaların ikisini de gevşetin ve dikiş plakasını çıkarın.

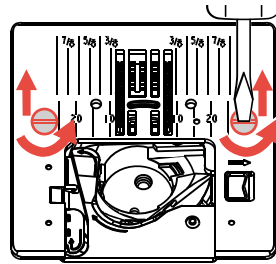

- > Dişliyi fırçayla temizleyin.

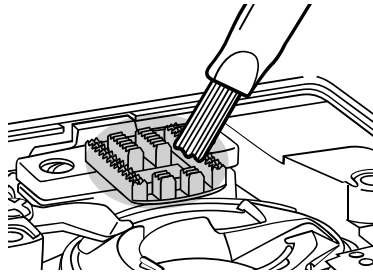

- > Dikiş plakasını takın. İki vidayı takın ve sıkıştırın.
- > Masura kapağını takın.
- > Dişliyi kaldırın.
- > Bir iğne takın.
- > Baskı ayağını takın.

- > Makineyi ana güç kaynağına bağlayın ve şalterini açın.

## 8.2 Çığanozun temizlenmesi



Elektronik olarak çalıştırılan parçalar

İğnenin ve çığanozun yakınında yaralanma riski söz konusudur.

- > Baskı ayağını kaldırın.
  - > Makineyi kapatın ve elektrikle bağlantısını kesin.
- 
- > Baskı ayağını ve iğneyi çıkarın.
  - > Dikiş plakasını çıkarın.
  - > Mekiği fırçayla temizleyin.

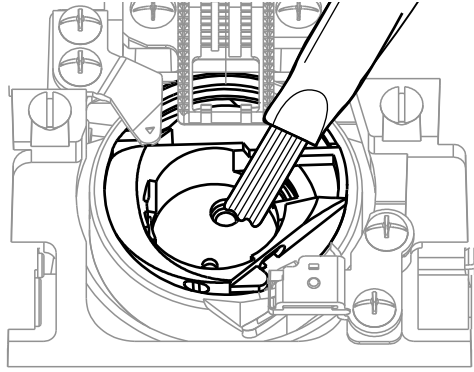

- > İğneyi en üst konuma ayarlayın.
- > Masura muhafazasını çıkarın.

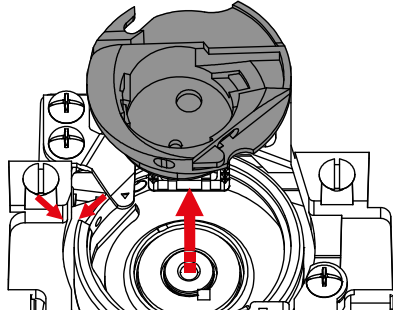

- > Çığanoz kapağını fırçayla temizleyin.

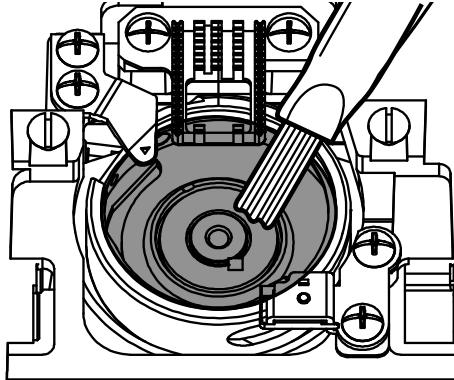

- > Bobin muhafazasını yerleştirin..

**Not:** Mekiğin ve dikiş plakasının işaretleri aynı şekilde hizalanmalıdır.

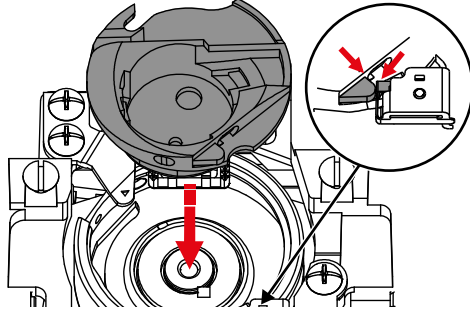

- > Dikiş plakasını takın.
- > Masura kapağını takın.
- > İğneyi ve baskı ayağını takın.

### 8.3 İğne milinin yağlanması

Yağlanmadığında iğne mili pürüzsüz düzgün hareket etmeyebilir. Eğer makine sık kullanılıyorsa, takılmayı engellemek için iğne milinin altı ayda bir yağlanması gerekir.



#### Elektronik olarak çalıştırılan parçalar

İğne milinin yakınında yaralanma riski.

- > Makine şalterini kapatın ve güç kaynağıyla bağlantısını kesin.

- > Koruyucu başlığı (1) ve vidayı (2) çıkarın.

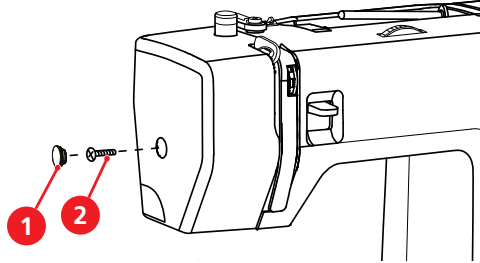

- > Sehpa başlık kapağını (3) çıkarın.
  - Sehpa başlık kapağının çıkarılmasından sonra hareketli parçalara dikkat edin.

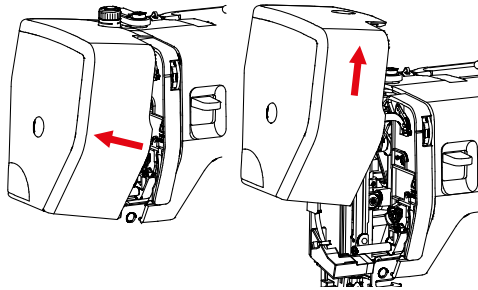

- > Bağlantı kolu /iğne mili, ve iğne çubuğu tutucusu dahil olmak üzere iğne milinin hareket mekanizmasına bir damla yağ damlatın (yağı okla işaretlenmiş olan bölgelere damlatın).



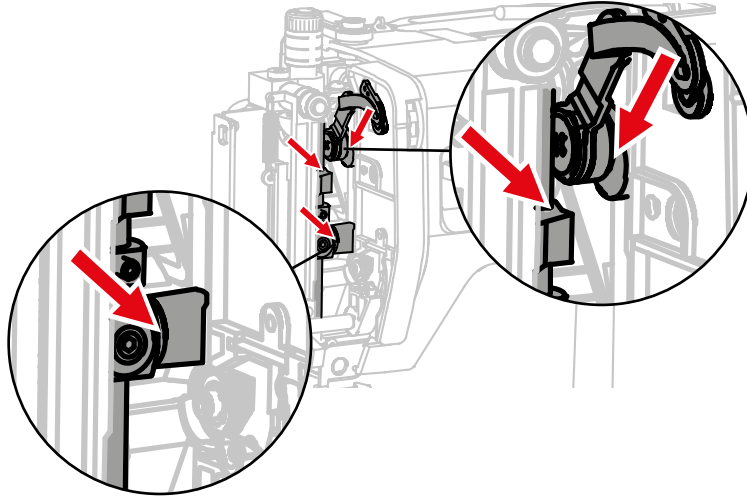

- > Volanı birkaç kere döndürün ve fazla yağı bir bezle alın.
- > Baş çerçeve kapağını tekrar takın.

## 9 Sorun giderme

Hata	Neden	Solüsyon
<b>Düzgün olmayan dikiş oluşumu</b>	Üst iplik çok sıkı veya çok gevşek.	> Üst iplik gerginliğini ayarlayın.
	İğne küt veya eğri.	> İğneyi değiştirin, yeni ve kaliteli BERNİNA iğne kullandığınızdan emin olun.
	Kalitesiz iğne.	> Bir yeni ve kaliteli BERNİNA iğne kullanın.
	Kalitesiz iplik.	> Kaliteli iplik kullanın.
	Yanlış iğne/iplik kombinasyonu.	> İğnenin ve iplik boyutunun uyumlu olmasını sağlayın.
	İplik yanlış takılmış.	> İpliği tekrar geçirin.
	Kumaş çekildi.	> Kumaşı dengeli şekilde ilerletin.
	Mekiğin germe yayı altında toz ve iplik kalıntıları.	> Mekiği temizleyin. (bakınız sayfa 71).
<b>Dikiş atlaması</b>	Yanlış iğne.	> 130/705H iğne sistemini kullanın.
	İğne küt veya eğri.	> İğneyi değiştirin.
	Kalitesiz iğne.	> Bir yeni ve kaliteli BERNİNA iğne kullanın.
	İğne yanlış takılmış.	> İğneyi, düz tarafı aşağıya gelecek şekilde iğne muhafazasının içine tamamen girecek şekilde takın ve vidayı sıkıştırın.
	Yanlış iğne ucu.	> İğne ucu ile malzemenin dokusunun uyumlu olmasını sağlayın.
<b>Hatalı dikiş</b>	İplik gerdirme diskleri arasında iplik kalıntıları var.	> Bir parça ince malzemeyi katlayın ve katlanmış olan kenarı (işlenmemiş kenarı değil) iplik gerdirme disklerinin arasından kaydırın.
	İplik yanlış takılmış.	> İpliği yeniden takın.
	İplik çığanoza takıldı.	> Üst ipliği ve mekiği çıkarın, volanı elle ileri geri döndürün ve iplik kalıntılarını alın.
	Yanlış iğne/iplik kombinasyonu.	> İğne/iplik kombinasyonunu kontrol edin.

Hata	Neden	Solüsyon
<b>Üst iplik kopuyor</b>	Yanlış iğne/iplik kombinasyonu.	> İğnenin ve iplik boyutunun uyumlu olmasını sağlayın.
	Üst iplik çok sıkı.	> Üst iplik gerginliğini azaltın.
	İplik yanlış takılmış.	> İpliği yeniden takın.
	Kalitesiz iplik.	> Kaliteli iplik kullanın.
	Dikiş plakası veya çağanaz ucu hasar görmüş.	> Hasarın tamiri için bir uzman bernette bayisine danışın. > Dikiş plakasını değiştirin.
<b>Alt iplik kopuyor</b>	Masura doğru takılmamış.	> Masurayı çıkarın ve yeniden takın ve ipliği çekin. – İplik rahatça çalışmalıdır.
	Bobin yanlış sarılıyor.	> Makarayı kontrol edin ve ipliği doğru takın.
	Dikiş plakasındaki dikiş deliği hasarlı.	> Hasarın tamiri için bir uzman bernette bayisine danışın. > Dikiş plakasını değiştirin.
	İğne küt veya eğri.	> İğneyi değiştirin.
<b>İğne kırılıyor</b>	İğne yanlış takılmış.	> İğneyi, düz tarafı aşağıya gelecek şekilde iğne muhafazasının içine tamamen girecek şekilde takın ve vidayı sıkıştırın.
	Kumaş çekildi.	> Kumaşı dengeli şekilde ilerletin.
	Kalın kumaş itildi.	> Kalın kumaş için uygun bir baskı ayağı kullanın. > Bir kalın dikiş yeri üzerinde dikiş yaparken yükseklik telafi aparatını kullanın.
	İplik düğümleniyor.	> Kaliteli iplik kullanın.
<b>Makine çalışmıyor</b>	Makine kapalıdır.	> Makineyi açın.
	Makinenin fişi takılı değil.	> Fişi prize takın.
	Makine bozuk.	> Uzman bir bernette satıcısıyla iletişime geçin.
	Oda sıcaklığı uygun değil.	> Makineyi kullanmadan bir saat önce ılık bir odaya koyun. > Makineyi bağlayın ve açın.
	Baskı ayağı kaldırılır.	> Baskı ayağını aşağıya indirin.
<b>Ne dikiş ışığı ne de serbest kol üzerindeki ışık yanıyor</b>	Dikiş ışığı bozuk.	> Uzman bir bernette satıcısıyla iletişime geçin.

































## 10 Teknik bilgiler

Tanım	Değer	Birim
Dikiş ışıđı (LED)	200	mW
Maksimum hız	1100	Dakikada dikiş sayısı
Ölçümler (G x D x Y)	416 x 174 x 299	mm
Ağırlık	7,07	kg
Giriş voltajı (enerji tüketimi)	120 (0,7) 230/240 (90)	V (A) V (W)
Ses basınç seviyesi	80	dB (A)
Koruma sınıfı (elektrik mühendisliđi)	Koruma sınıfı II	

## 11 Ek

### 11.1 Motiflere genel bakış

#### Dikiş desenlerine genel bakış

Dikiş uzunluğu ayar düğmesi	Dikiş seçme çarkı												
		A	B	C	D	E	F	G	H	I	J	K	L
0 - 4													
S1													
S2													

## Fihrist

### A

Aksesuar kutusu .....	20
Aksesuarlara genel bakış .....	11
Ana dişliğinin temizlenmesi .....	70

### B

Balans kadranı .....	38
Baskı ayağı basıncının ayarlanması .....	24
Baskı ayağı genel bakış .....	12
Baskı ayağı kolunun değiştirilmesi .....	24
Baskı ayağı tabanının takılması .....	23
Baskı ayağı yukarı/aşağı .....	23
Baskı ayağının değiştirilmesi .....	23
Baskı ayağı tabanının çıkarılması .....	23
Bir makara ağının kullanılması .....	18
Bobin ipliğinin sarılması .....	31

### Ç

Çağanozun temizlenmesi .....	71
Çevre Koruma .....	7

### D

Dekoratif dikişler .....	57
Dikiş deseni seçme düğmesi .....	36
Dikiş genişliği .....	37
Dikiş kılavuzunun takılması .....	24
Dikiş masası .....	20
Dikiş seçimi .....	36
Dikiş uzunluğu .....	37
Dişli yukarı/aşağı .....	20

### G

Genişletme masası .....	20
Güç anahtarı .....	17
Güvenlik Talimatları .....	5

### H

Hızın ayarlanması .....	17
-------------------------	----

### İ

İğne konumu sağ/sol .....	22
İğne pozisyonunu yukarı/aşağı .....	21
İğne, İplik ve Kumaş .....	13

İğneler ve iplikler .....	15
İğneler, İplikler .....	16
İğnelere genel bakış .....	14
İğnenin değiştirilmesi .....	21
İkinci makara pimi .....	18
İkiz iğneye iplik takılması .....	30
İlikler .....	62
İplik takma işlemine hazırlık .....	26

### K

Köşelerin dikilmesi .....	41
---------------------------	----

### M

Makara diskinin takılması .....	18
Makaranın yerleştirilmesi .....	19
Makinenin açılması .....	17
Makinenin bağlanması .....	17
Makineye genel bakış	
Arkadan .....	11
Önden .....	9
Üstten .....	10
Maksimum dikiş hızı .....	17
Masura ipliğinin geçirilmesi .....	33

### P

Parmak koruyucusunun takılması .....	25
Pedalın bağlanması .....	17

### S

Sabitleme .....	40
Sembollerin açıklaması .....	8
Sorun giderme .....	74

### T

Teknik özellikler .....	76
Ters dikiş .....	39
Ters dikiş kolu .....	39

### Ü

Üçlü iğneye iplik takmak .....	30
Üst ipliğin takılması .....	26
Üst İplik gerginliği .....	38

**Y**

Yardımcı dikişler ..... 42

Yükseklik telafi aracı ..... 40

**Z**

Zorlu kumaşların dikilmesi ..... 41



[www.bernette.com/b05ACADEMY](http://www.bernette.com/b05ACADEMY)

2023-06 TR  
5020205.00A.19  
© BERNINA International AG  
Steckborn CH, [www.bernina.com](http://www.bernina.com)