



b05
CRAFTER

Manual de utilizare

bernette

SWISS DESIGN

Cuprins

INSTRUCȚIUNI DE SIGURANȚĂ IMPORTANTE	5		
Informații importante	7		
1 Mașina mea bernette	9		
1.1 Prezentare generală a mașinii	9		
Prezentare generală partea frontală	9		
Prezentare generală partea superioară	11		
Prezentare generală partea posterioară	12		
1.2 Accesorii	12		
Accesorii incluse	12		
Prezentare generală picioruș presor	13		
1.3 Ac, fir, material	14		
Prezentare generală a acelor	14		
Combinăția ac/fir	15		
Exemplu pentru descrierea acului	16		
Selectarea firului	16		
2 Pregătirea pentru cusut	17		
2.1 Conectare și pornire	17		
Conectarea mașinii și a comenzii de picior	17		
Pornirea echipamentului	17		
Reglarea vitezei prin intermediul pedalei	17		
2.2 Ax mosor	18		
Ax mosor orizontal	18		
Al doilea ax al mosorului	19		
2.3 Braț liber	19		
2.4 Masă de cusut cu cutie de accesorii	20		
2.5 Ridicarea sau coborârea gheare de înaintare	20		
2.6 Ac	20		
Ridicarea și coborârea acului	20		
Schimbarea acului	21		
Reglarea poziției acului	21		
2.7 Picioruș presor	22		
Ridicarea și coborârea piciorușului presor	22		
Înlocuirea piciorușului presor	22		
Reglarea presiunii piciorușului presor	24		
2.8 Înfilarea	24		
Pregătirea pentru înfilare	24		
Înfilarea firului superior	24		
Înfilarea acului dublu	28		
Înfilarea acului triplu	28		
Înfășurarea firului	29		
		Bobinarea firului	31
		Tragerea firului bobinei în sus	32
3 Cusutul creativ	34		
3.1 Selectarea unui model de cusătură	34		
3.2 Editarea modelelor de cusătură	35		
Setarea lățimii cusăturii	35		
Reglarea lungimii cusăturii	35		
Ajustarea tensiunii firului superior	36		
Reglarea echilibrului	36		
3.3 Întoarcerea rapidă	37		
3.4 Fixarea	38		
3.5 Coaseți zonele groase	38		
3.6 Coaserea colțurilor	39		
3.7 Coaserea materialelor foarte alunecoase	39		
4 Cusături practice	40		
4.1 Prezentare generală cusături practice	40		
4.2 Realizarea cusăturii drepte	41		
4.3 Coaserea fermoarului	42		
4.4 Coaserea unui fermoar ascuns	43		
4.5 Realizarea cusăturilor drepte triple	45		
4.6 Coaserea în zigzag triplu	46		
4.7 Supraelastică	46		
4.8 Zigzag cusut	46		
4.9 Peticirea manuală	47		
4.10 Finisarea marginilor	48		
4.11 Realizarea cusăturilor de surfilare duble	49		
4.12 Realizarea diverselor cusături de surfilare	50		
4.13 Cusături de margini înguste	50		
4.14 Cusături de margini late	50		
4.15 Coaserea marginilor cu ajutorul ghidajului pentru cusături	51		
4.16 Coaserea marginilor de tiv	51		
4.17 Coaserea unui tiv îngust	52		
4.18 Coaserea tivurilor ascunse	53		
4.19 Coaserea tivurilor vizibile	54		
4.20 Realizarea de cusături plate de îmbinare	54		

4.21	Realizarea cusăturilor de însăilare	54	11	Anexă	75
5	Cusături decorative	55	11.1	Prezentare generală modele de cusături	75
5.1	Prezentare generală cusături decorative	55		Prezentare generală a modelelor de cusături	75
5.2	Modificarea densității cusăturii	56		Index	76
5.3	Cusături de încrețire	56			
	Încrețirea	56			
	Pliseuri	56			
5.4	Cusături de legătură	57			
	Cusătură spic de îmbinare	57			
	Cusătură de surfilare dublă de îmbinare	58			
5.5	Coaserea marginilor	58			
	Cusătură de margine tip cochilie cu cusătură de surfilare variată	58			
	Cusătură de margine tip cochilie cu cusătură satin	59			
6	Butoniere	60			
6.1	Prezentare generală butoniere	60			
6.2	Marcarea butonierelor	60			
6.3	Determinarea lungimii butonierei	60			
6.4	Ranforsarea butonierei	60			
6.5	Coaserea unei mostre de testare	61			
6.6	Coaserea automată a unei butoniere	61			
6.7	Tăiați butoniera deschisă	63			
6.8	Coaserea nasturilor	63			
7	Coaserea de materiale matlasate	65			
7.1	Prezentare generală cusături de matlasare	65			
7.2	Broderii aplicate	65			
7.3	Ghidarea materialului matlasat funcționează liber ...	65			
7.4	Coaserea cuverturilor din petice	66			
8	Întreținerea și curățarea	68			
8.1	Curățarea ghearei de înaintare	68			
8.2	Curățarea croșetei	69			
8.3	Ungerea cu ulei a fonturii	70			
9	Depanarea	72			
10	Date tehnice	74			

INSTRUCȚIUNI DE SIGURANȚĂ IMPORTANTE

Când utilizați mașina, vă rugăm să aveți în vedere următoarele instrucțiuni de bază privind siguranța. Citiți cu atenție manualul de instrucțiuni înainte de a utiliza această mașină.

PERICOL!

Pentru a reduce riscul de șocuri electrice:

- Nu lăsați niciodată mașina nesupravegheată atât timp cât este conectată la alimentare.
- Imediat după utilizare, deconectați întotdeauna mașina de la priza electrică.

Protecție împotriva radiațiilor LED:

- Nu priviți direct în lumina UV cu instrumente optice (de ex., cu o lupă). Lumina cu LED corespunde clasei de protecție 1M.
- Când lumina cu LED este deteriorată sau defectă, contactați reprezentantul de specialitate bernette.

AVERTISMENT

Pentru a reduce riscul de arsuri, incendii, șocuri electrice sau vătămări corporale:

- Pentru operarea mașinii, utilizați întotdeauna cablul de alimentare furnizat. Numai pentru SUA și Canada: Nu conectați ștecherul NEMA 1-15 la circuite care depășesc 150 volți la împământare.
- Utilizați această mașină numai în scopurile menționate în acest manual.
- Utilizați mașina numai în încăperi uscate.
- Nu utilizați mașina în condiții de umiditate sau într-un mediu umed.
- Nu utilizați această mașină de cusut drept jucărie. O atenție deosebită este necesară atunci când această mașină este folosită de copii sau în apropierea copiilor.
- Mașina poate fi folosită de copii cu vârsta de peste 8 ani sau de persoane cu capacități fizice, senzoriale sau mentale reduse sau dacă experiența și cunoștințele legate de utilizarea mașinii sunt insuficiente cât timp sunt supravegheați sau au fost instruiți în ceea ce privește utilizarea responsabilă a malinii și sunt conștienți de riscurile aferente.
- Copiii nu au voie să se joace cu această mașină.
- Lucrările de curățare și întreținere nu trebuie efectuate de copii decât dacă sunt supravegheați.

- Nu operați niciodată mașina dacă observați un cablu sau o fișă care prezintă semne de deteriorare, dacă mașina nu funcționează corect, a fost scăpată pe jos, este deteriorată sau a căzut în apă. Nu operați niciodată mașina dacă observați un cablu sau o fișă care prezintă semne de deteriorare, dacă mașina nu funcționează corect, a fost scăpată pe jos, este deteriorată sau a căzut în apă. Contactați cel mai apropiat reprezentant bernette pentru a discuta despre alte detalii.
- Utilizați numai accesoriul recomandat de producător.
- Nu utilizați mașina atunci când orificiile de ventilație sunt blocate. Evitați acumularea scamelor, a prafului și a materialului liber în gurile de aerisire și comanda de picior.
- Nu introduceți niciodată obiecte în orificiile mașinii.
- Nu așezați obiecte pe comanda de picior.
- Utilizați întotdeauna mașina cu o comandă de picior de acest tip FC-2902D/FC-1902A.
- Nu utilizați mașina în cazul în care se utilizează produse cu pulverizare cu aerosoli sau unde se administrează oxigen.
- Păstrați distanța de siguranță a degetelor față de piesele în mișcare. Acordați atenție sporită în preajma acului.
- Nu trageți și nu împingeți materialul în timp ce coaseți. Acest lucru poate cauza ruperea acului.
- Când efectuați reglaje în zona acului – cum ar fi trecerea firului prin ac, schimbarea acului, trecerea firului prin croșetă sau schimbarea piciorușului presor – rotiți întrerupătorul general la poziția «0».
- Nu utilizați ace îndoite.
- Utilizați întotdeauna placa de cusut bernette originală. Placa greșită poate cauza ruperea acului.
- Pentru deconectare, rotiți întrerupătorul general la poziția „0” și apoi scoateți ștecherul din priză. Nu deconectați trăgând de cablu, ci prindeți ștecherul pentru a-l scoate din priză.
- Întotdeauna scoateți din priză mașina atunci când se îndepărtează capacul, când se unge mașina sau pe durata ajustărilor de mentenanță menționate în manualul de instrucțiuni.
- Această mașină este prevăzută cu izolație dublă (exceptând SUA, Canada și Japonia). Folosiți numai piese de schimb originale. Consultați instrucțiunile pentru întreținerea produselor cu izolație dublă.
- În condiții normale, nivelul de presiune sonoră este sub 80 dB(A).

Informații importante

Disponibilitatea manualului de instrucțiuni

Manualul abreviat este parte integrantă a mașinii.

- Păstrați manualul abreviat al mașinii într-un loc adecvat, în apropierea mașinii și pregătiți-l pentru consultare.
- Cea mai recentă versiune a manualului de instrucțiuni detaliat poate fi descărcată de pe www.bernette.com.
- Când transferați mașina către un terț, anexați manualul abreviat al mașinii.

Utilizarea corespunzătoare

Mașina bernette este concepută și proiectată pentru uz casnic personal. Aceasta este destinată cusutului țesăturilor și al altor materiale, conform descrierii din prezentul manual de instrucțiuni. Orice altă utilizare nu este considerată corespunzătoare. BERNINA nu își asumă nicio răspundere cu privire la consecințele rezultate dintr-o utilizare inadecvată.

Echipamentul și elementele livrate

Imaginile cu exemple sunt utilizate în aceste instrucțiuni de utilizare în scop ilustrativ. Mașinile ilustrate în imagini și accesoriile ilustrate astfel nu coincid întotdeauna cu elementele reale incluse împreună cu mașina dvs. Accesoriul furnizat poate să varieze, în funcție de țara de livrare. Puteți achiziționa accesoriile menționate sau ilustrate, care nu sunt incluse în elementele livrate, sub formă de accesorii opționale de la un reprezentant specializat bernette. Mai multe accesorii pot fi găsite la www.bernette.com.

Din motive tehnice și pentru îmbunătățirea produsului, pot fi aduse modificări dotărilor mașinii și elementelor livrate în orice moment și fără înștiințare prealabilă.

Service-ul produselor cu izolație dublă

Aparatele cu izolație dublă sunt dotate cu două unități de izolație în loc de împământare. Nu sunt furnizate mijloace de împământare pe un produs cu izolație dublă și nici nu ar trebui adăugate. Pentru efectuarea service-ului la un produs cu izolație dublă, sunt necesare o grijă deosebită și cunoașterea sistemului, iar acesta trebuie să se realizeze numai de către personalul de service calificat. Piesele de schimb pentru un produs cu izolație dublă trebuie să fie identice cu piesele originale din produs. Un produs dublu izolat este marcat cu cuvintele: «Double-Insulation» (izolație dublă) sau «double-insulated» (dublu izolat).

 Simbolul poate fi marcat și pe produs.

Protecția mediului

BERNINA International AG și-a asumat angajamentul să protejeze mediul înconjurător. Ne străduim să minimalizăm impactul produselor noastre asupra mediului prin îmbunătățirea continuă a produsului și a tehnologiei noastre de producție.



Mașina este etichetată cu simbolul pubelei tăiate cu un X. Aceasta înseamnă că mașina nu trebuie aruncată împreună cu gunoiul menajer când nu mai este necesară. Eliminarea necorespunzătoare poate avea drept rezultat infiltrarea unor substanțe periculoase în pânza freatică și, astfel, în lanțul trofic, afectându-ne sănătatea.

Mașina trebuie să fie înapoiată gratuit către un punct de colectare a deșeurilor de echipamente electrice și electronice din apropiere sau către un punct de colectare, pentru reutilizarea mașinii. Informațiile privind punctele de colectare pot fi obținute de la administrația locală. Când achiziționați o mașină nouă, reprezentantul are obligația de a primit gratuit mașina veche și de a o elimina în mod corespunzător.

Dacă mașina conține date cu caracter personal, dvs. vă revine responsabilitatea de a șterge datele înainte de a returna mașina.

Explicarea simbolurilor

 PERICOL

Indică un pericol cu un risc ridicat care poate duce la deces sau vătămări grave, cu excepția cazului în care poate fi evitat.

 AVERTISMENT

Indică un pericol cu risc mediu, care poate duce la vătămări corporale grave în cazul în care nu este evitat.

 PRECAUȚIE

Indică un pericol cu risc scăzut, care poate duce la vătămări corporale minore sau moderate în cazul în care nu este evitat.

ATENȚIE

Indică un pericol care poate duce la pagube materiale în cazul în care nu este evitat.

1 Mașina mea bernette

1.1 Prezentare generală a mașinii

Prezentare generală partea frontală



- | | | | |
|---|---------------------------------|----|------------------------------------------|
| 1 | Capac placă de cusut | 8 | Manetă de coasere înapoi |
| 2 | Placă de cusut | 9 | Buton rotativ pentru tensiunea firului |
| 3 | Picioruș presor | 10 | Manetă de preluare a firului |
| 4 | Lumină pentru cusut | 11 | Buton pentru reglarea lungimii cusăturii |
| 5 | Dispozitiv de înfilare a acului | 12 | Selector al modelului de cusătură |
| 6 | Manetă butonieră | 13 | Masă de cusut și cutie de accesorii |
| 7 | Tăietor de fir | | |

Cutie de accesorii

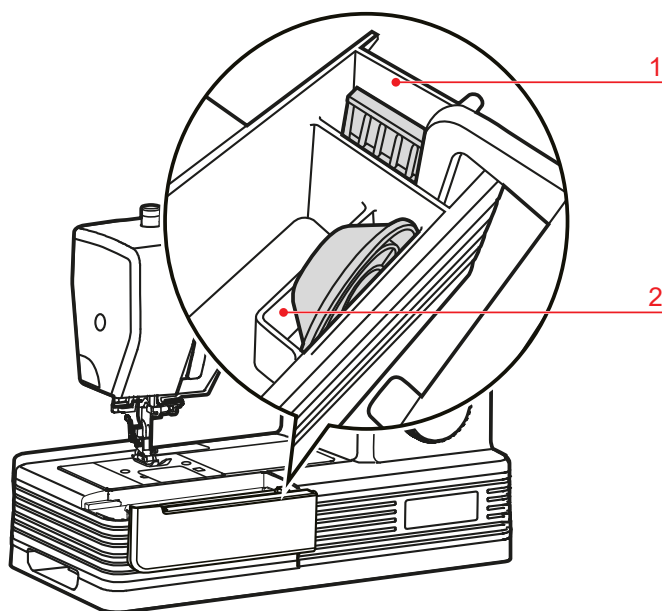

1 Compartiment pentru setul de ace

2 Compartiment pentru discul de mosor

Prezentare generală partea superioară

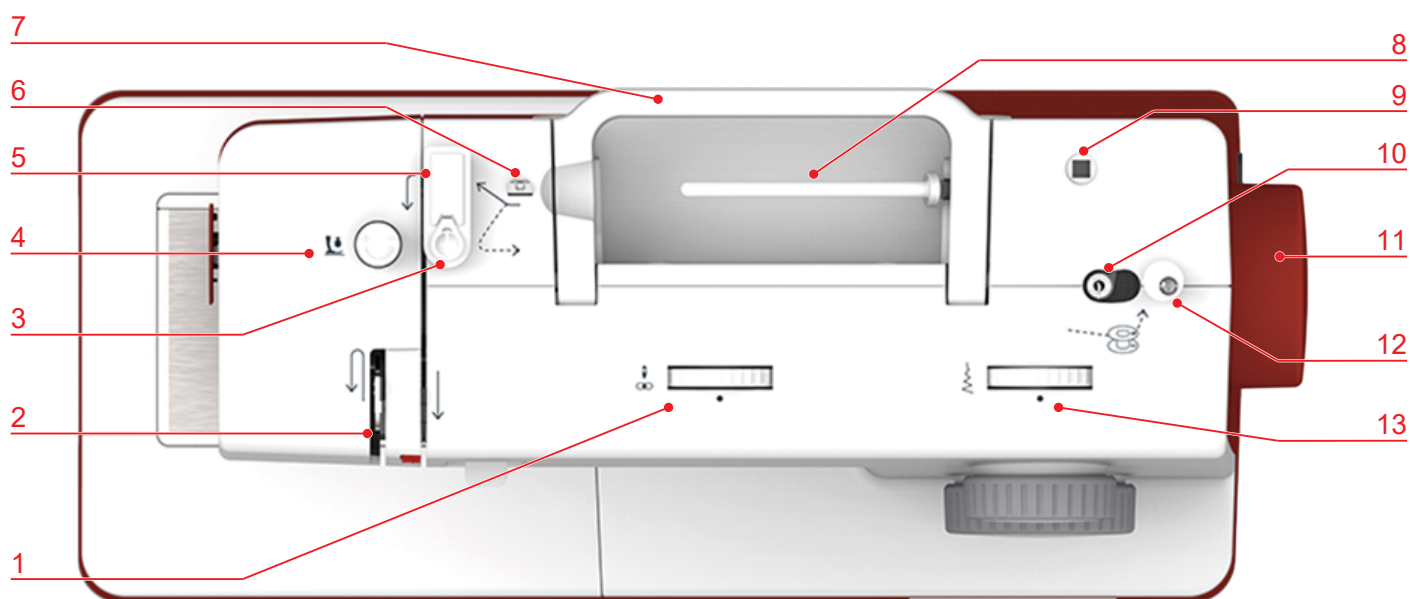

- | | | | |
|---|------------------------------------------------------|----|-----------------------------------------|
| 1 | Cadran de poziționare a acului | 8 | Axul mosorului |
| 2 | Manetă de preluare a firului | 9 | Deschidere, ax suplimentar al mosorului |
| 3 | Element de pretensionare a înfășurătorului de bobină | 10 | Înfășurător de bobină |
| 4 | Buton de reglare a presiunii piciorușului presor | 11 | Roată de mână |
| 5 | Element de pretensionare a firului | 12 | Opritor al înfășurătorului de bobină |
| 6 | Ghidajul firului | 13 | Buton de reglare a lățimii cusăturii |
| 7 | Mâner de transport | | |

Prezentare generală partea posterioară

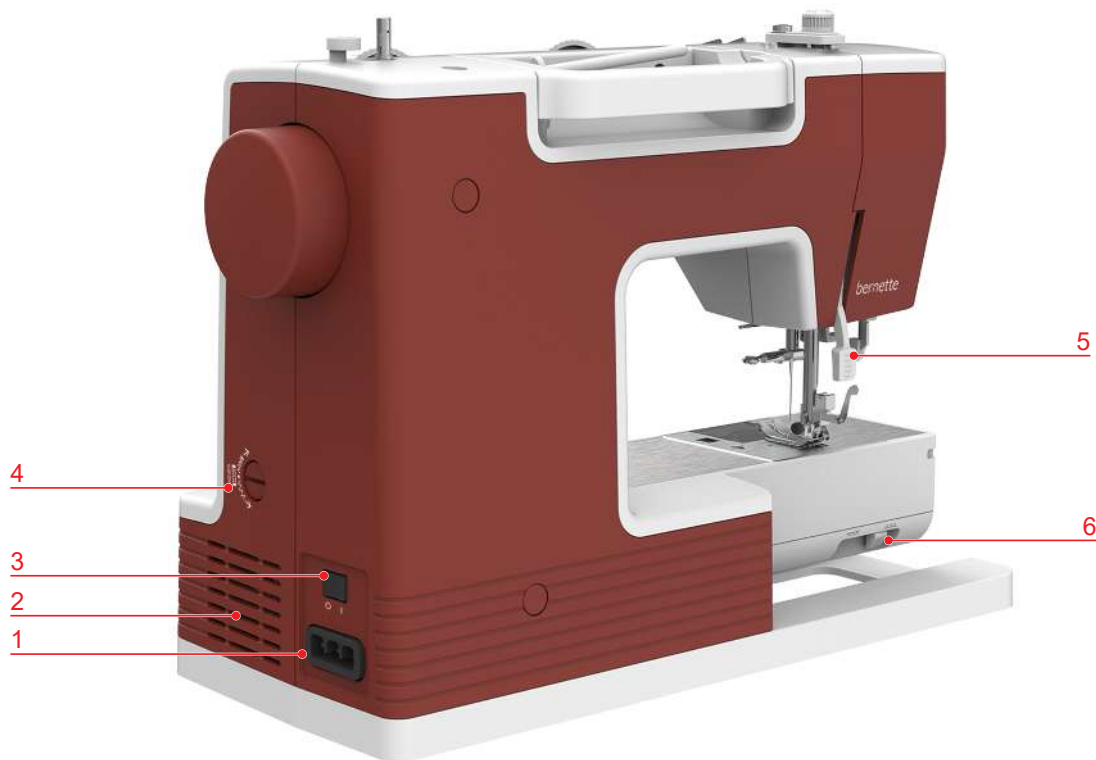

- | | | | |
|---|--------------------------------------------------------|---|--------------------------------|
| 1 | Cablu de alimentare/conexiune pentru comanda de picior | 4 | Butonul rotativ de echilibrare |
| 2 | Aerisiri | 5 | Ridicător picioruș presor |
| 3 | Întreprupător general | 6 | Manetă gheară de înaintare |

1.2 Accesorii

Accesorii incluse

Vizitați www.mybernette.com/accessories pentru mai multe informații despre accesorii.









Figura	Nume	Figura	Nume
	Bobină (3x)		Al doilea ax al mosorului
	Plasa mosorului		Comandă de picior cu cablu de alimentare
	Selectarea acelor		Ghidajul pentru cusături

Figura	Nume	Figura	Nume
	Peria și descusătorul		Gresor
	Disc de mosor, mare (1x)		Disc de postav
	Disc de mosor, mic (1x)		Șurubelniță
	Compensator înălțime		

Prezentare generală picioruș presor

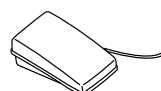
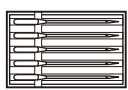
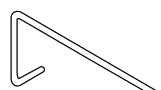
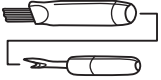
Ilustrație	Nume	Scop
	Picioruș în zigzag	Pentru realizarea diferitelor cusături practice și decorative și pentru coaserea tivurilor.
	Picioruș pentru fermoar	Pentru coaserea fermoarelor.
	Picioruș pentru butonieră cu glisieră	Pentru coaserea butonierelor cu sau fără șnur de umplură.
	Picioruș pentru cusătură ascunsă	Pentru realizarea tivurilor cu cusătură ascunsă
	Picioruș de surfilare	Pentru realizarea cusăturilor de tip surfilare și pentru finisarea marginilor materialului.
	Picioruș pentru fermoare ascunse	Pentru coaserea fermoarelor ascunse.

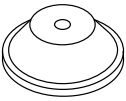
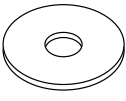
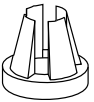
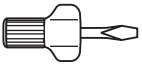
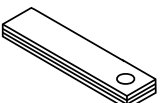
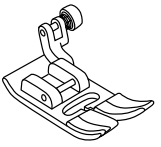
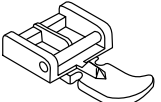
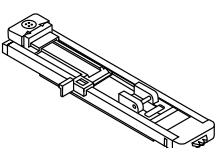
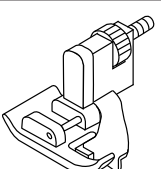

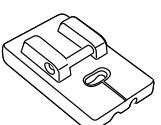

1.3 Ac, fir, material

Acele se vor uza în timp. Prin urmare, acul trebuie înlocuit cu regularitate. Doar un vârf perfect oferă rezultate bune în materie de cusut. În general, cu cât materialul este mai subțire, cu atât acul trebuie să fie mai fin. Acele ilustrate sunt accesorii standard sau opționale, în funcție de mașină.

- Dimensiuni ac 70, 75: pentru materiale ușoare.
- Dimensiuni ac 80, 90: pentru materiale de greutate medie.
- Dimensiuni ac 100, 110: pentru materiale grele.

Prezentare generală a acelor

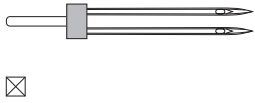
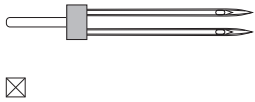
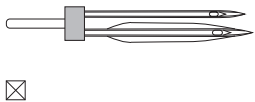
Ilustrație	Numele acului	Descrierea acului	Scop
	Ac universal 130/705 H 70-110	Vârf ușor rotunjit	Pentru aproape toate materialele naturale și sintetice (țesute și tricotate).
	Ac cu vârf sferic 130/705 H-S 75, 90	Vârf bombat mediu, formă specială a ochiului și canelura acului	Pentru jersey, tricot, materiale tricotate și supraelastice.
	Ac de jersey/broderie 130/705 H SUK 70-100	Vârf bilă mediu	Pentru tricotaje, produse tricotate. Pentru broderie.
	Ac pentru blugi 130/705 H-J 80-110	Vârf, vârf îngust, iță ranforsată	Pentru țesăturile grele precum blugi sau pânză groasă.
	Ac pentru piele 130/705 H LR 90, 100	Cu vârf de tăiere (LR = vârf special pentru cusutul pielii)	Pentru toate tipurile de piele, piele sintetică, plastic, materiale trase în foi.
	Ac microtex 130/705 H-M 70-110	Vârf deosebit de ascuțit și îngust	Pentru materiale din microfibră și mătase.
	Ac pentru tighelit 130/705 H-Q 75, 90	Vârf fin, ușor rotunjit	Pentru cusături drepte și supracoasere.
	Ac de broderie 130/705 H-E 75, 90	Vârf bombat mic, ochi foarte lac al acului și canelură pentru fire late	Pentru broderie pe toate țesăturile naturale și sintetice.
	Ac pentru materiale fine 130/705 H SES 70, 90	Vârf bombat mic	Pentru tricotaje fine și materiale tricotate. Pentru broderie pe țesături fine și delicate.

Ilustrație	Numele acului	Descrierea acului	Scop
	Ac de metafilare 130/705 H METAFIL 80	Ochi lung al acului (2 mm) la toate dimensiunile de ac	Pentru cusutul sau brodatul cu fire metalice.
	Ac de cordonetă (pentru peticirea broderiilor) 130/705 H-N 70-100	Ochi lung al acului (2 mm) la toate dimensiunile de ac	Supracoasere cu fir gros.
	Ac dublu universal 130/705 H ZWI 70-100	Distanța acului: 1,0/1,6/2,0/2,5/3,0/4,0	Pentru tivuri vizibile în materiale supraelastice, bolțuri fang, cusut decorativ.
	Ac dublu cu vârf sferic 130/705 H-S ZWI 75	Distanța acului: 2.5/4.0	Pentru tivuri vizibile în materiale supraelastice, bolțuri fang, cusut decorativ.
	Ac dublu de tivit 130/705 H ZWIHO 100	Distanța acului: 2.5	Pentru efecte speciale la broderiile tivite.
	Ac triplu universal 130/705 H DRI 80	Distanța acului: 3.0	Pentru tivuri vizibile în materiale supraelastice, cusut decorativ.

Combi-nația ac/fir

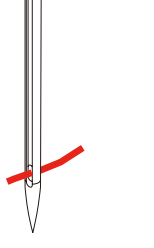
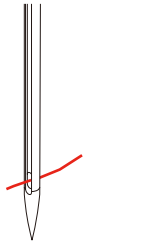
	Combi-nația ac/fir este corectă când firul se potrivește perfect în canelura lungă și trece cu ușurință prin urechea acului. Aceasta permite ca firul să fie cusut în mod optim.
	Dacă firul are prea mult spațiu pentru a se deplasa în canelura lungă și în urechea acului, acest lucru poate duce la ruperea firului sau la omiterea de cusături.

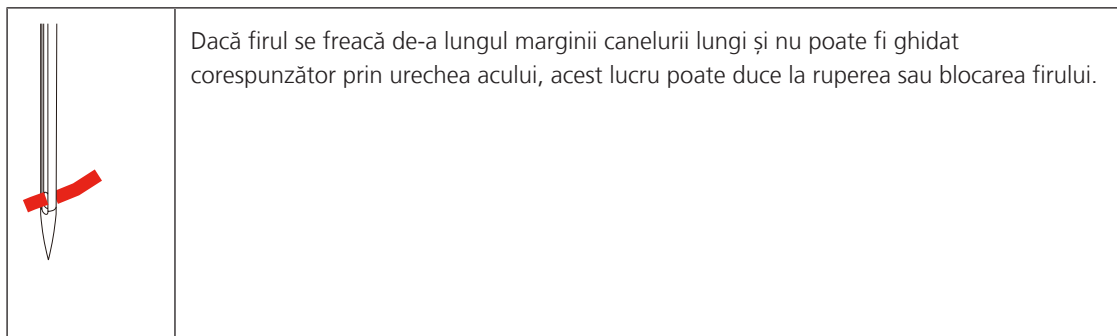

Exemplu pentru descrierea acului

Acest sistem 130/705, care este cel mai des întâlnit la mașinile de uz casnic, este explicat în următoarea imagine cu un ac de jersey/cu vârf sferic.

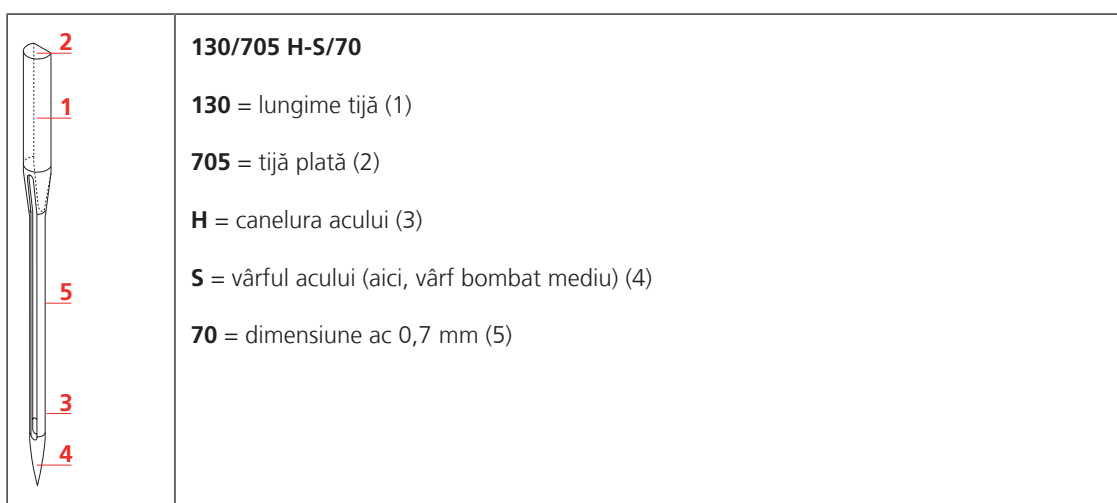

Selectarea firului

Pentru un rezultat perfect pentru cusut, calitatea firului și materialului joacă un rol important.

Vă recomandăm să cumpărați fire de calitate pentru a obține bune rezultate la cusut.

- Firele din bumbac au avantajul de a fi din fibră naturală și așadar sunt deosebit de potrivite pentru coaserea materialelor din bumbac.
- Firele din bumbac mercerizat au o ușoară strălucire care nu se pierde la spălare.
- Firele din poliester au o rezistență ridicată la tensionare și au culorile deosebit de rezistente.
- Firele din poliester sunt mai flexibile și sunt recomandate în cazurile în care este necesară o cusătură rezistentă și elastică.
- Firele din raion sunt realizate din fibre naturale și au un luciu strălucitor.
- Firele din raion sunt potrivite pentru cusături decorative și oferă un efect mai frumos.

2 Pregătirea pentru cusut

2.1 Conectare și pornire

Conectarea mașinii și a comenzii de picior

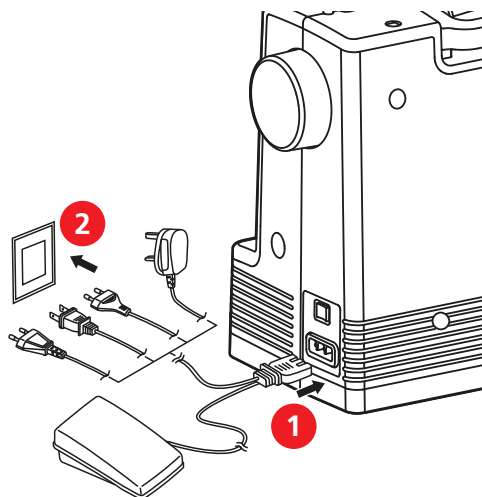

- > Introduceți fișa echipamentului (1) pentru cablul de alimentare și al comenzii de picior în conexiunea cablului de alimentare.
- > Introduceți în priză fișa de alimentare (2) pentru cablul de alimentare și al comenzii de picior.

Utilizarea cablului de alimentare (numai SUA/Canada)

Mașina dispune de un ștecher polarizat (un contact este mai lat decât celălalt). Pentru a reduce riscul de șocuri electrice, ștecherul poate fi introdus într-un singur mod în priză. Dacă ștecherul nu se potrivește în priză, rotiți ștecherul. Dacă tot nu se potrivește, contactați un electrician pentru a instala o priză corespunzătoare. Nu aduceți niciun fel de modificări la nivelul ștecherului.

Pornirea echipamentului

- > Pentru a porni mașina, setați întrerupătorul general la «I».



Reglarea vitezei prin intermediul pedalei

Viteza de coasere poate fi reglată continuu cu ajutorul comenzii de picior.

- > Apăsăți cu atenție comanda de picior pentru a porni mașina.
- > Pentru a coase mai repede, apăsați și mai mult comanda de picior.
- > Eliberați comanda de picior pentru a opri mașina.

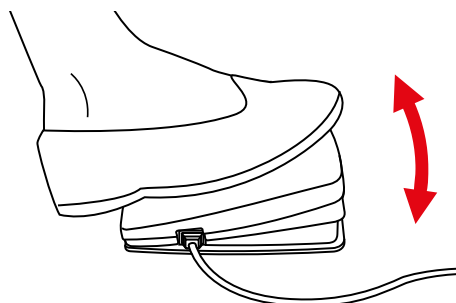

2.2 Ax mosor

Ax mosor orizontal

Așezarea mosorului de fir și a capacului mosorului

Capacele mosorului țin mosorul de fir în poziție pentru eliberarea corectă a firului din mosor.

- > Poziționați mosorul de fir pe axul de mosor.
- > Poziționați capacul de mosor corespunzător pe axul mosorului astfel încât să nu existe spațiu între capacul mosorului și mosorul de fir.

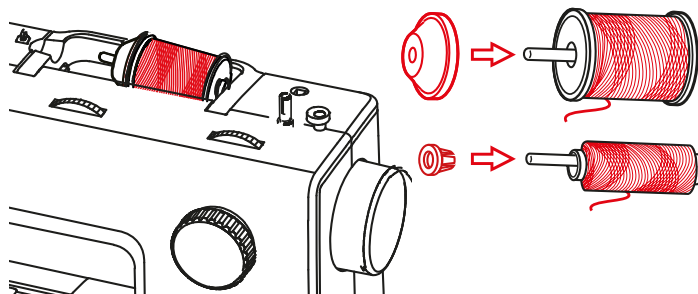

Utilizarea plasei de mosor

Plasa de mosor asigură o desfășurare uniformă a firului de pe mosor și previne înnodarea și ruperea firului. Plasa de mosor este utilizată numai cu suportul orizontal de mosor.

- > Trageți plasa de mosor peste mosor.

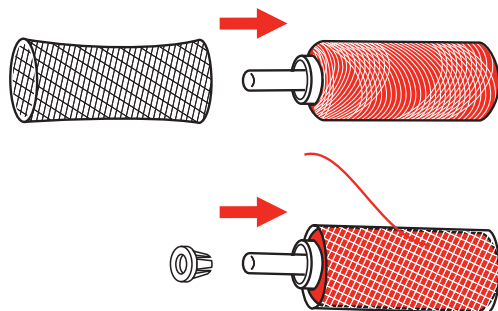

Al doilea ax al mosorului

Introducerea celui de-al doilea disc de mosor

Al doilea ax al mosorului este necesar atunci când coaseți cu mai multe fire sau pentru înfășurarea firului bobinei.

- > Introduceți al doilea ax al mosorului în deschiderea pentru accesorii de pe capacul mașinii.

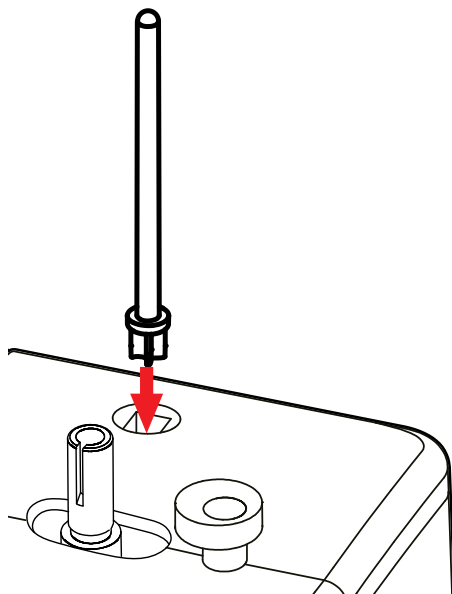

Introducerea mosorului

- > Așezați discul de postav pe axul mosorului.
 - Discul de postav împiedică lipirea firului de axul mosorului.
- > Amplasați mosorul pe cel de-al doilea ax al mosorului.

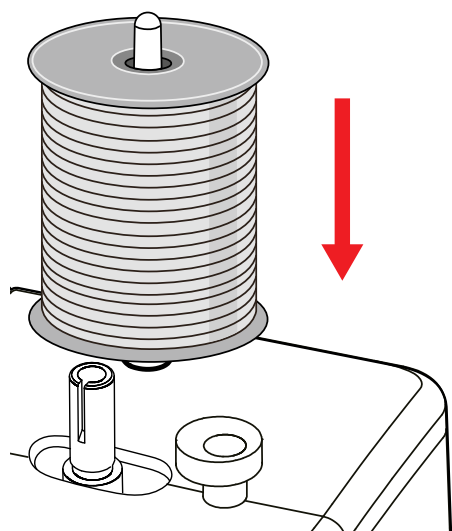

2.3 Braț liber

bernette b05 oferă un braț liber solid, care oferă mult spațiu pentru proiecte mari în partea dreaptă a acului.

2.4 Masă de cusut cu cutie de accesorii

Masa de cusut are o cutie de accesorii integrată.

- > Pentru a îndepărta masa de cusut, țineți masa de cusut de mâner (1) și trageți-o în afară spre stânga.

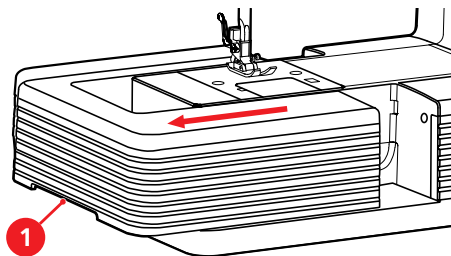

- > Pentru a deschide cutia de accesorii, înclinați capacul înspre dvs.

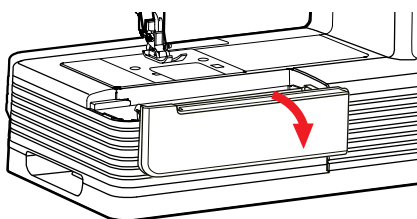

- > Pentru a închide cutia de accesorii, pliați capacul în jos într-un unghi.

2.5 Ridicarea sau coborârea gheare de înaintare

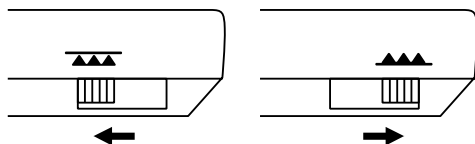

- > Pentru ridicarea gheare de înaintare, împingeți spre dreapta maneta gheare de înaintare.
 - Gheara de înaintare este ridicată când este realizată prima cusătură.
- > Glisați „maneta gheare de înaintare” spre stânga pentru a coborî gheara de înaintare.
 - Gheara de înaintare este coborâtă.

2.6 Ac

Ridicarea și coborârea acului

- > Pentru a ridica acul, învârtiți roata de mână în sens antiorar până când acul se află în poziția cea mai înaltă.

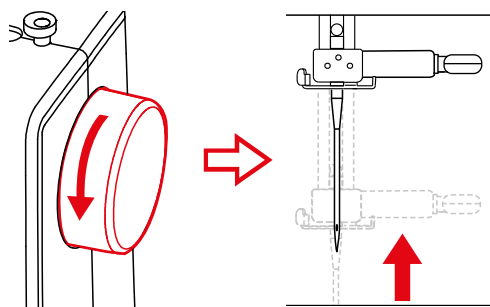

- > Pentru a coborî acul, continuați să învârtiți roata de mână în sens antiorar până când acul străpunge materialul.

Schimbarea acului

- > Opriți mașina și deconectați-o de la sursa de alimentare.
- > Ridicați piciorușul presor.
- > Ridicați acul.
- > Slăbiți șurubul de fixare (1) cu ajutorul șurubelniței.

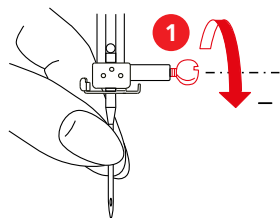

- > Trageți acul în afară, în direcție descendentă.

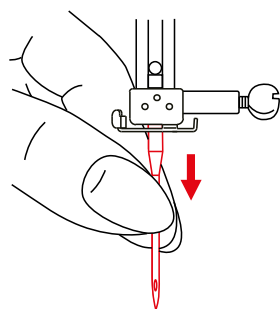

- > Țineți noul ac (2) cu partea dreaptă înspre partea din spate. Împingeți acul în sus în suportul acului până la capăt (3).

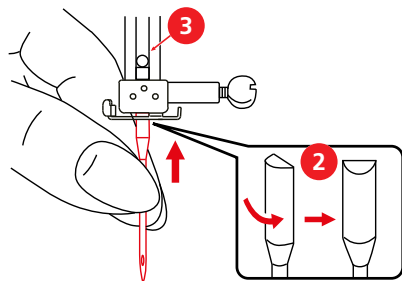

- > Strângeți șurubul de fixare cu mâna.

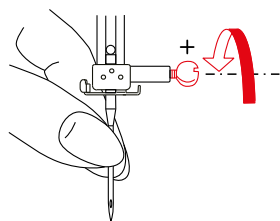

Reglarea poziției acului

- > Ridicați acul.
- > Utilizați piciorușul presor recomandat.

- > Setați poziția dorită a acului cu ajutorul butonului rotativ de poziționare a acului.



2.7 Picioruș presor

Ridicarea și coborârea piciorușului presor

- > Pentru a ridica piciorușul presor, împingeți maneta piciorușului presor în sus.

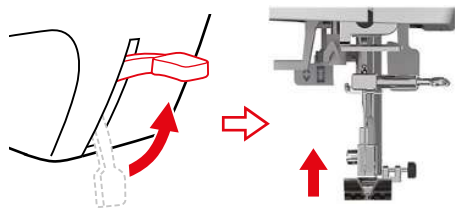

- > Pentru a coborî piciorușul presor, împingeți maneta piciorușului presor în jos.

Înlocuirea piciorușului presor

Scoaterea tălpii piciorușului presor

- > Opriti mașina și deconectați-o de la sursa de alimentare.
- > Ridicați piciorușul presor.
- > Ridicați acul.
- > Pentru a îndepărta talpa piciorușului presor, împingeți maneta din spatele suportului piciorușului presor în sus.

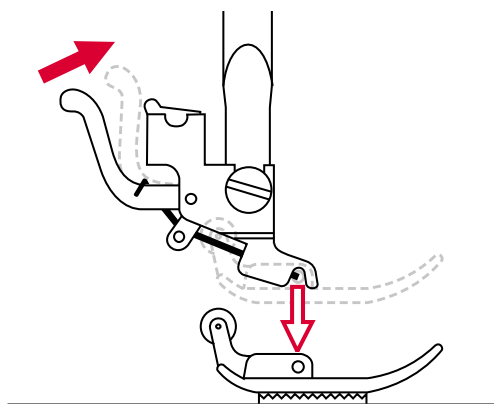

Montarea tălpii comenzii de picior

Premisă:

- Talpa piciorușului presor este îndepărtată.

- > Ridicați piciorușul presor.

ATENȚIE**Ruperea acului cauzată de piciorușul presor incorect**

Dacă piciorușul presor nu este potrivit pentru cusătura selectată, acul se poate ciocni cu piciorușul presor și se poate rupe.

- > Utilizați întotdeauna un picioruș presor potrivit pentru cusătură.

- > Poziționați noua talpă a piciorușului presor sub creștătura corpului (1) astfel încât creștătura corpului să fie poziționată deasupra știftului tălpii piciorușului presor (2).
- > Coborâți cu grijă ridicătorul piciorușului presor până când creștătura corpului se cuplează cu știftul tălpii piciorușului presor.

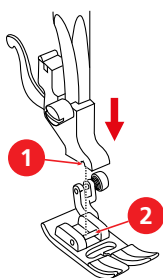
**Eliminarea și introducerea suportului piciorușului presor**

Premisă:

- Talpa piciorușului presor este îndepărtată.
- > Ridicați piciorușul presor.
- > Aliniați suportul piciorușului presor (1) cu bara piciorușului presor (2) dedesubt și spre stânga.
- > Țineți ferm suportul piciorușului presor și înșurubați șurubul cu mâna.
- > Strângeți șurubul cu ajutorul șurubelniței.

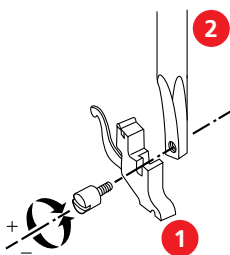
**Atașarea ghidajului pentru cusături**

Ghidajul pentru cusături este potrivit pentru a coase linii paralele.

- > Introduceți ghidajul pentru cusături (1) în orificiul din suportul piciorușului presor (2).
- > Setați distanța necesară până la cusătura adiacentă.

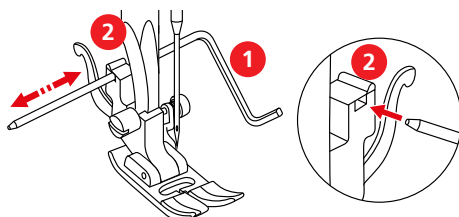

Reglarea presiunii piciorușului presor



Presiunea piciorușului presor este concepută pentru ajustarea optimă a presiunii piciorușului presor la grosimea materialului. La lucrul cu materiale groase se recomandă să reduceți presiunea piciorușului presor. Aceasta oferă avantajul că piciorușul presor este ușor ridicat astfel încât materialul să poată fi mutat mai ușor. La lucrul cu materiale subțiri se recomandă să măriți presiunea piciorușului presor. Aceasta oferă avantajul că materialul nu poate fi mutat prea ușor sub piciorușul presor.

- > Pentru a crește presiunea piciorușului presor, rotiți butonul de reglare a «presiunii piciorușului presor» în sens orar.
- > Pentru a reduce presiunea piciorușului presor, rotiți butonul de reglare a «presiunii piciorușului presor» în sens antiorar.

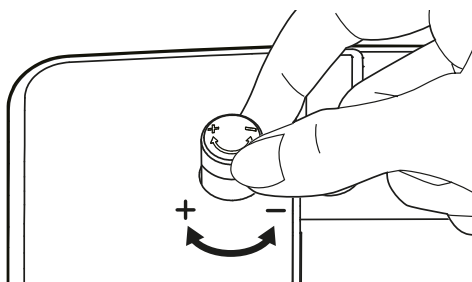

2.8 Înfilarea

Pregătirea pentru înfilare

- > Opriți mașina.
- > Ridicați acul.
- > Ridicați piciorușul presor.

Înfilarea firului superior

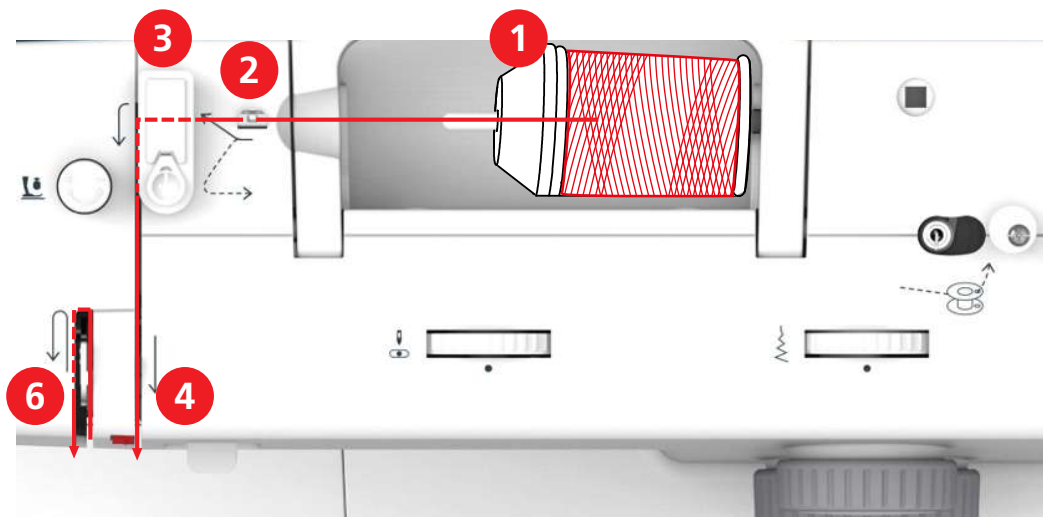

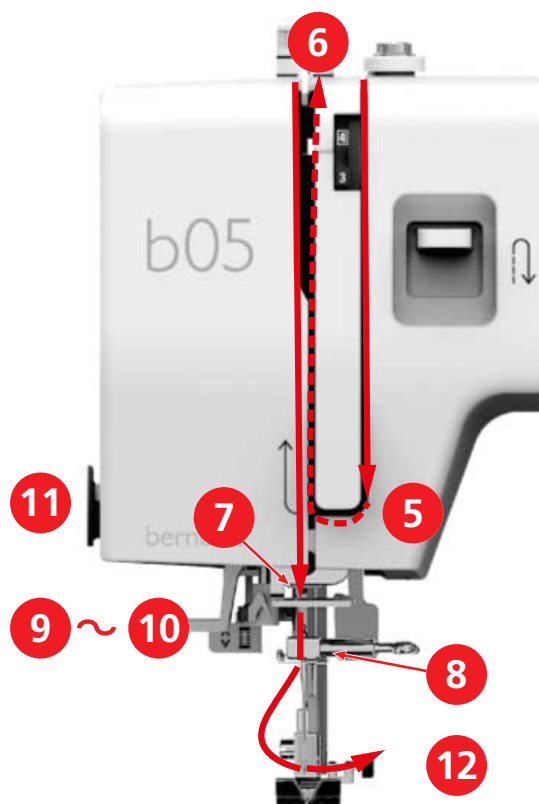

- | | | | |
|---|---------------------------------------|----|-----------------------------|
| 1 | Disc de mosor | 7 | Ghidaj |
| 2 | Ghidajul firului | 8 | Ghidaj |
| 3 | Element de pretensionare a firului | 9 | Manetă de înfilare a acului |
| 4 | Discuri pentru tensionarea firului | 10 | Croșetă din sârmă |
| 5 | Capacul manetei de preluare a firului | 11 | Tăietor de fir |
| 6 | Manetă de preluare a firului | 12 | Fir |

- > Așezați mosorul firului pe discul de mosor, astfel încât firul să se desfășoare în sens orar.
- > Montați un disc de mosor potrivit mosorului.
- > Ghidați firul prin ghidajul firului.

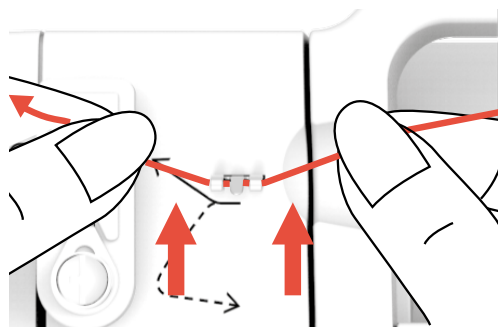

- > Ghidați firul prin elementul de pretensionare a firului.

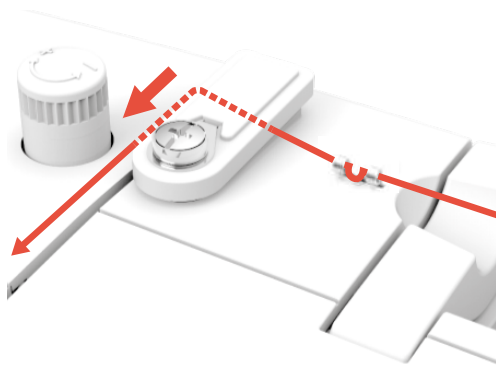

- > Ghidați capătul firului în jos de-a lungul canalului.



- > Ghidați firul în jos în jurul capacului manetei de preluare a firului.

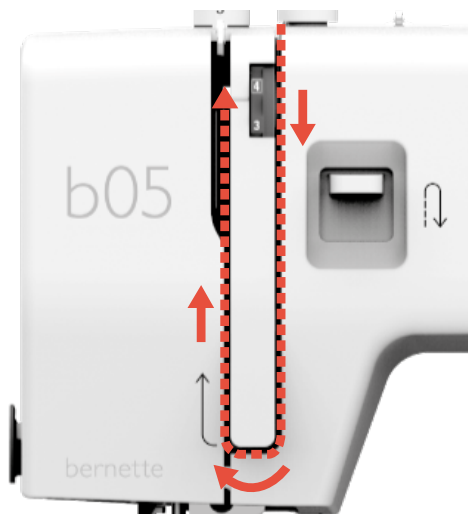

- > Ghidați firul în sus de la dreapta la stânga prin maneta de preluare a firului și apoi înapoi în jos.

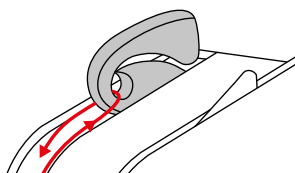

- > Ghidați firul prin ghidajele de deasupra acului.

- > Coborâți piciorușul presor.

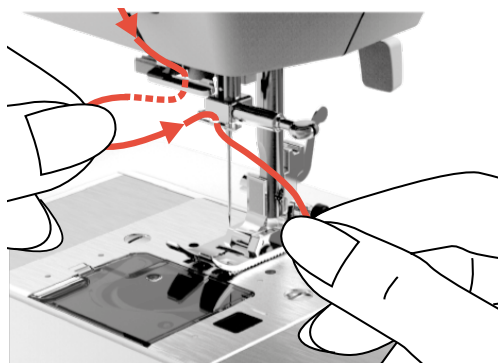

- > Apăsați ușor maneta de înfilare a acului și ghidați firul în jurul ghidajului firului.

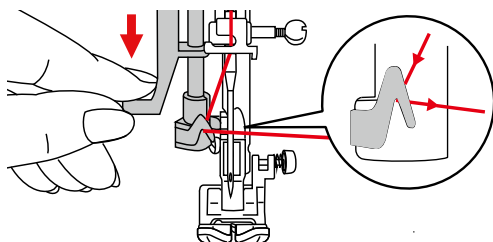

- > Împingeți maneta de înfilare a acului în jos până la capăt și țineți-o apăsată.
 - Croșeta din sârmă se mișcă prin urechea acului.

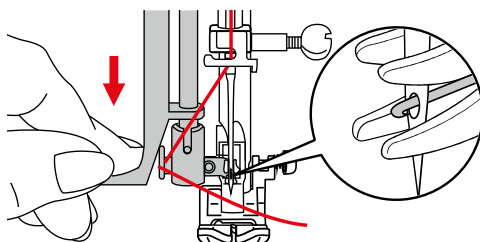

- > Ghidați firul în fața acului și sub croșeta din sârmă și țineți-l.

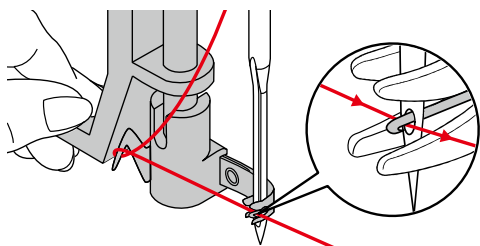

- > Pentru a înfila acul, ridicați maneta de înfilare a acului. Țineți firul liber când faceți acest lucru.
 - Croșeta din sârmă se mișcă înapoi și trage firul prin urechea acului într-o buclă.

- > Trageți firul până la capăt prin urechea acului.

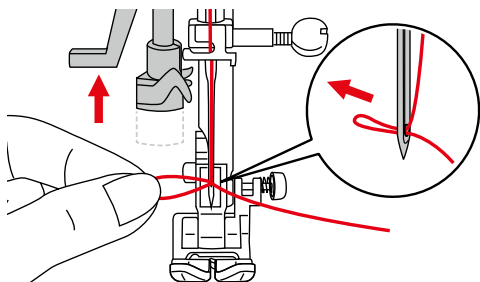

Înfilarea acului dublu

Premisă:

- Se montează piciorușul în zigzag.
 - Se introduce acul dublu.
 - Se montează al doilea ax al mosorului, discul de postav și al doilea mosor.
- > Ghidați firul de la axul orizontal al mosorului (roșu) în direcția săgeții către partea stângă a discului de tensionare a firului (1).

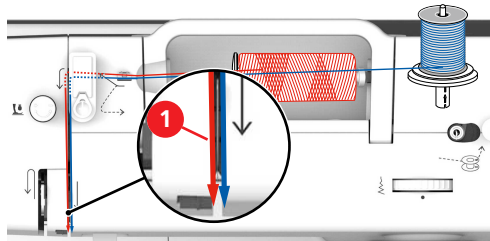

- > Ghidați firul către ghidajul firului de deasupra acului.
- > Înfilăți manual firul în acul din stânga.
- > Ghidați firul de la axul vertical al mosorului (albastru) în direcția săgeții către partea dreaptă a discului de tensionare a firului (1).
- > Ghidați firul către ghidajul firului de deasupra acului.
- > Înfilăți manual firul în acul din dreapta.

ATENȚIE

Ruperea acului cauzată de piciorușul presor, cusătura sau poziția incorectă a acului

Dacă piciorușul presor, cusătura sau poziția acului sunt incorecte, acul se poate ciocni cu piciorușul presor sau cu placa de cusut și se poate rupe.

- > Montați piciorușul în zigzag.
- > Setăți o cusătură dreaptă.
- > Duceți acul în poziția centrală.

Înfilarea acului triplu

Pentru lucrul cu ac triplu este necesar un suport de mosor extern pentru al treilea mosor.

Premisă:

- Se montează piciorușul în zigzag.
 - Se introduce acul triplu.
- > Așezați un mosor cu un disc de postav și un disc de mosor adecvat pe axul orizontal al mosorului.
- > Așezați cel de-al doilea mosor cu un disc de postav pe axul vertical al mosorului.
- > Așezați cel de-al treilea mosor cu un disc de postav pe suportul extern al mosorului.
- > Ghidați firul de la axul orizontal al mosorului (roșu) în direcția săgeții către partea stângă a discului de tensionare a firului (1).

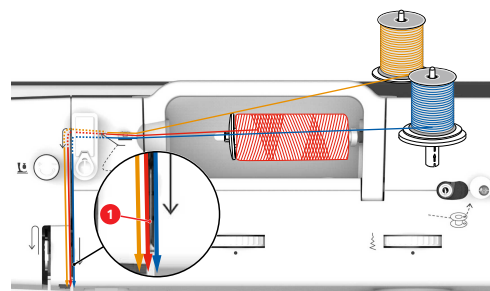

- > Ghidați firul către ghidajul firului de deasupra acului.
- > Înfilăți manual firul în acul din stânga.
- > Ghidați firul de la axul extern al mosorului (portocaliu) în direcția săgeții către partea stângă a discului de tensionare a firului (1).
- > Ghidați firul către ghidajul firului de deasupra acului.
- > Înfilăți manual firul în acul din centru.
- > Ghidați firul de la axul vertical al mosorului (albastru) în direcția săgeții către partea dreaptă a discului de tensionare a firului (1).
- > Ghidați firul către ghidajul firului de deasupra acului.
- > Înfilăți manual firul în acul din dreapta.

ATENȚIE

Ruperea acului cauzată de piciorușul presor, cusătura sau poziția incorectă a acului

Dacă piciorușul presor, cusătura sau poziția acului sunt incorecte, acul se poate ciocni cu piciorușul presor sau cu placa de cusut și se poate rupe.

- > Montați piciorușul în zigzag.
- > Setati o cusătură dreaptă.
- > Duceți acul în poziția centrală.

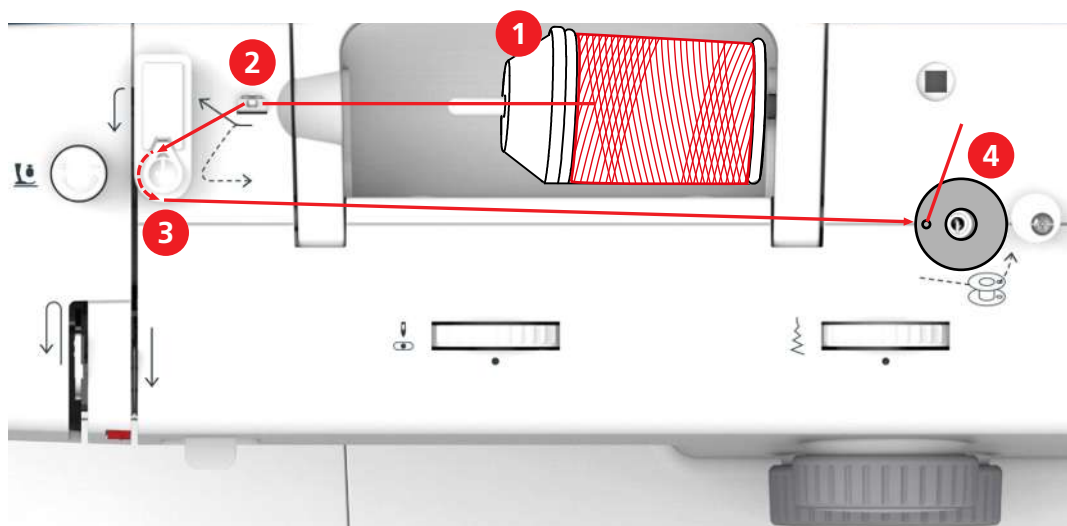
Înfășurarea firului

- | | | | |
|---|--------------------|---|-------------------------------|
| 1 | Capac pentru mosor | 3 | Pretensionare bobinator mosor |
| 2 | Ghidajul firului | 4 | Axul mosorului |

- > Pentru a preveni prinderea sau ruperea firelor alunecoase, trageți plasa mosorului peste mosor.



- > Așezați mosorul de fir și capacul de mosor adecvat pe suportul de mosor. Utilizați capacul de mosor mic pe suportul de mosor.

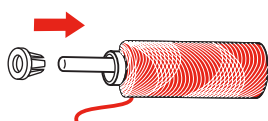

- > Manevrați firul prin ghidajul de fir.

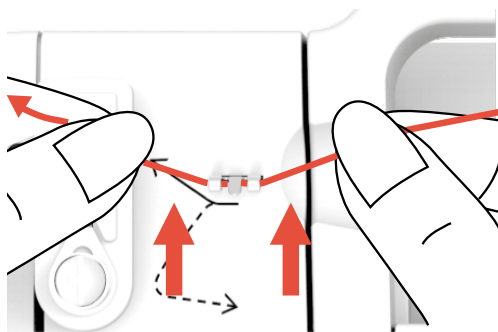

- > Ghidați firul în jurul elementului de pretensionare a înfășurătorului bobinei în direcția săgeții.

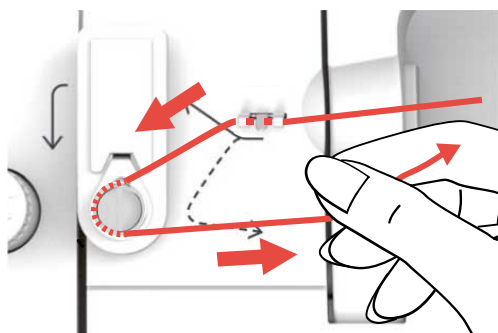

- > Trageți capătul firului prin unul dintre orificiile interioare ale bobinei și amplasați bobina goală pe înfășurătorul bobinei.

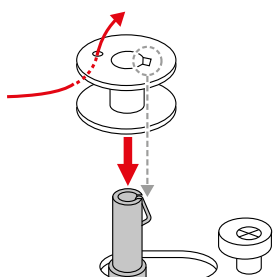

- > Împingeți bobina în poziția din dreapta.

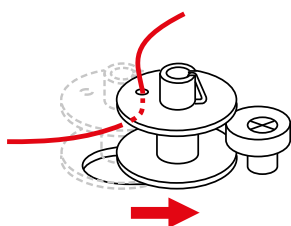

– Mașina trece la modul de înfășurare a bobinei. Coaserea nu este posibilă.

- > Țineți bine capătul firului cu o mână.

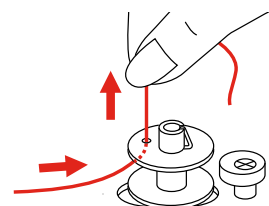

- > Pentru a începe procesul de bobinare pentru câteva rotații și apoi a-l opri din nou, apăsați scurt butonul comenzii de picior, astfel încât firul să fie fixat ferm de bobină.

- > Tăiați capătul firului deasupra orificiului interior.

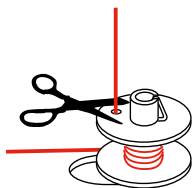

- > Pentru a continua procesul de înfășurare, apăsați pedala pentru picior.
- > Eliberați comanda de picior pentru a opri procesul de bobinare.
- > Împingeți înfășurătorul bobinei spre stânga în poziția de pornire.

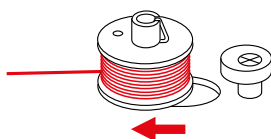

– Mașina trece în modul de cusut.

- > Scoateți bobina și tăiați firul.

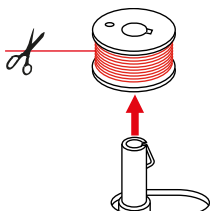

Bobinarea firului

ATENȚIE

Ruperea acului cauzată de bobine înfășurate neuniform

Bobinele înfășurate neuniform pot duce la tensionarea incorectă a firului sau pot cauza ruperea acelor.

- > Utilizați numai bobine înfășurate uniform.

Premisă:

- Acul este ridicat.
- Piciorușul presor este ridicat.
- Mașina este oprită.

- > Pentru a deschide capacul bobinei, împingeți mânerul spre dreapta și scoateți capacul bobinei.

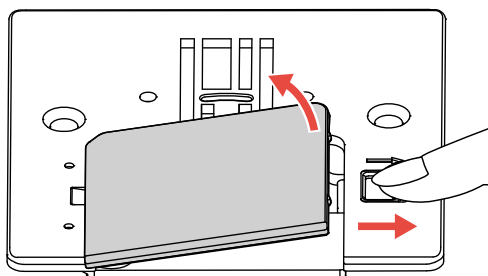

- > Introduceți o bobină nouă, astfel încât firul să fie înfășurat în sens antiorar.

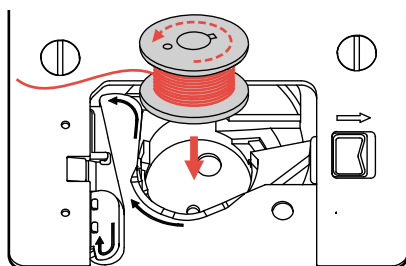

- > Apăsați ușor pe bobină.
- > Urmați marcajele săgeții pentru a aduce firul în ghidajul de fir al bobinei.

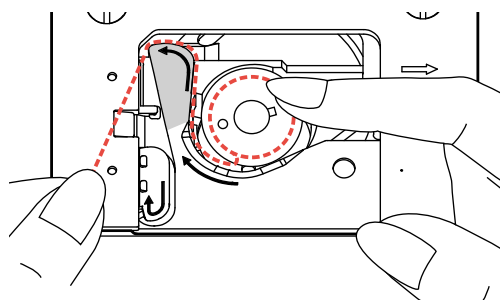

- > Pentru a tăia firul în exces, luați capătul firului și trageți-l peste tăietorul de fir (1).

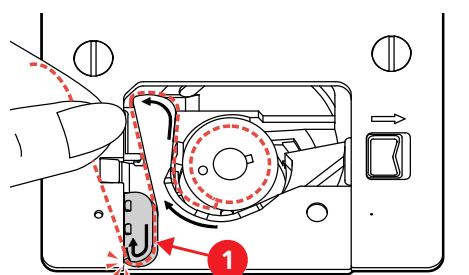

- > Atașați capacul bobinei.

Tragerea firului bobinei în sus

- > Ridicați piciorușul presor și țineți ușor firul acului în mâna stângă.

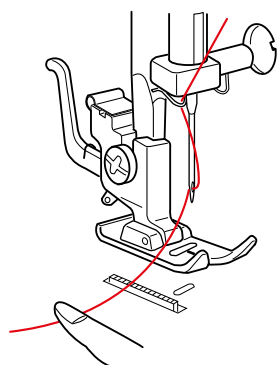

- > Învârtiți încet roata de mână în sens antiorar până când acul este coborât. Continuați să învârtiți roata de mână până când maneta de preluare a firului se află în punctul său cel mai înalt.

- > Trageți firul superior în sus până când firul bobinei formează o buclă.

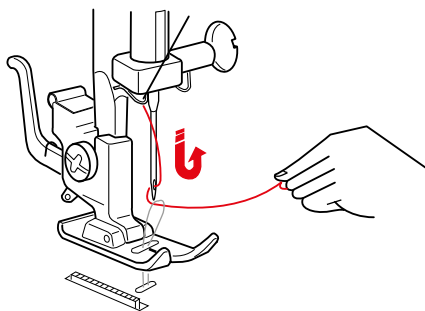

- > Trageți firul bobinei în sus până la capăt.
- > Trageți 10 cm (4") din ambele fire înapoi și sub piciorușul presor.

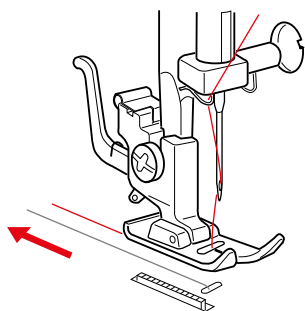

3 Cusutul creativ

3.1 Selectarea unui model de cusătură

Modelele de cusătură sunt împărțite în categoriile A-L. Fiecare categorie poate include până la trei modele de cusătură, care sunt indicate de culorile negru, gri și roșu.

ATENȚIE

Poziția incorectă a acului la selectarea unui model de cusătură

Deteriorarea acului și a materialului.

> Înainte de a roti selectorul modelului de cusătură, mutați acul în poziția cea mai de sus.

> Ridicați acul.

> Pentru a selecta modelul de cusătură negru dintr-o categorie, setați butonul pentru reglarea lungimii cusăturii la o valoare cuprinsă între 0 și 4, apoi rotiți selectorul modelului de cusătură la stânga sau la dreapta până când categoria modelului de cusătură ales se cuplează în centru, sub poziția de setare «•».



> Pentru a selecta modelul de cusătură roșu dintr-o categorie, setați butonul pentru reglarea lungimii cusăturii la «S1», apoi rotiți selectorul modelului de cusătură la stânga sau la dreapta până când categoria modelului de cusătură ales se cuplează în centru, sub poziția de setare «•».



> Pentru a selecta modelul de cusătură gri dintr-o categorie, setați butonul pentru reglarea lungimii cusăturii la «S2», apoi rotiți selectorul modelului de cusătură la stânga sau la dreapta până când categoria modelului de cusătură ales se cuplează în centru, sub poziția de setare «•».



3.2 Editarea modelelor de cusătură

Setarea lățimii cusăturii

Lățimea cusăturii poate să varieze între 0 și 6 mm pentru fiecare cusătură utilizând butonul de reglare a lățimii cusăturii.



ATENȚIE

Poziția incorectă a acului la selectarea lățimii unei cusături

Deteriorarea acului și a materialului.

> Înainte de a roti butonul de reglare a lățimii cusăturii, mutați acul în poziția cea mai de sus.

- > Ridicați acul.
- > Rotiți butonul de reglare a lățimii cusăturii până când lățimea cusăturii dorită este afișată deasupra poziției de setare «•».

Reglarea lungimii cusăturii

Lungimea cusăturii poate fi reglată folosind butonul pentru reglarea lungimii cusăturii.

Pentru modelele de cusături negre, lungimea cusăturii poate fi setată la 0–4 mm.

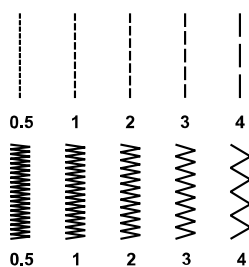

Pentru butoniere, lungimea cusăturii poate fi setată în intervalul simbolului butonierei de pe butonul de reglare.

Pentru modelele de cusături roșii și gri, lungimea cusăturii este predefinită și nu poate fi modificată.

- > Rotiți butonul pentru lungimea cusăturii până când lungimea cusăturii dorite este afișată sub poziția de setare «•».



Ajustarea tensiunii firului superior

Tensiunea firului superior trebuie ajustată în funcție de materialele de cusut, de straturile de material și de procesul de cusut folosind butonul rotativ pentru «tensionarea firului superior».

Valoarea de bază pentru tensiunea firului superior este 4.



Într-o cusătură perfect dreaptă, firul bobinei nu este vizibil pe fața materialului.

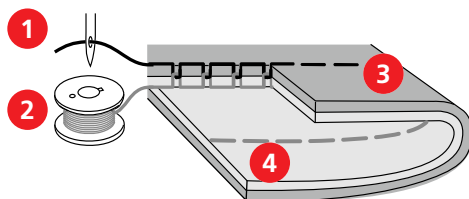

- | | | | |
|---|-----------------|---|------------------------------------|
| 1 | Firul superior | 3 | Fața (partea de sus) materialului |
| 2 | Firul de bobină | 4 | Dosul (partea de jos) materialului |

- > Pentru a crește tensiunea firului superior, setați butonul rotativ pentru «tensionarea firului superior» la o valoare mai mare.
- > Pentru a reduce tensiunea firului superior, setați butonul rotativ pentru «tensionarea firului superior» la o valoare mai mică.
- > Dacă firul bobinei este vizibil pe fața materialului, setați tensiunea firului superior la o valoare mai mică.

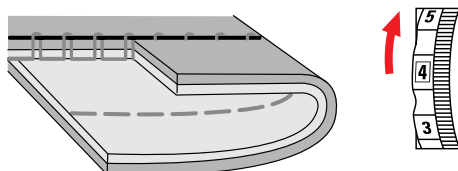

- > Dacă firul superior este vizibil pe dosul materialului, setați tensiunea firului superior la o valoare mai mare.

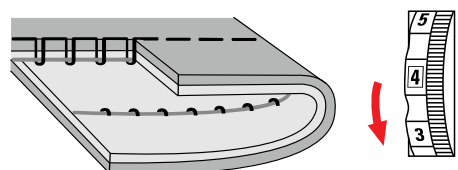

Reglarea echilibrului

Diferite materiale, fire și căptușeli pot afecta modelele de cusături elastice sau butonierele, determinând coaserea incorectă a acestora. Ajustarea mecanică a echilibrului permite corectarea acestor abateri și reglarea optimă a modelului de cusătură pentru materialul cu care se lucrează.

- > Selectați un model de cusătură elastică sau butonieră.
- > Reglați lungimea cusăturii.
- > Reglați lățimea cusăturii.
- > Corectați echilibrul folosind o monedă pentru a-l întoarce.

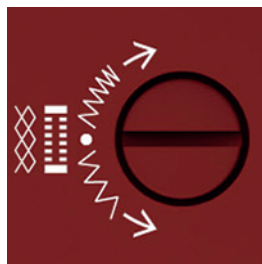

- > Pentru a crește densitatea cusăturii pentru cusătura satin din stânga pentru butonieră, rotiți butonul de reglare a echilibrului în sens orar.

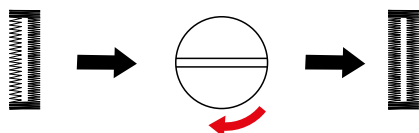

- > Pentru a reduce densitatea cusăturii pentru cusătura satin din stânga pentru butonieră, rotiți butonul de reglare a echilibrului în sens antiorar.

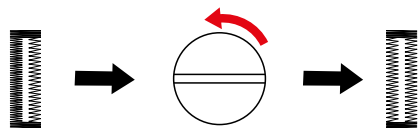

- > Pentru a crește densitatea cusăturii pentru cusături elastice, rotiți butonul de reglare a echilibrului în sens orar.

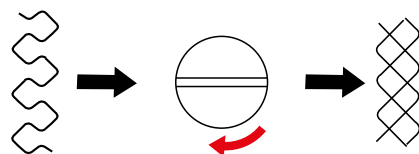

- > Pentru a reduce densitatea cusăturii pentru cusături elastice, rotiți butonul de reglare a echilibrului în sens antiorar.

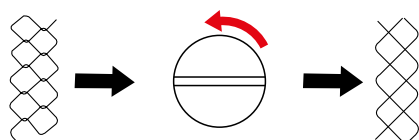

3.3 Întoarcerea rapidă

Coaserea înapoi este utilizată la începutul și la sfârșitul unei cusături pentru a o fixa.

- > Selectați modelul de cusătură.
- > Țineți apăsată maneta de coasere înapoi.

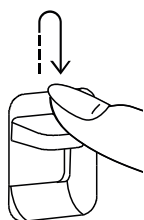

- > Apăsați comanda de picior.
 - Mașina coase înapoi până când se eliberează maneta de coasere înapoi.

3.4 Fixarea

Fixarea cusăturii la început

- > Selectați modelul de cusătură.
- > Coaseți înainte câteva cusături.
- > Țineți apăsată maneta de coasere înapoi.
- > Coaseți înapoi de-a lungul cusăturii până la începutul cusăturii.
- > Eliberați maneta de coasere înapoi astfel încât mașina să înceapă să coasă înainte.
 - Începutul cusăturii este acum fixat.

Fixarea cusăturii la sfârșit

- > Coaseți înainte folosind modelul de cusătură selectat până la capătul cusăturii.
- > Țineți apăsată maneta de coasere înapoi.
- > Coaseți înapoi câteva cusături.
- > Eliberați maneta de coasere înapoi.

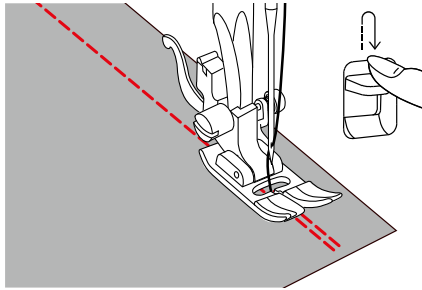

- > Coaseți din nou de-a lungul cusăturii până la sfârșitul cusăturii.
 - Sfârșitul cusăturii este acum fixat.

3.5 Coaseți zonele groase

- > Montați piciorușul în zigzag.
 - Butonul negru din partea dreaptă a piciorușului presor blochează piciorușul presor în poziție orizontală dacă este apăsat înainte de coborârea piciorușului presor (1). Acest lucru asigură o încărcare uniformă la începutul unei cusături și ajută în cazul coaserii mai multor straturi de material cum ar fi cusutul peste cusături la tivirea blugilor.
- > Odată atins punctul cel mai înalt, coborâți acul și ridicați piciorușul presor.
- > Apăsați vârful piciorușului și butonul negru, coborâți piciorușul presor și continuați să coaseți.
 - Butonul negru este eliberat automat după ce realizați câteva cusături.

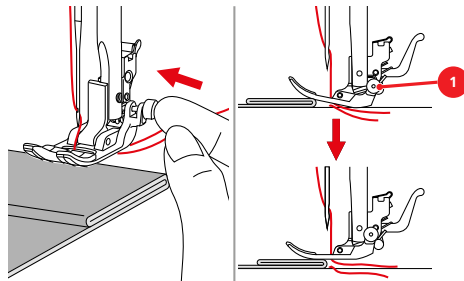

- > Pentru a sprijini piciorușul presor atunci când ghidați manual materialul și coaseți din partea pliată, așezați una, două sau trei plăci mici din instrumentul pentru compensarea înălțimii (1) în spatele acului, sub piciorușul presor.

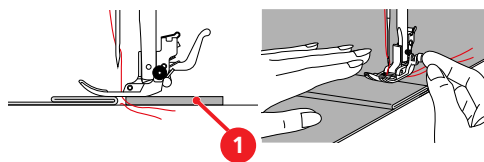

1 Instrument pentru compensarea înălțimii

3.6 Coaserea colțurilor

- > Opriți mașina când se ajunge la colț.
- > Străpungeți materialul cu acul.
- > Ridicați piciorușul presor.

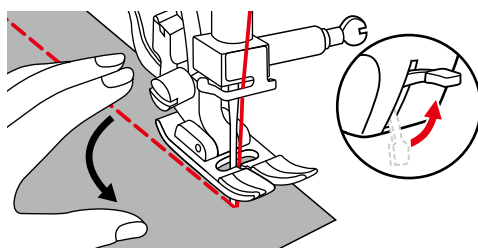

- > Utilizați acul ca pivot și întoarceți materialul.
- > Coborâți piciorușul presor și continuați coaserea.

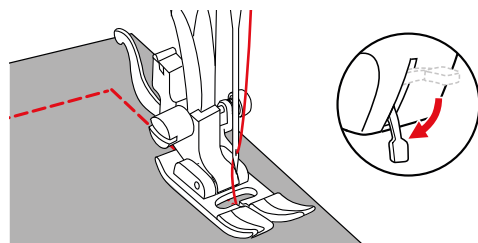









3.7 Coaserea materialelor foarte alunecoase

Materialele foarte alunecoase precum piele, imitație de piele, plastic sau vinil pot fi cusute cu ușurință folosind piciorușul în zigzag cu talpă culisantă.

- > Montați piciorușul în zigzag cu talpă culisantă.
- > Selectați modelul de cusătură dorit.
- > Selectați lungimea dorită a cusăturii.
- > Selectați lățimea dorită a cusăturii.
- > Setați poziția necesară a acului.
- > Coaseți la o viteză lentă, uniformă.

4 Cusături practice

4.1 Prezentare generală cusături practice

Model cusătură	Categorie cusătură	Nume	Descriere	Picioruș presor recomandat	Lungimea cusăturii	Lățimea cusăturii
	A	Cusătură dreaptă	Pentru coaserea de materiale împreună și cusături pe față.	Picioruș în zigzag	0,5 – 4,0	0
	B	Zigzag	Pentru întărirea cusăturilor, finisarea marginilor, realizarea cusăturilor elastice și atașarea insertiilor de dantelă.	Picioruș în zigzag	0,5 – 4,0	2,0 – 6,0
	C	Zigzag cusut	Pentru finisarea și întărirea marginilor materialelor și atașarea de benzi cauciucate. Pentru cusături decorative.	Picioruș în zigzag	2,0 – 3,0	2,5 – 5,0
	D	Cusătură de surfilare variată	Pentru coaserea simultană și finisarea materialelor elastice.	Picioruș în zigzag	2,0 – 3,0	6,0
	E	Cusătură ascunsă elastică	Pentru tivuri ascunse și cusături decorative.	Picioruș pentru cusătură ascunsă	1,0 – 2,0	3,0 – 5,0
	F	Cusătură universală	Pentru materiale ferme precum postav și piele. Pentru cusături de îmbinare plate, tivuri vizibile și cusături decorative. Pentru atașarea de benzi cauciucate.	Picioruș în zigzag	1,5 – 3,0	3,0 – 5,0
	G	Cusătură lycra	Pentru cusături de îmbinare plate sau tivuri vizibile pe material lycra. Pentru cusături peste cusături pe corsete.	Picioruș în zigzag	1,5 – 3,0	6,0
	H	Cusătură de margine tip cochilie	Pentru tivuri ascunse, efect de margine de tip cochilie pe jerseuri moi și materiale fine. Pentru cusături decorative.	Picioruș în zigzag	1,0 – 2,5	3,0 – 6,0
	I	Cusătură de încrețire	Pentru majoritatea tipurilor de materiale. Pentru încrețirea firelor cauciucate. Pentru coaserea marginilor de material care se întâlnesc. Pentru cusături decorative.	Picioruș în zigzag	2,0 – 3,0	3,0 – 5,0

Model cusătură	Categorie cusătură	Nume	Descriere	Picioruș presor recomandat	Lungimea cusăturii	Lățimea cusăturii
.....	J	Cusătură ascunsă	Pentru tivuri ascunse și cusături decorative.	Picioruș pentru cusătură ascunsă	1,0 – 2,0	1,0 – 2,5
∩∩∩	L	Cusătură supraelastică	Pentru materiale supraelastice. Pentru toate tipurile de îmbrăcăminte.	Picioruș în zigzag	1 – 2,5	3,0 – 4,0
	A	Cusătură dreaptă triplă	Pentru cusături durabile în materiale rezistente. Pentru tivuri și cusături vizibile.	Picioruș în zigzag	S1	0
∩∩∩	B	Zigzag triplu	Pentru cusături durabile în materiale rezistente. Pentru tivuri și cusături vizibile.	Picioruș în zigzag	S1	2,0 – 6,0
∩∩∩	C	Cusătură tip fagure	Pentru coaserea de material și tivuri elastice, inclusiv cu fire de bobină cauciucate.	Picioruș în zigzag sau picioruș de broderie deschisă	S1	6,0
∩∩∩	D	Surfilare tricotate	Pentru a coase împreună și finisa materiale tricotate manual și la mașină într-un singur pas.	Picioruș în zigzag	S1	6,0
∩∩∩	F	Surfilare dublă	Pentru coaserea simultană și finisarea materialelor elastice.	Picioruș în zigzag	S1	6,0
∩∩∩	H	Surfilare elastică	Pentru coaserea simultană și finisarea materialelor elastice. Pentru cusături de îmbinare plate.	Picioruș în zigzag	S1	6,0
∩∩∩	J	Surfilare întărită	Tricotaje și material de prosop de greutate medie. Pentru cusături de surfilare sau cusături de îmbinare plate.	Picioruș în zigzag sau picioruș de surfilare	S1	6,0

4.2 Realizarea cusăturii drepte



Reglați lungimea cusăturii pentru proiectul de cusut, de exemplu, o cusătură lungă pentru blugi (aprox. 3-4 mm) și o cusătură scurtă pentru materiale delicate (aprox. 2-2,5 mm). Reglați lungimea cusăturii în funcție de grosimea firului, de exemplu, o cusătură lungă (aprox. 3-4 mm) pentru cusătura pe față cu șiret.

- > Montați piciorușul în zigzag.
- > Setează selectorul modelului de cusătură în poziția «A».
- > Setează lungimea necesară a cusăturii.
- > Setează lățimea cusăturii la «0».

- > Reglați poziția acului.

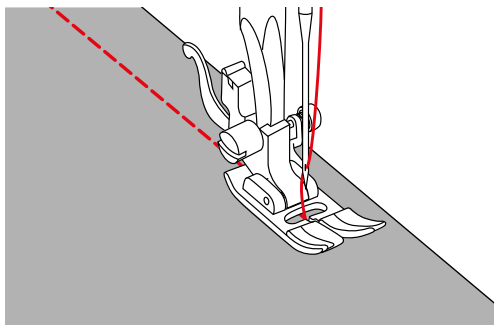

4.3 Coaserea fermoarului



Deoarece avansul materialului poate fi dificil când începeți să coaseți, se recomandă să țineți firele ferm, să trageți ușor materialul spre spate pentru câteva împunsături sau să coaseți mai întâi 1 – 2 cm invers.

- > Finișați individual rabaturile de cusături.
- > Montați piciorușul în zigzag.
- > Setează selectorul modelului de cusătură în poziția «A».
- > Setează lungimea necesară a cusăturii.
- > Setează lățimea cusăturii la «0».
- > Reglați poziția acului la «centru».
- > Închideți și realizați cusătura până unde începe fermoarul.
- > Setează lungimea cusăturii la 4.
- > Legați lungimea fermoarului cu cusături lungi.
- > Călcați cusătura separat, cu fierul de călcat.
- > Desfaceți cusăturile de prindere.
- > Prindeți fermoarul sub material, astfel încât marginile materialului să se întâlnească peste centrul fermoarului.

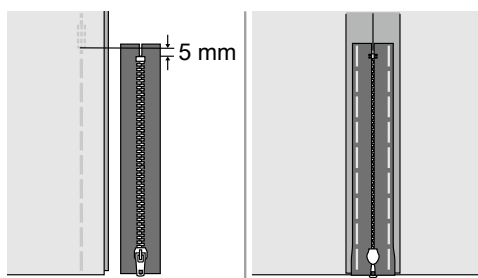

- > Montați piciorușul pentru fermoar.
- > Când coaseți partea stângă a fermoarului, fixați partea dreaptă a știftului piciorușului presor folosind suportul.

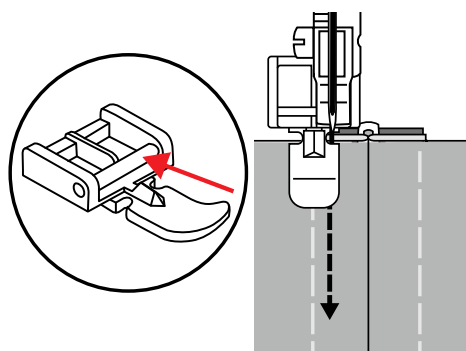

- > Când coaseți partea dreaptă a fermoarului, fixați partea stângă a știftului piciorușului presor folosind suportul.

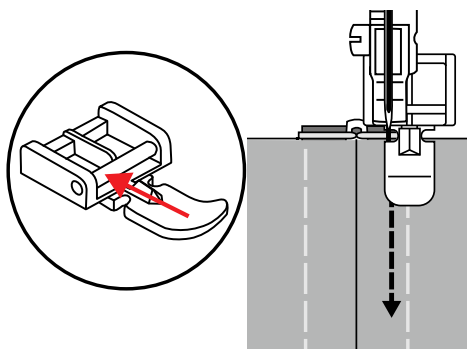

- > Coaseți partea stângă a fermoarului deschis de sus în jos.
- > Închideți fermoarul până la aprox. 5 cm de capăt.
- > Coaseți peste capătul inferior și partea dreaptă a fermoarului.
- > Opriți-vă înainte de glisorul fermoarului.
- > Mutați acul în poziția coborâtă.
- > Ridicați piciorușul presor.
- > Deschideți fermoarul.
- > Finalizați coaserea pe partea dreaptă.
- > Îndepărtați cusătura ascunsă.

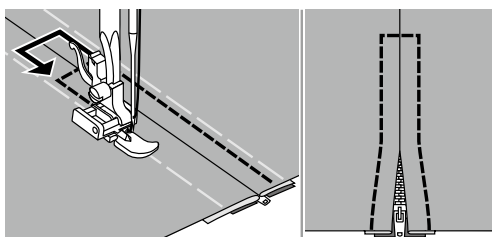

4.4 Coaserea unui fermoar ascuns

Fermoarele ascunse sunt o soluție deosebit de elegantă pentru îmbrăcăminte și sunt foarte practice atunci când sunt folosite pe genți și mobilier pentru casă. Deoarece aceste fermoare speciale sunt ascunse de cusătură după ce sunt cusute, ele formează o închidere aproape invizibilă.



Deoarece avansul materialului poate fi dificil când începeți să coaseți, se recomandă să țineți firele ferm, să trageți ușor materialul spre spate pentru câteva împunsături sau să coaseți mai întâi 1 – 2 cm invers.

- > Deschideți fermoarul complet.
- > Fixați jumătatea din dreapta a fermoarului cu fața sa de fața materialului din dreapta. Spirala este îndreptată în direcție opusă marginii materialului.
- > Montați piciorușul pentru fermoare ascunse.
- > Setați selectorul modelului de cusătură în poziția «A».
- > Setați lungimea necesară a cusăturii.
- > Setați lățimea cusăturii la «0».
- > Reglați poziția acului la «centru».

- > Coborâți piciorușul presor la începutul fermoarului, astfel încât spirala să fie ghidată prin canelura dreaptă a piciorușului presor.

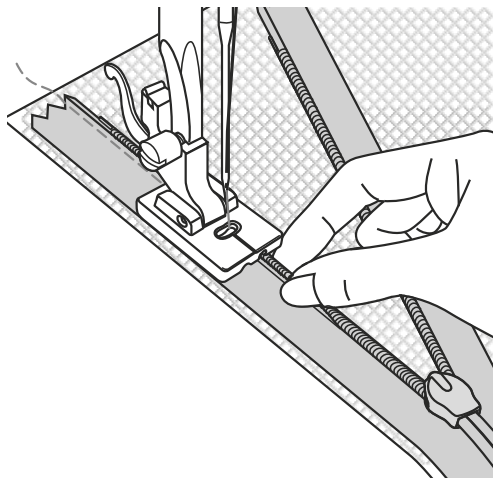

- > Coaseți și închideți jumătatea din dreapta a fermoarului de sus în jos până la glisor.
- > Închideți fermoarul.
- > Fixați jumătatea din stânga a fermoarului cu fața sa de față materialului din stânga. Spirala este îndreptată în direcție opusă marginii materialului.
- > Deschideți fermoarul complet.
- > Coborâți piciorușul presor la începutul fermoarului, astfel încât spirala să fie ghidată prin canelura piciorului presor stâng.

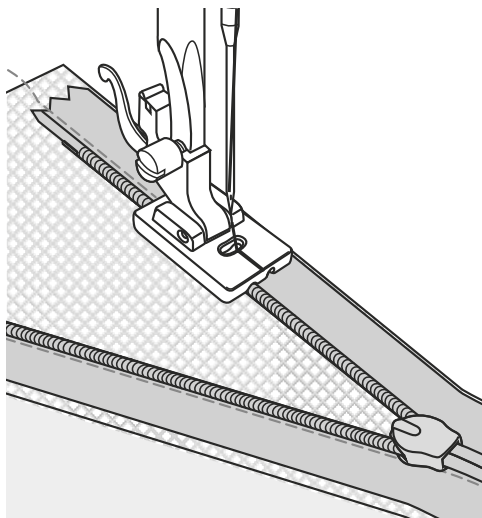

- > Coaseți și închideți jumătatea din stânga a fermoarului de sus în jos până la glisor.
- > Scoateți materialul de cusut din mașină.
- > Închideți fermoarul.
- > Așezați cele două fețe ale materialului una împotriva celeilalte. Plițați capetele fermoarului în afară, până la capăt.

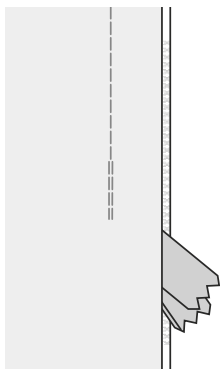

- > Fixați capetele cusăturilor fermoarului exact una peste alta.
- > Fixați cusătura împreună de jos la fermoar.
- > Montați piciorușul în zigzag.
- > Închideți și coaseți cusătura de jos până la fermoar.

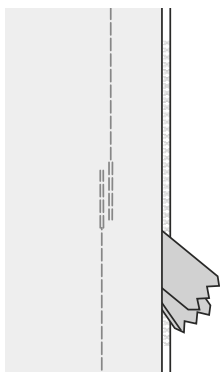

4.5 Realizarea cusăturilor drepte triple

Cusătura dreaptă triplă este deosebit de adecvată pentru cusăturile durabile și pentru materialele ferme, cu țesătură densă, precum denimul și catifeaua cord.

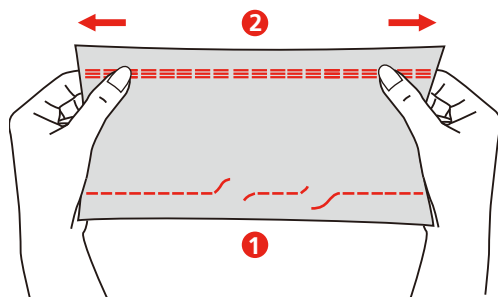

1 Cusătură dreaptă

2 Cusătură dreaptă triplă

- > Montați piciorușul în zigzag.
- > Setați butonul pentru reglarea lungimii cusăturii la «S1».
- > Setați selectorul modelului de cusătură la «A».

4.6 Coaserea în zigzag triplu

Zigzagul triplu este potrivit în special pentru materiale ferme, în special blugi, materiale pentru șezlonguri și copertine și pentru tivuri pe materiale care sunt spălate des.

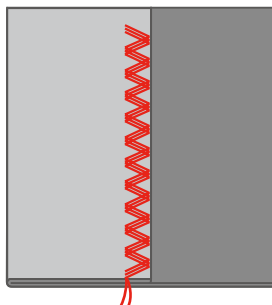

Premisă:

- Finalizați mai întâi marginile cusăturii.
- > Montați piciorușul în zigzag.
- > Setați butonul pentru reglarea lungimii cusăturii la «S1».
- > Rotiți selectorul de cusătură la categoria «B».
- > Setați lățimea necesară a cusăturii.

4.7 Supraelastică

Cusătura supraelastică este o cusătură elastică îngustă, concepută pentru a elimina încrețirea pe materiale tricotate și cusături înclinate, permițând în același timp cusăturii să fie călcată deschisă complet.

- > Montați piciorușul în zigzag.
- > Setați selectorul modelului de cusătură la «L».
- > Setați lungimea și lățimea cusăturii conform tabelului de cusături.
- > Realizați cusătura la distanța necesară de marginea materialului fără a întinde materialul.

4.8 Zigzag cusut

Zigzagul cusut este folosit pentru a finisa cusăturile pe materiale sintetice și pe alte materiale care tind să se încrețească. Cusătura este, de asemenea, excelentă pentru a petici și repara rupturi, precum și pentru a atașa bandă elastică.

- > Montați piciorușul în zigzag.
- > Setați selectorul modelului de cusătură la «C».
- > Setați lungimea și lățimea cusăturii conform tabelului de cusături.

Pentru finisare:

- > Poziționați materialul astfel încât cusătura să fie realizată la o distanță de 1,5 cm de marginea materialului.
- > Realizați cusătura.
- > Tăiați rabatul de cusătură după realizare. Aveți grijă să nu tăiați cusăturile.

Pentru coaserea de bandă elastică:

- > Fixați banda elastică în partea stângă a materialului. Când faceți acest lucru, întindeți banda și asigurați-vă că este poziționată uniform pe material.

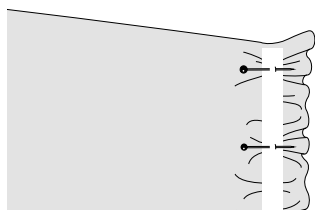

- > Pentru a atașa banda elastică, trageți-o pe lungimea materialului încrêțit.

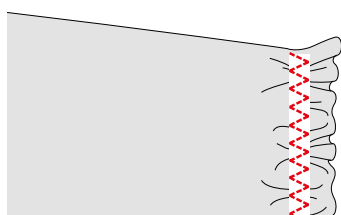
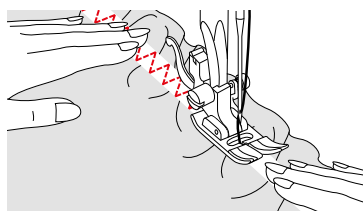

4.9 Peticirea manuală

Se utilizează pentru găuri sau zone uzate în toate tipurile de materiale.

- > Scoateți suportul piciorușului presor și montați piciorușul pentru peticit/piciorușul pentru broderie pe bara piciorușului presor.
 - Maneta (1) trebuie să se sprijine pe partea superioară a șurubului de fixare a acului (2).
- > Apăsați piciorușul pentru peticit/piciorușul pentru broderie de dedesubt cu degetul și strângeți șurubul (3).

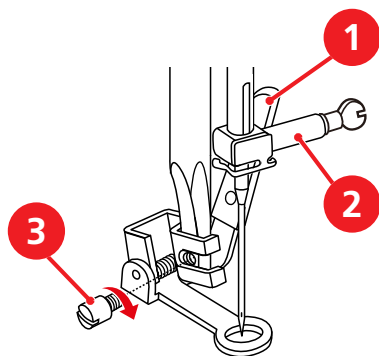

- > Setează selectorul modelului de cusătură la «A».
- > Setează lungimea cusăturii la «0».
- > Coborâți gheara de înaintare.
- > Atașați masa de extensie.
- > Coborâți gheara de înaintare.

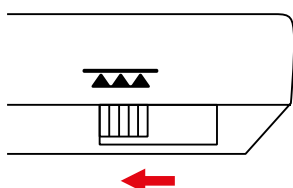

- > Întindeți proiectul de cusut într-un cerc de peticit.
 - Zona de peticit rămâne tensionată uniform și nu poate fi distorsionată.

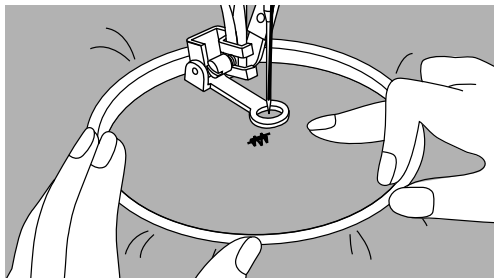

- > Învârtiți roata de mână în sens antiorar pentru a ridica firul bobinei.
- > Realizați câteva cusături la începutul șirului cusăturii.
- > Coaseți de la stânga la dreapta, ghidați materialul uniform cu mâna, fără a aplica presiune.
- > Dacă firul este așezat deasupra, continuați să coaseți într-un ritm mai lent.
- > Dacă se formează noduri pe dosul materialului, coaseți mai repede.
- > Dacă firul se rupe, continuați să coaseți într-un ritm mai uniform.
- > Deplasați-vă în curbe când schimbați direcția, pentru a evita formarea de găuri și ruperea firului.

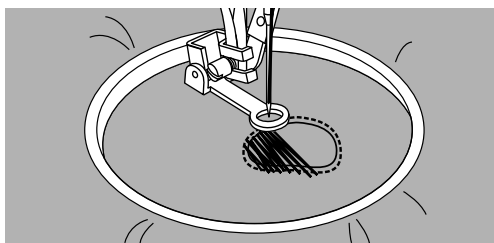

- > După ce ați terminat de peticit, ridicați piciorușul presor și reporniți gheara de înaintare.

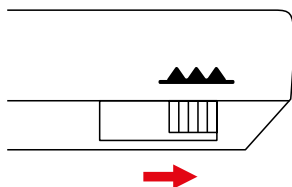

4.10 Finisarea marginilor

Cusătura în zigzag este potrivită pentru finisarea tuturor tipurilor de material. Folosiți fir pentru câmpirea materialelor fine.

Premisă:

- Marginea materialului trebuie să fie complet întinsă și să nu se răsucescă.
- > Montați piciorușul în zigzag sau piciorușul pentru surfilare.
- > Nu setați o lungime prea mare a cusăturii.
- > Setează selectorul modelului de cusătură la «B».
- > Nu setați o lățime prea mare a cusăturii.

- > Ghidați marginea materialului în centrul piciorușului în zigzag, astfel încât acul să intre în material pe o parte și peste margine în aer pe cealaltă parte.

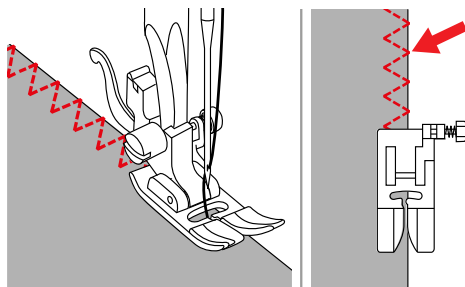

- > Ghidați marginea materialului de-a lungul plăcii de ghidare de pe piciorușul de surfilare (1), astfel încât acul să intre în material pe o parte și peste margine în aer pe cealaltă parte.

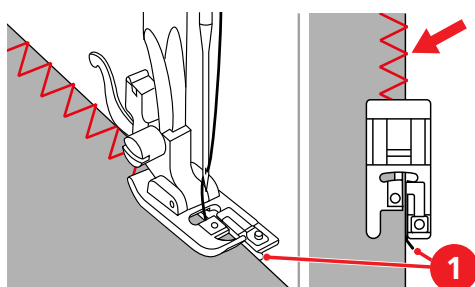

4.11 Realizarea cusăturilor de surfilare duble

O cusătură de surfilare dublă este potrivită pentru tricotaje mai largi și pentru cusături încrucișate în țesături. Un ac nou pentru jerseu sau materiale elastice trebuie utilizat pentru tricotaje, astfel încât tricotel delicat să nu fie deteriorat.

- > Montați piciorușul în zigzag sau piciorușul pentru surfilare.
- > Setează selectorul modelului de cusătură la «F».
- > Setează butonul pentru reglarea lungimii cusăturii la «S1».
- > Setează lățimea cusăturii conform tabelului de cusături.
- > Pentru finisarea marginilor materialului cu piciorușul în zigzag: Poziționați marginea materialului sub piciorușul presor astfel încât cusătura din partea dreaptă să fie realizată aproape de marginea materialului.

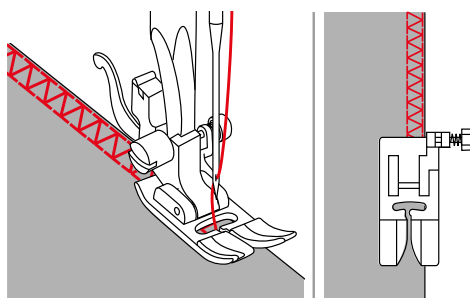

- > Pentru coaserea și tivirea materialelor elastice și pentru coaserea găicilor de curea: Îndoți marginea materialului înapoi cu părțile din stânga împreună. Realizați cusătura de pe partea dreaptă a materialului. Tăiați orice exces de material de la marginea materialului până la cusătură.

4.12 Realizarea diverselor cusături de surfilare

- > Montați piciorușul pentru surfilare.
- > Setează selectorul modelului de cusătură la «D».
- > Setează lungimea și lățimea cusăturii conform tabelului de cusături.
- > Coaseți materialul cu marginea sa pe ghidajul piciorușului pentru surfilare.

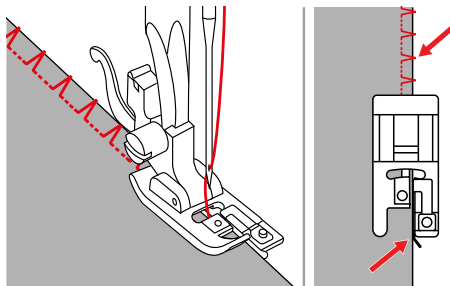

4.13 Cusături de margini înguste

- > Montați piciorușul pentru cusătură ascunsă, piciorușul pentru cusătură de margine sau piciorușul în zigzag.
- > Setează selectorul modelului de cusătură la «A».
- > Setează lungimea necesară a cusăturii.
- > Setează lățimea cusăturii la «0».

Utilizând piciorușul pentru cusătură ascunsă sau piciorușul pentru cusătură de margine:

- > Așezați marginea stângă a materialului pe ghidajul piciorușului cusăturii ascunse sau al piciorușului cusăturii de margine.
- > Setează poziția acului din stânga.

Utilizând piciorușul în zigzag:

- > Ghidați marginea materialului de-a lungul marginii din dreapta a piciorușului presor sau al marcajelor de pe placa de cusut.
- > Reglați poziția acului spre dreapta.

4.14 Cusături de margini late

- > Montați piciorușul pentru cusătură ascunsă, piciorușul pentru cusătură de margine sau piciorușul în zigzag.
- > Setează selectorul modelului de cusătură la «A».
- > Setează lungimea necesară a cusăturii.
- > Setează lățimea cusăturii la «0».

Utilizând piciorușul în zigzag:

- > Ghidați marginea materialului fie de-a lungul marginii din dreapta a piciorușului presor sau al marcajelor de pe placa de cusut.

Marcajele de pe placa de cusut indică distanța dintre poziția centrală a acului și linia de ghidaj.

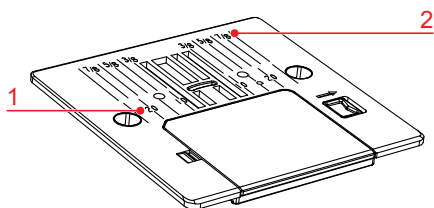

1 Distanța în mm

2 Distanța în inch

Utilizând piciorușul pentru cusătură ascunsă sau piciorușul pentru cusătură de margine:

- > Așezați marginea stângă a materialului pe ghidajul piciorușului cusăturii ascunse sau al piciorușului cusăturii de margine.
- > Selectați poziția acului din stânga la distanța dorită de margine.

4.15 Coaserea marginilor cu ajutorul ghidajului pentru cusături

Când coaseți linii paralele late pe față, vă recomandăm să orientați ghidajul pentru cusături de-a lungul unei linii cusute.

- > Atașați ghidajul pentru cusătură la piciorușul în zigzag.
- > Montați piciorușul în zigzag.
- > Setați selectorul modelului de cusătură la «A».
- > Setați lungimea necesară a cusăturii.
- > Setați lățimea cusăturii la «0».
- > Pentru a regla distanța, mutați ghidajul pentru cusătură la stânga sau la dreapta.

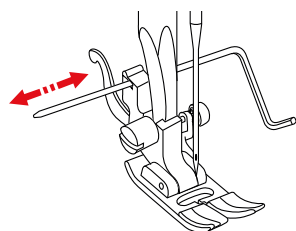

- > Coaseți primul rând.
- > Coaseți următoarele rânduri în timp ce orientați ghidajul pentru cusătură de-a lungul cusăturii anterioare.

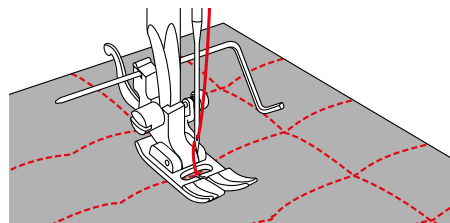

4.16 Coaserea marginilor de tiv

Când utilizați piciorușul pentru cusătură ascunsă, vă recomandăm să setați poziția acului la stânga sau la dreapta până la capăt. Când utilizați piciorușul în zigzag sau piciorușul cusăturii de margine, sunt posibile toate pozițiile acului.

- > Montați piciorușul pentru cusătură ascunsă, piciorușul pentru cusătură de margine sau piciorușul în zigzag.
- > Setați selectorul modelului de cusătură la «A».
- > Setați lungimea necesară a cusăturii.
- > Setați lățimea cusăturii la «0».
- > Pentru a coase pe marginea de sus a cusăturii, selectați poziția acului din dreapta.
- > Așezați marginea superioară interioară a cusăturii pe partea dreaptă împotriva ghidajului de pe piciorușul cusăturii ascunse sau piciorușul cusăturii de margine.

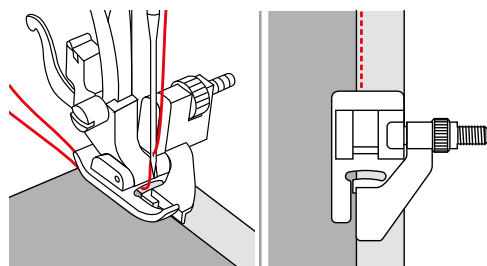

4.17 Coaserea unui tiv îngust

- > Montați piciorușul pentru volane.
- > Setați selectorul modelului de cusătură la «A».
- > Setați lungimea necesară a cusăturii.
- > Setați lățimea cusăturii la «0».
- > Îndoțiți marginea materialului aproximativ 3 mm și întoarceți-o din nou. Îndoțiți primii 5 cm ai marginii materialului de cusut.

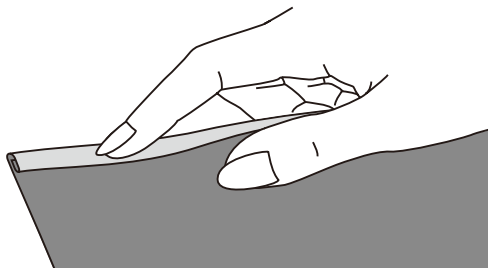

- > Așezați marginea materialului cu partea stângă a materialului cu fața în sus sub piciorușul presor. Materialul de sub piciorușul presor trebuie să fie cu puțin mai îngust decât lățimea piciorușului presor.
- > Realizați 4 – 5 cusături.
- > Ridicați acul și piciorușul presor.
- > Trageți materialul înapoi cu aproximativ 10 – 15 cm. Nu tăiați firul.
- > Țineți cele 4 fire în mâna stângă. Trageți marginea materialului în ghidajul spiralat de pe piciorușul pentru tivit cu mâna dreaptă.

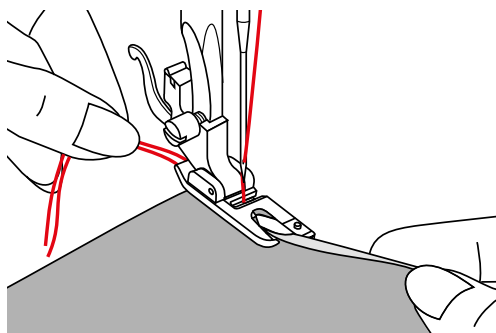

- > Coborâți piciorușul presor.
- > Continuați să coaseți încet în timp ce pliați ușor marginea tăiată a materialului în fața piciorușului pentru tivit și îl țineți spre stânga. Ghidați marginea materialului uniform în ghidajul spiralat de pe piciorușul pentru tivit și coaseți.

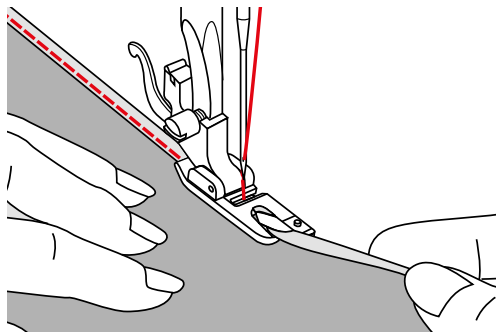

4.18 Coaserea tivurilor ascunse

Pentru tivurile invizibile în bumbac mediu și greu, lână și materiale amestecate.

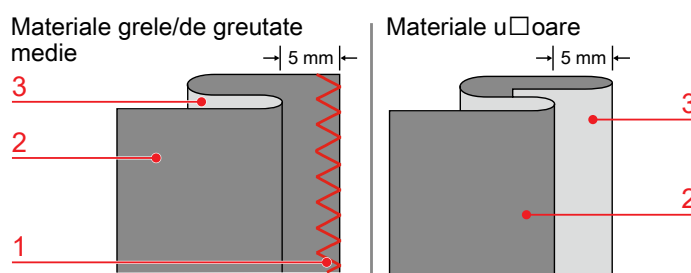

- | | | | |
|---|------------------------------|---|-------------------------------|
| 1 | Finisarea cusăturii | 3 | Partea dreaptă a materialului |
| 2 | Partea stângă a materialului | | |

O cusătură ascunsă «J» este potrivită pentru coaserea materialelor ferme. Cusătura ascunsă elastică «E» este potrivită pentru materiale elastice.

Premisă:

- Marginile materialelor grele și de greutate medie sunt finisate.
- > Montați piciorușul pentru cusătură ascunsă.
- > Setează selectorul modelului de cusătură la «E» sau «J».
- > Setează lungimea necesară a cusăturii.
- > Setează lățimea necesară a cusăturii.
- > Îndoieți materialul așa cum este ilustrat, cu dosul în sus.
- > Așezați materialul sub piciorușul presor.
- > Învârtiți roata de mână în sens antiorar până când acul este complet către stânga. Acul trebuie să străpungă pliul în material (3). Dacă nu se întâmplă acest lucru, reglați în consecință lățimea cusăturii.
- > Reglați ghidajul (2) rotind butonul rotativ (1) astfel încât ghidajul să fie poziționat direct împotriva pliului.

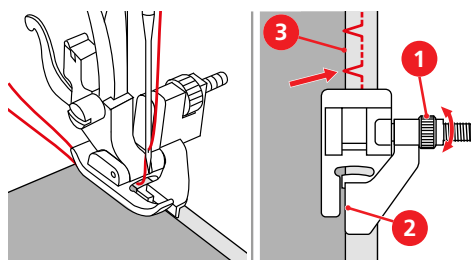

- > Coaseți încet în timp ce ghidați cu atenție materialul de-a lungul marginii ghidajului.

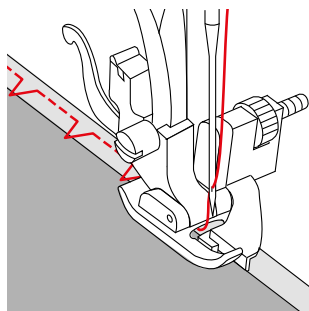

- > Întoarceți materialul.

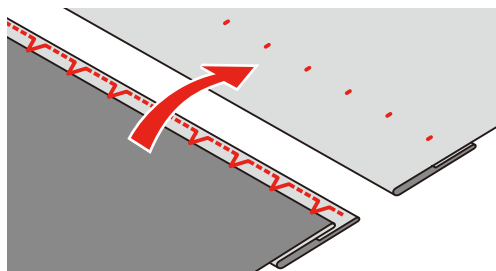

4.19 Coaserea tivurilor vizibile

Tivul vizibil este potrivit în special pentru tivurile elastice ale tricotajelor din bumbac, lână, materiale sintetice și fibre amestecate.

Recomandăm cusătura lycra sau zigzagul triplu drept cusătură pentru tivul vizibil al materialelor elastice.

Recomandăm cusătura universală sau dreaptă triplă drept cusătură pentru tivul vizibil al materialelor neelastice.

- > Montați piciorușul în zigzag sau piciorușul superior de înaintare.
- > Setează selectorul modelului de cusătură la cusătura necesară.
- > Reglați lungimea cusăturii conform tabelului de cusături.
- > Dacă este necesar, reglați presiunea piciorușului presor.
- > Călcați tivul cu fierul de călcat și însăilați-l dacă este necesar.
- > Coaseți tivul la adâncimea necesară pe față.
- > Tăiați materialul rămas pe dos.

4.20 Realizarea de cusături plate de îmbinare

Cusătura de îmbinare plată este potrivită în special pentru materiale moi sau groase, cum ar fi pânză flaușată, postav sau piele. Cusăturile potrivite sunt cusătura de surfilare întărită, cusătura universală, cusătura lycra și cusătura de surfilare elastică.

- > Montați piciorușul în zigzag.
- > Setează selectorul modelului de cusătură la «H».
- > Setează butonul pentru reglarea lungimii cusăturii la «S1».
- > Setează lățimea necesară a cusăturii.
- > Suprapuneți marginile materialului.
- > Coaseți de-a lungul marginii materialului. Acul coase peste marginea stratului superior pe față în stratul de jos pentru a obține o cusătură durabilă foarte plată.

4.21 Realizarea cusăturilor de însăilare

Când realizați cusături cu fibră de bast, este recomandat să utilizați un fir fin de stopaj. Acesta este mai ușor de înlăturat. Lungimea recomandată a cusăturii este 3,5–4 mm. Cusătura de prindere este potrivită pentru prinderea mai multor straturi de material.

- > Montați piciorușul în zigzag.
- > Setează selectorul modelului de cusătură la «A».
- > Setează lungimea cusăturii la «4».
- > Setează lățimea cusăturii la «0».
- > Prindeți straturile de material într-un unghi drept în direcția de prindere pentru a preveni alunecarea straturilor.

5 Cusături decorative









5.1 Prezentare generală cusături decorative



Cusăturile decorative mai ușoare sau mai dificile pot fi realizate în funcție de tipul de material.

Cusăturile decorative care constau din cusături simple drepte sunt deosebit de atractive pentru materialele ușoare.

Cusăturile decorative formate din cusături sinate au un aspect deosebit de elegant pe materialele grele.

Pentru o formare perfectă a cusăturilor, este avantajos să folosiți aceeași culoare a firului pentru firul superior și de bobină și un stabilizator. În cazul materialelor plușate sau cu fibre lungi, se recomandă utilizarea unui stabilizator suplimentar solubil în apă pe față, care poate fi îndepărtat cu ușurință după coasere.

Model cusătură	Categorie cusătură	Nume	Descriere	Picioruș presor recomandat	Lungimea cusăturii	Lățimea cusăturii
	K	Cusătură satin	Pentru efecte decorative. Pentru înfrumusețarea și decorarea materialelor cu greutate medie până la grele.	Picioruș în zigzag	0,5 – 1,0	6,0
	D	Cusătură de surfilare variată	Pentru efect de margine de tip cochilie pe jerseuri moi și materiale fine.	Picioruș în zigzag	2,0 – 3,0	6,0
	C	Cusătură tip fagure	Pentru efecte decorative. Pentru pliseuri.	Picioruș în zigzag	S1	3,0 – 6,0
	E	Cusătură florentină	Cusătură elastică decorativă. Pentru decorarea tricotajelor sau țesăturilor. De asemenea, este ideală pentru modele ciudate de matlasare.	Picioruș în zigzag	S1	6,0
	F	Surfilare dublă	Pentru a coase două materiale împreună și a crea un aspect care taie respirația.	Picioruș în zigzag	S1	6,0
	G	Cusătură spic	Pentru a coase două materiale împreună și a crea un aspect care taie respirația. Pentru pliseuri.	Picioruș în zigzag	S1	3,0 – 6,0
	K	Cusătură decorativă	Pentru efecte decorative.	Picioruș în zigzag	S1	6,0
	B	Cusătură decorativă	Pentru efecte decorative.	Picioruș în zigzag	S2	6,0
	C	Cusătură decorativă	Pentru broderii albe și efecte decorative.	Picioruș în zigzag	S2	6,0
	E	Cusătură decorativă	Pentru efecte decorative.	Picioruș în zigzag	S2	6,0

Model cusătură	Categorie cusătură	Nume	Descriere	Picioruș presor recomandat	Lungimea cusăturii	Lățimea cusăturii
	G	Cusătură decorativă	Pentru efecte decorative.	Picioruș în zigzag	S2	6,0
	K	Cusătură decorativă	Pentru efecte decorative.	Picioruș în zigzag	S2	6,0

5.2 Modificarea densității cusăturii

La utilizarea cusăturii din satin, densitatea cusăturii poate fi ajustată prin schimbarea lungimii cusăturii. O cusătură scurtă înseamnă că distanța dintre cusături este mai mică și cusătura este mai densă. O cusătură mai lungă înseamnă că distanța dintre cusături este mai mare și cusătura este mai puțin densă.

- > Setează selectorul de cusături la «K».
- > Reglați lungimea cusăturii.
- > Reglarea lungimii cusăturii modifică densitatea acesteia.

5.3 Cusături de încrețire

Încrețirea

Ideală pentru materiale delicate și cu greutate medie. Pentru decorarea îmbrăcămintei sau a obiectelor decorative.

- > Montați piciorușul în zigzag.
- > Setează selectorul modelului de cusătură în poziția «A».
- > Setează lățimea cusăturii la «0».
- > Setează lungimea cusăturii la «4».
- > Reglați poziția acului la «centru».
- > Setează tensiunea firului la «2» sau mai puțin.
- > Trageți în jur de 5 cm din firul superior și firul bobinei.
- > Coaseți de-a lungul marginii materialului la o distanță egală cu lățimea piciorușului. La început, faceți câteva cusături înapoi. Lăsați capetele firului să iasă în afară în jur de 10-12 cm lungime.
- > Coaseți linii suplimentare la o distanță de aprox. 5 mm. La început, faceți câteva cusături înapoi. Lăsați capetele firului să iasă în afară în jur de 10-12 cm lungime.
- > Trageți firele bobinei și distribuiți pliurile uniform.

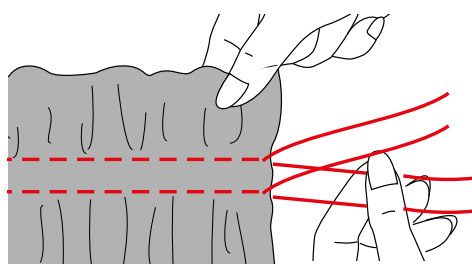

Pliseuri

Cusăturile decorative care sunt realizate peste volane sunt denumite pliseuri. Această tehnică este utilizată pentru a decora bluze sau manșete, printre altele. Pliseul conferă textură și elasticitate materialului.

Următoarele cusături sunt potrivite pentru pliseuri:

- Cusătură tip fagure (S1, C)
- Cusătură spic (S1, G)
- > Montați piciorușul în zigzag.
- > Setează selectorul modelului de cusătură în poziția «A».

- > Setați lungimea cusăturii la «4».
- > Setați tensiunea firului la «2» sau mai puțin.
- > Realizați o cusătură de prindere la 1 cm distanță.
- > Legați firele într-un nod pe o parte.
- > Pe cealaltă parte, trageți firele bobinei și distribuiți pliurile uniform.
- > Fixați firele.
- > Selectați cusătura de tip fagure sau cusătura spic.
- > Setați lățimea cusăturii la «6».
- > Setați tensiunea firului la «4».
- > Realizați cusături decorative între cusăturile de încrețire.

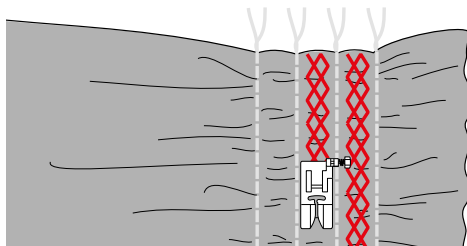

- > Îndepărtați firele de prindere.

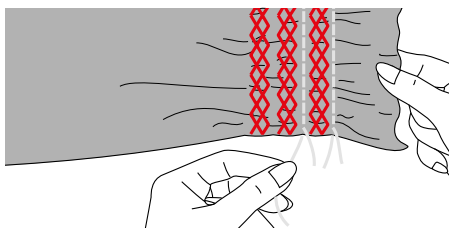

5.4 Cusături de legătură

Cusătură spic de îmbinare

Cusătura spic poate fi utilizată pentru a coase două margini de material împreună la distanță. Acest model de cusătură este folosit pentru a decora bluze și articole de îmbrăcăminte pentru copii. Efectul decorativ al acestui model de cusătură este mai puternic dacă se folosește fir mai gros.

- > Montați piciorușul în zigzag.
- > Setați selectorul modelului de cusătură în poziția «G».
- > Setați butonul pentru reglarea lungimii cusăturii la «S1».
- > Setați lățimea cusăturii la «6».
- > Prindeți marginile îndoite a două bucăți de material de o bucată de căptușeală lavabilă cu un spațiu de 4 mm.

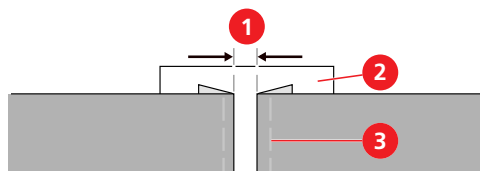

- | | | | |
|---|---------------------|---|-----------------|
| 1 | Spațiu de 4 mm | 3 | Fir de prindere |
| 2 | Căptușeală lavabilă | | |

- > Coborâți piciorușul presor central între marginile materialului și coaseți.

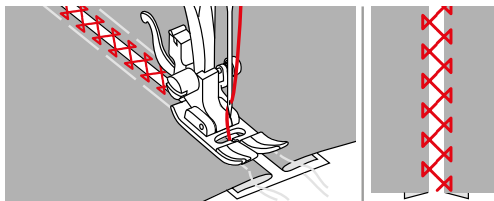

- > După coasere, îndepărtați căptușeala și firul de prindere.

Cusătură de surfilare dublă de îmbinare

Cusătura de surfilare dublă poate fi utilizată pentru a coase două margini de material împreună la distanță. Acest model de cusătură este folosit pentru a decora bluze și articole de îmbrăcăminte pentru copii. Efectul decorativ al acestui model de cusătură este mai puternic dacă se folosește fir mai gros.

- > Montați piciorușul în zigzag.
- > Setează selectorul modelului de cusătură în poziția «F».
- > Setează butonul pentru reglarea lungimii cusăturii la «S1».
- > Setează lățimea cusăturii la «6».
- > Prindeți marginile îndoite a două bucăți de material de o bucată de căptușeală lavabilă cu un spațiu de 4 mm.

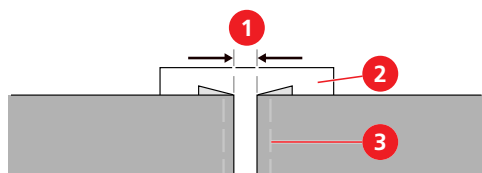

- | | | | |
|---|---------------------|---|-----------------|
| 1 | Spațiu de 4 mm | 3 | Fir de prindere |
| 2 | Căptușeală lavabilă | | |

- > Coborâți piciorușul presor central între marginile materialului și coaseți.

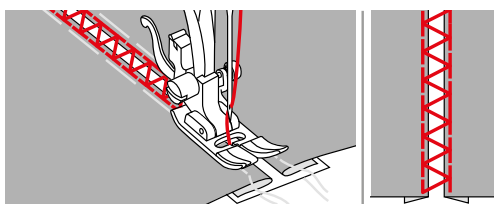

- > După coasere, îndepărtați căptușeala și firul de prindere.

5.5 Coaserea marginilor

Cusătură de margine tip cochilie cu cusătură de surfilare variată

Pentru efect de margine de tip cochilie pe jerseuri moi și materiale fine se poate utiliza cusătura de surfilare variată.



- > Montați piciorușul în zigzag.
- > Setează selectorul modelului de cusătură la «H».
- > Setează lungimea necesară a cusăturii.
- > Setează lățimea necesară a cusăturii.
- > Îndoți marginea materialului în interior cu aproximativ 5 mm. Poziționați materialul sub piciorușul presor astfel încât acul se mișcă în aer imediat lângă marginea materialului în partea dreaptă.

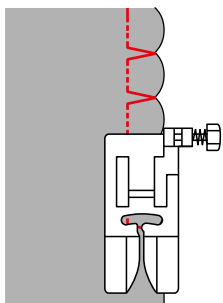

Cusătură de margine tip cochilie cu cusătură satin

Un tiv ondulat cu cusături satin poate fi utilizat pentru a decora decolteurile bluzelor și marginile tricotelor.

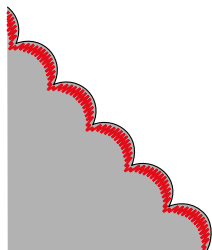

- > Montați piciorușul în zigzag.
- > Rotiți selectorul modelului de cusătură în poziția «K».
- > Selectați lungimea dorită a cusăturii.
- > Setează lățimea necesară a cusăturii.
- > Reglați poziția acului la «centru».
- > Coaseți la marginea materialului la o distanță de aprox. 1 cm.
- > Folosiți foarfeca pentru a tăia cu atenție materialul de-a lungul cusăturii.

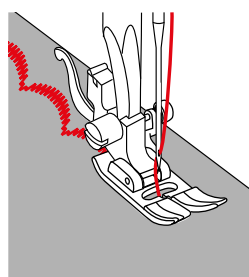

6 Butoniere

6.1 Prezentare generală butoniere

Pentru a coase automat butoniere, mașina are un program pentru butoniere cu un singur pas. Butoniera corespunzătoare poate fi cusută automat.

Model cusătură	Categorie cusătură	Nume	Descriere	Picioruș presor recomandat	Lungimea cusăturii	Lățimea cusăturii
	–	Cusătură de butonieră într-un singur pas	Pentru materiale ușoare-medii ca greutate; bluze, rochii, lenjerii de pat.	Picioruș pentru butonieră	0,3 – 0,5	4,0 – 6,0

6.2 Marcarea butonierelor

- > Marcați pozițiile butonierelor pe material.

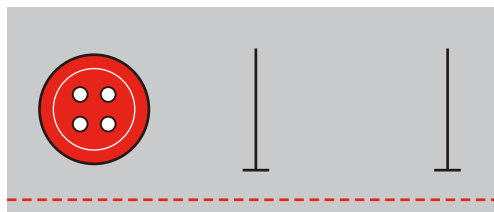

6.3 Determinarea lungimii butonierei

Dimensiunea butonierei este determinată automat prin plasarea unui nasture pe picioruș. Lungimea maximă a butonierei este de 3 cm ($1\frac{3}{16}$ "). (Totalul dintre diametrul + grosimea nasturelui.)

- > Montați piciorușul pentru butonieră cu glisieră.
- > Scoateți placa suportului de nasture și introduceți nasturele.

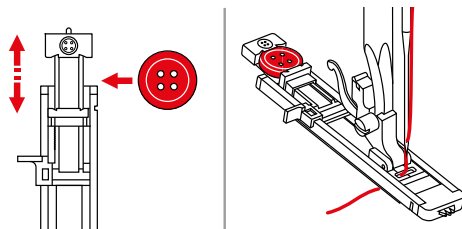

- Butoniera este cusută pentru a se potrivi nasturelui.

6.4 Ranforsarea butonierei

Când coaseți butoniere pe un material elastic sau de tip manta, agățați un șnur de umplură sub piciorușul butonierei. Șnurul de umplură este ghidat împreună cu piciorușul butonierei. Firul mercerizat sau firul de croșetat fin este potrivit drept șnur de umplură.

- > Montați piciorușul pentru butonieră cu glisieră.
- > Scoateți placa suportului de nasture și introduceți nasturele.

- > Agățați firul peste croșeta din spatele piciorușului presor și apoi treceți-l peste piciorușul presor.

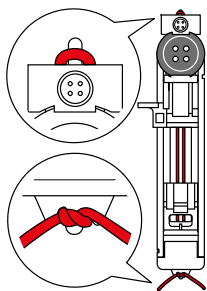

- > Agățați ambele capete ale firului în partea din față a piciorușului presor, ghidați-le în canelură și legați-le împreună temporar.
- > Reglați lungimea și lățimea cusăturii.
- > Coborâți piciorușul presor.
- > Apăsăți maneta butonierei până la capăt și apăsați-o ușor înapoi până când face clic în poziție.
- > Folosiți comanda de picior pentru a începe să coaseți.

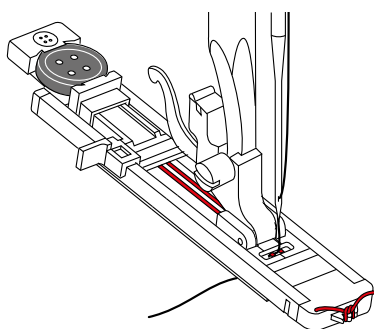

- Butoniera va fi cusută peste șnur, acoperindu-l.
- > Strângeți din nou bucla șnurului de umplură până când bucla dispare în bară.
- > Trageți capetele șnurului de umplură pe dos folosind acul de cusut manual și fie îl înnodeați, fie îl coaseți acolo.

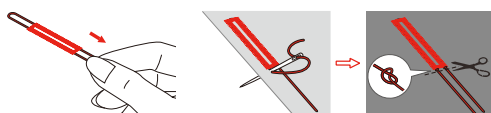

6.5 Coaserea unei mostre de testare

Coaseți întotdeauna o mostră de testare a butonierei pe același material: Este recomandat să utilizați același stabilizator și să selectați aceeași butonieră. Mostra de testare trebuie de asemenea cusută în direcția respectivă. Pregătirea unei mostre de cusut vă permite să reglați setările până când rezultatul cusutului este așa cum doriți.

- > Coaseți o mostră de butonieră.
- > Verificați dacă setările sunt corecte. Dacă este necesar, reglați lungimea butonierei, lungimea cusăturii și lățimea cusăturii.

6.6 Coaserea automată a unei butoniere

- > Montați piciorușul pentru butonieră cu glisieră.
- > Scoateți placa suportului de nasture și introduceți nasturele.
- > Împingeți placa suportului de nasture înapoi până când aceasta atinge nasturele.
 - Se determină apoi lungimea butonierei.
- > Ghidați firul prin orificiul piciorușului presor și apoi poziționați-l sub piciorușul presor.
- > Rotiți selectorul modelului de cusătură la setarea de butonieră cu un singur pas.

- > Setați lățimea cusăturii la 4-6.
- > Setați lungimea cusăturii necesare în intervalul de simboluri al butonierei de pe butonul rotativ.
- > Poziționați materialul sub piciorușul presor astfel încât marcajul liniei centrale să fie aliniat cu punctul de pornire (1).

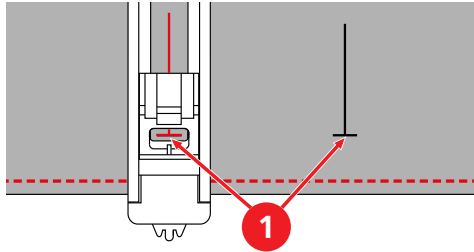

- > Apăsați maneta butonierei până la capăt și apăsați-o ușor înapoi până când face clic în poziție.

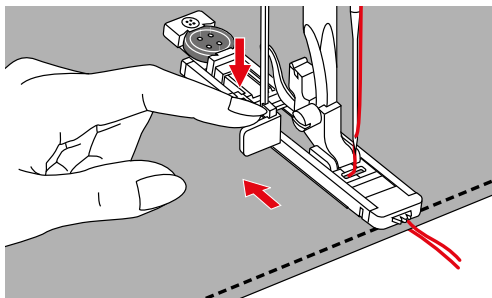

- > Țineți firul superior perpendicular pe piciorușul butonierei cu glisor.

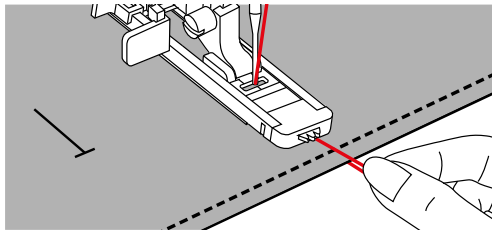

- > Folosiți comanda de picior pentru a începe să coaseți.
 - Butoniera este cusută din fața piciorușului presor către spate.

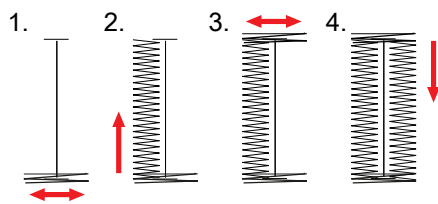

- > La capătul butonierei, unde bordura întâlnește bara, opriți mașina.
- > Ridicați piciorușul presor, scoateți materialul și tăiați firul.
- > Trageți firul superior în jos și legați-l într-un nod.
- > Dacă trebuie să întrerupeți coaserea unei butoniere, trageți maneta butonierei în față și realizați 2-3 cusături până când mecanismul s-a comutat.
- > Pentru a coase o altă butonieră, împingeți maneta butonierei înapoi.

- > După ce ați cusut ultima butonieră, ridicați maneta butonierei până la capăt.

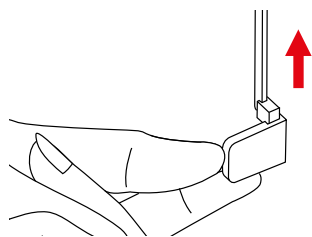

6.7 Tăiați butoniera deschisă

- > Așezați un bold la fiecare capăt direct sub cusătura de blocare pentru a preveni tăierea cusăturilor.
- > Tăiați deschiderea cu descusătorul.

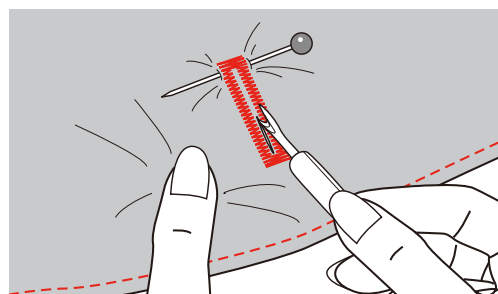

6.8 Coaserea nasturilor

Programul de cusut nasturi poate fi folosit pentru a coase nasturi cu două sau patru găuri, capse cu clapetă sau simple.

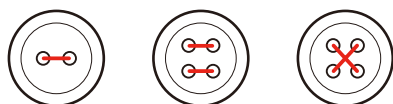

- > Montați piciorușul în zigzag or piciorușul cu nasture cusut pe acesta.
- > Setează selectorul modelului de cusătură la «B».
- > Coborâți gheara de înaintare.
- > Reglați nasturele pentru proiectul de cusut.
- > Pentru un nasture cu patru găuri, coaseți mai întâi găurile din față.
- > Verificați distanțele dintre orificii cu roata de mână. Dacă este necesar, reglați lățimea cusăturii.

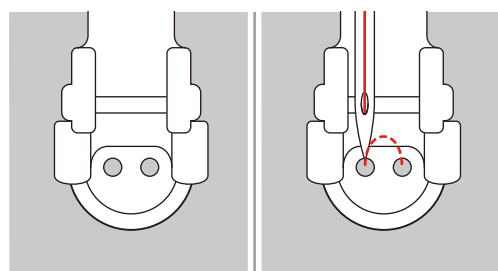

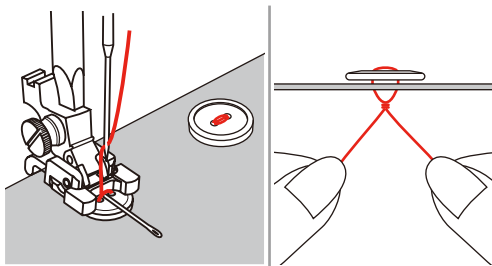

- > Țineți firele cu mâna când începeți procesul de coasere.
- > Realizați câteva cusături folosind mașina. Pentru a asigura stabilitatea, realizați în jur de 10 cusături.
- > Pentru a întări tija, tăiați firele, lăsând aproximativ 10 cm.
- > Aduceți firul superior printr-una dintre găurile nasturelui și înfășurați-l în jurul tijei.

- > Aduceți firul superior pe dosul materialului și legați-l într-un nod.



7 Coaserea de materiale matlasate

7.1 Prezentare generală cusături de matlasare

Model cusătură	Categorie cusătură	Nume	Descriere	Picioruș presor recomandat	Lungimea cusăturii	Lățimea cusăturii
	G	Cusătură spic	Pentru a coase două materiale împreună și a crea un aspect care taie respirația. Pentru matlasare, acoperiri cu petice neobișnuite, decorare și înfrumusețare.	Picioruș în zigzag	S1	6,0
	I	Cusătură tip pană	Pentru acoperiri cu petice neobișnuite și înfrumusețare.	Picioruș în zigzag	S1	6,0
	D	Cusătură de feston	Pentru broderii aplicate, înfrumusețare, finisare și coaserea pe panglici	Picioruș în zigzag	S2	6,0

7.2 Broderii aplicate

Broderiile aplicate atașate folosind cusătura de feston arată ca și când ar fi fost cusute manual.

- > Așezați o broderie aplicată pe material și însăilați-o sau fixați-o cu bolduri în loc sau călcați-o folosind material nețesut adeziv cu două fețe.
- > Montați piciorușul în zigzag sau piciorușul de broderie deschisă.
- > Setează selectorul modelului de cusătură în poziția «D».
- > Setează butonul pentru reglarea lungimii cusăturii la «S2».
- > Setează lățimea necesară a cusăturii.
- > Coaseți încet în timp ce ghidați materialul astfel încât acul cade de-a lungul marginii exterioare a broderiei aplicate.
- > Când coaseți în jurul unui colț, opriți mașina cu acul în poziția inferioară la marginea exterioară a broderiei aplicate. Ridicați piciorușul presor și pivotați materialul în jurul acului pentru a schimba direcția de coasere.

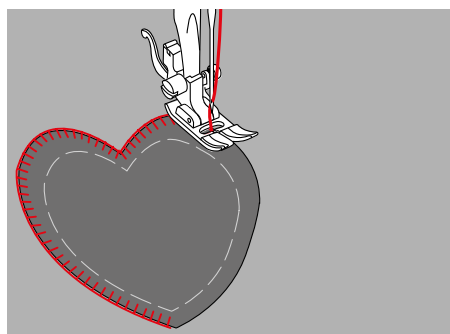

7.3 Ghidarea materialului matlasat funcționează liber



Mănușile pentru matlasare cu puncte din cauciuc ușurează ghidarea materialului.

Vă recomandăm să utilizați masa de extensie. La matlasarea cu mână liberă, este avantajos să porniți din centru și să lucrați spre exterior. Ghidați materialul cu mișcări circulare blânde în toate direcțiile până când a fost creat modelul dorit. Matlasarea cu mână liberă și peticirea folosesc același principiu al liberei mișcări.

Cu matlasarea în puncte, suprafețe întregi ale materialului sunt umplute cu cusături de matlasare. Liniile unice ale cusăturii sunt rotunjite și nu se încrucișează niciodată.

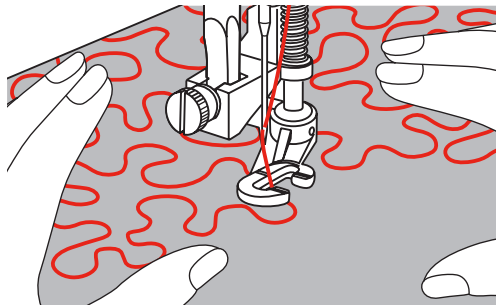

Premisă:

- Stratul superior, vatelina și suportul sunt fixate împreună cu bolduri sau sunt însăilate.
- > Coborâți gheara de înaintare.
- > Scoateți suportul piciorușului presor și montați piciorușul pentru broderie liberă sau piciorușul pentru peticit/piciorușul pentru broderie pe bara piciorușului presor.
 - Maneta (1) trebuie să se sprijine pe partea superioară a șurubului de fixare a acului (2).
- > Apăsați piciorușul pentru broderie liberă sau piciorușul pentru peticit/piciorușul pentru broderie de dedesubt cu degetul și strângeți șurubul (3).

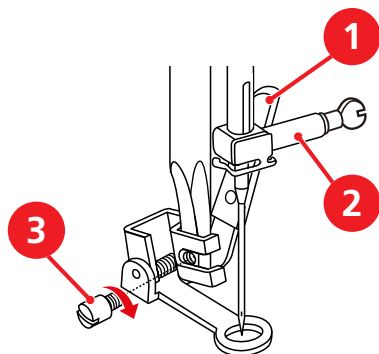

- > Setezi lungimea cusăturii la «0».
- > Setezi selectorul modelului de cusătură la «A».
- > Dacă este necesar, ajustați tensiunea firului superior pentru proiectul de cusut.
- > Apăsați comanda de picior pentru a porni mașina.
- > Țineți ambele mâini aproape de piciorușul presor ca un cerc de broderie pentru a ghida materialul.
- > Dacă firul este așezat deasupra, continuați să coaseți într-un ritm mai lent.
- > Dacă se formează noduri pe dosul materialului, ghidați materialul mai repede.

7.4 Coaserea cuverturilor din petice

Coaserea părților cuverturilor din petice împreună

- > Montați piciorușul în zigzag or piciorușul pentru cuverturi din petice.
- > Setezi selectorul modelului de cusătură la «A».
- > Setezi butonul pentru reglarea lungimii cusăturii la lungimea necesară de 1-3.
- > Reglați poziția acului la «centru».
- > Așezați cele două părți cu fețele împreunate.

- > Coaseți părțile împreună cu o cusătură de 5 mm sau ghidați părțile de-a lungul ghidajului piciorușului pentru cuverturi din petice.

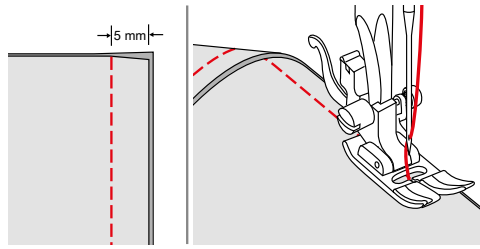

- > Călcați cu fierul de călcat rabatul de cusătură, despărțind-o.

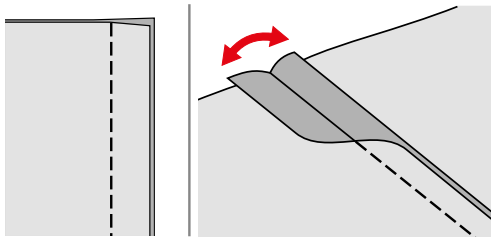

Cusături de înfrumusețare

- > Montați piciorușul în zigzag.
- > Setați cusătura decorativă pe care ați ales-o.
- > Setați lățimea necesară a cusăturii.
- > Reglați poziția acului la «centru».
- > Continuați să lucrați pe fața materialului.
- > Așezați cusătura de îmbinare sub centrul piciorușului presor.
- > Coaseți peste cusătură folosind o cusătură decorativă.

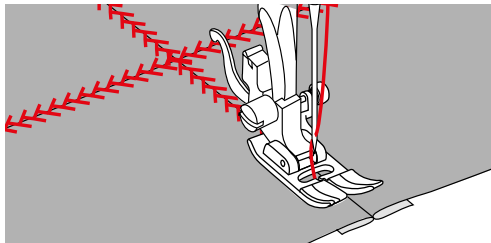

8 Întreținerea și curățarea

8.1 Curățarea ghearei de înaintare

Firele rămase sub placa de cusut trebuie îndepărtate ocazional.

PRECAUȚIE

Componente acționate electronic

Risc de vătămare aproape de ac și croșetă.

- > Ridicați piciorușul presor.
- > Oprii mașina și deconectați-o de la sistemul sursei de alimentare.

- > Oprii mașina și deconectați-o de la sursa de alimentare.
- > Îndepărtați piciorușul presor și acul.
- > Coborâți gheara de înaintare.

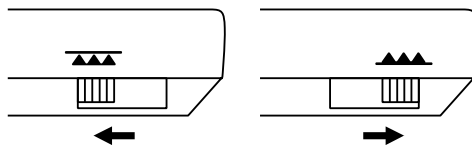

- > Împingeți maneta de deblocare (1) spre dreapta și scoateți capacul bobinei (2).

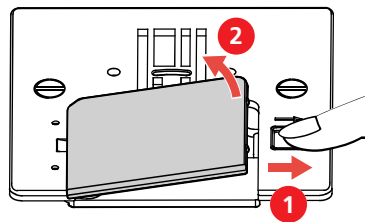

- > Slăbiți ambele șuruburi și scoateți placa de cusut.

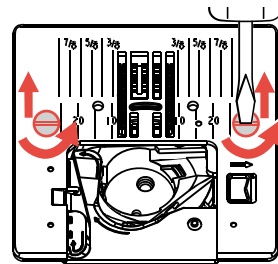

- > Curățați gheara de înaintare cu peria.

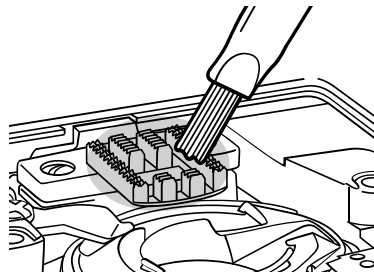

- > Introduceți placa de cusut. Introduceți și strângeți cele două șuruburi.
- > Introduceți capacul bobinei.
- > Ridicați gheara de înaintare.
- > Introduceți un ac.
- > Atașați piciorușul presor.

- > Conectați mașina la rețeaua de alimentare și porniți-o.

8.2 Curățarea croșetei

⚠ PRECAUȚIE

Componente acționate electronic

Risc de vătămare aproape de ac și croșetă.

- > Ridicați piciorușul presor.
- > Opriți mașina și deconectați-o de la sistemul sursei de alimentare.

- > Îndepărtați piciorușul presor și acul.
- > Scoateți plăcuța de cusut.
- > Curățați carcasa bobinei cu peria.

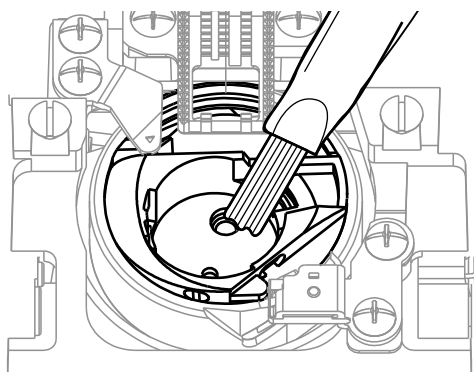

- > Setați acul în poziția cea mai de sus.
- > Îndepărtați carcasa bobinei.

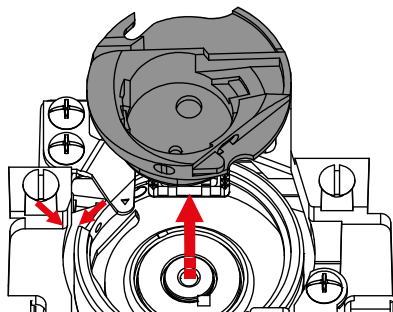

- > Curățați cursa suveicii cu peria.

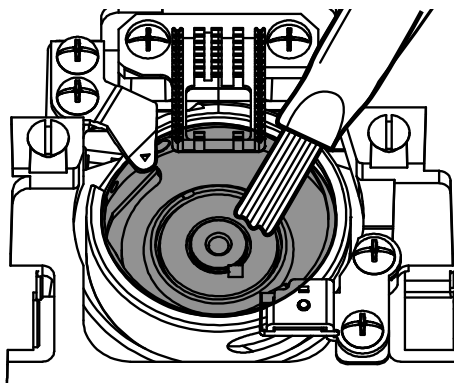

- > Introduceți carcasa bobinei.

Vă rugăm să rețineți: Marcajele carcasei bobinei și ale plăcii de cusut trebuie să fie aliniate identic.

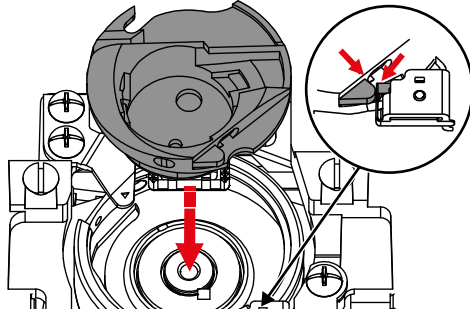

- > Montați placa de cusut.
- > Montați capacul bobinei.
- > Montați acul și piciorușul presor.

8.3 Ungerea cu ulei a fonturii

Fără lubrifiere, este posibil ca fontura să nu se miște lin. Dacă mașina este utilizată frecvent, fontura trebuie să fie lubrifiată la fiecare șase luni pentru a preveni blocarea.

AVERTISMENT

Componente acționate electronic

Risc de vătămare aproape de fontură.

- > Opriți mașina și deconectați-o de la sursa de alimentare.

- > Îndepărtați capacul de protecție (1) și șurubul (2).

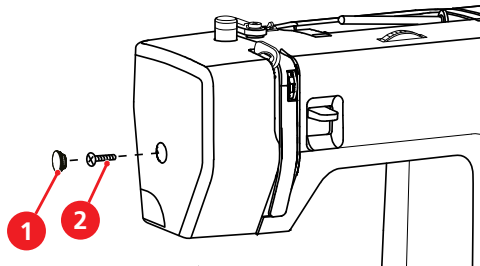

- > Îndepărtați capacul capului suportului (3).
 - Aveți grijă la piesele mobile după ce capacul capului suportului a fost îndepărtat.

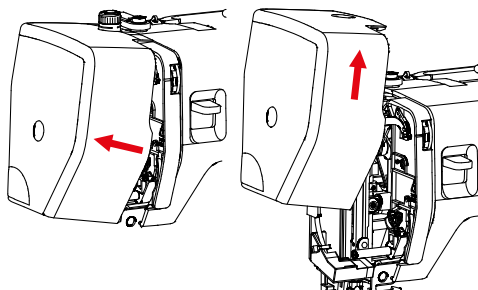

- > Aplicați o picătură de ulei pe mecanismul de mișcare a fonturii, inclusiv pe bara de conectare/fontură, suportul fonturii (aplicați ulei în punctele marcate cu o săgeată).

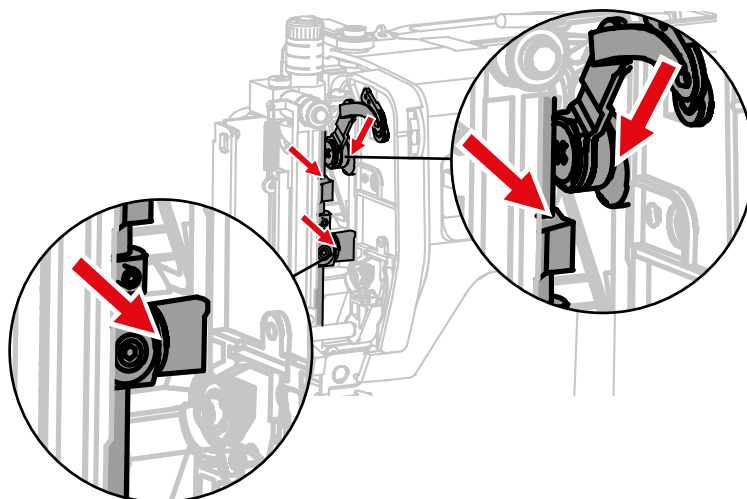

- > Învârtiți roata de mână de câteva ori și îndepărtați excesul de ulei cu o cârpă.
- > Atașați capacul cadrului din nou.

9 Depanarea

Avarie	Cauză	Soluția
Formarea de cusături inegale	Firul superior este prea strâns sau prea slăbit.	> Reglați tensiunea firului superior.
	Ac bont sau îndoit.	> Înlocuiți acul; asigurați-vă că este utilizat un ac nou de calitate BERNINA.
	Ac de calitate necorespunzătoare.	> Utilizați un ac nou de calitate BERNINA.
	Fir de calitate necorespunzătoare.	> Folosiți fir de calitate.
	Combinatie ac/fir incorectă.	> Potrivți acul cu dimensiunea firului.
	Înfilare incorectă.	> Reînfilati firul.
	Materialul s-a tras.	> Avansați materialul uniform.
	Urme de praf sau fire sub arcul de tensiune a carcasi bobinei.	> Curățați carcasa bobinei (vezi pagina 69).
Cusături omise	Ac incorect.	> Utilizați sistemul de ace 130/705H.
	Ac bont sau îndoit.	> Înlocuiți acul.
	Ac de calitate necorespunzătoare.	> Utilizați un ac nou de calitate BERNINA.
	Acul este introdus incorect.	> Introduceți acul cu partea dreaptă înspre partea din spate, cât de sus intră în suportul acului și strângeți șurubul.
	Vârf de ac incorect.	> Potrivți vârful acului cu textura materialului.
Coasere deficitară	Resturi de fire între discurile de tensionare a firului.	> Îndoți o bucată de material subțire și glisați marginea pliată (nu marginile brute) între discurile de tensionare a firului.
	Înfilare incorectă.	> Reînfilati.
	Firul este prins în croșetă.	> Îndepărtați firul superior și carcasa bobinei, rotiți manual roata de mână înapoi și înainte și îndepărtați resturile de ață.
	Combinatie ac/fir incorectă.	> Verificați combinația ac/fir.

Avarie	Cauză	Soluția
Firul superior se rupe	Combinăție ac/fir incorectă.	> Potrivii acul cu dimensiunea firului.
	Firul superior este prea strâns.	> Reduceți tensiunea firului superior.
	Înfilare incorectă.	> Reînfilati.
	Fir de calitate necorespunzătoare.	> Folosiți fir de calitate.
	Placa de cusut sau vârful croșetei prezintă semne de deteriorare.	> Contactați un reprezentant bernette specializat pentru a repara deteriorările. > Înlocuiți placa de cusut.
Firul inferior se rupe	Bobina nu este introdusă corect.	> Scoateți și reintroduceți bobina și trageți de fir. – Firul ar trebui să treacă ușor.
	Bobina este înfășurată incorect.	> Verificați corect bobina și firul.
	Orificiul de coasere din placa de cusut este deteriorat.	> Contactați un reprezentant bernette specializat pentru a repara deteriorările. > Înlocuiți placa de cusut.
	Ac bont sau îndoit.	> Înlocuiți acul.
Acul se rupe	Acul este introdus incorect.	> Introduceți acul cu partea dreaptă înspre partea din spate, cât de sus intră în suportul acului și strângeți șurubul.
	Materialul s-a tras.	> Avansați materialul uniform.
	Materialul gros a fost împins.	> Folosiți un picioruș presor potrivit pentru materiale groase. > Utilizați compensatorul înălțimii atunci când coaseți peste o cusătură groasă.
	Firul este înnodat.	> Folosiți fir de calitate.
Mașina nu pornește	Mașina este oprită.	> Porniți mașina.
	Mașina nu este conectată.	> Conectați fișa de alimentare.
	Mașina este defectă.	> Contactați un reprezentant bernette specializat.
	Temperatura nefavorabilă în cameră.	> Așezați mașina într-o cameră caldă cu o oră înainte de utilizare. > Conectați mașina și porniți-o.
	Piciorușul presor este ridicat.	> Coborâți piciorușul presor.
Nici lumina pentru cusut și nici lumina de pe brațul liber nu se aprinde	Lumina pentru cusut este defectă.	> Contactați un reprezentant bernette specializat.

10 Date tehnice

Denumire	Valoare	Unitate
Lumină pentru cusut (LED)	200	mW
Viteză maximă	1100	Cusături pe minut
Dimensiuni (W × D × H)	416 × 174 × 299	mm
Greutate	7.07	kg
Tensiune de intrare (consum de energie)	120 (0,7) 230/240 (90)	V (A) V (W)
Nivelul de presiune sonoră	80	dB (A)
Clasă de protecție (inginerie electrică)	Clasă de protecție II	

11 Anexă

11.1 Prezentare generală modele de cusături

Prezentare generală a modelelor de cusături

Buton pentru reglarea lungimii cusăturii	Roată selectoare de cusături												
		A	B	C	D	E	F	G	H	I	J	K	L
0 - 4													
S1													
S2													

Index

A

Ac, fir și material.....	14
Ace și fire.....	15
Ace, fire.....	16
Al doilea ax al mosorului.....	19
Atașarea ghidajului pentru cusături.....	23

B

Bobinarea firului.....	31
Butoniere.....	60
Butonul rotativ de echilibrare.....	36

C

Coaserea colțurilor.....	39
Coaserea înapoi.....	37
Coaserea materialelor dificile.....	39
Conectarea comenzii de picior.....	17
Conectarea mașinii.....	17
Curățarea croșetei.....	69
Curățarea ghearei de înaintare.....	68
Cusături decorative.....	55
Cusături utilitare.....	40
Cutie de accesorii.....	20

D

Depanarea.....	72
----------------	----

E

Explicarea simbolurilor.....	8
------------------------------	---

F

Fixarea.....	38
--------------	----

I

Instrucțiuni de siguranță.....	5
Instrument pentru compensarea înălțimii.....	38
Introducerea capacului de mosor.....	18
Introducerea mosorului.....	19

Î

Înfășurarea firului.....	29
Înfilarea acului dublu.....	28
Înfilarea acului triplu.....	28

Înfilarea firului superior.....	24
Înlocuirea piciorușului presor.....	22
Înlocuirea suportului piciorușului presor.....	23
Înterupător general.....	17

L

Lățimea cusăturii.....	35
Lungimea cusăturii.....	35

M

Manetă de coasere înapoi.....	37
Masă de cusut.....	20
Montarea tălpii comenzii de picior.....	22

P

Picioruș presor sus/jos.....	22
Îndepărtarea tălpii comenzii de picior.....	22
Poziționarea acului la dreapta/stânga.....	21
Poziționarea acului sus/jos.....	20
Pregătirea înfilării.....	24
Prezentare generală a accesoriilor.....	12
Prezentare generală a acelor.....	14
Prezentare generală a mașinii	
Partea frontală.....	9
Partea posterioară.....	12
Partea superioară.....	11
Prezentare generală picioruș presor.....	13
Protecția mediului.....	7

R

Reglarea presiunii piciorușului presor.....	24
Reglarea vitezei.....	17
Ridicarea/coborârea ghearei de înaintare.....	20

S

Schimbarea acului.....	21
Selectarea cusăturii.....	34
Selector al modelului de cusătură.....	34
Specificații tehnice.....	74

T

Tensionarea firului superior.....	36
-----------------------------------	----

U

Utilizarea unei plase de mosor.....	18
-------------------------------------	----



www.bernette.com/b05CRAFTER

2023-06 RO
5020105.00A.29
© BERNINA International AG
Steckborn CH, www.bernina.com