



b05
ACADEMY

Upute za rad

bernette

SWISS DESIGN

Sadržaj

VAŽNE SIGURNOSNE INFORMACIJE	5	Udijevanje tro-igle	30
Važne napomene	7	Namotavanje donjeg konca na špulicu	31
1 My bernette	9	Udijevanje donjeg konca	33
1.1 Pregled stroja	9	Povlačenje donjeg konca prema gore	35
Pregled sa prednje strane	9	3 Kreativno šivanje	36
Pregled gornji	10	3.1 Biranje ubodne mustre	36
Pogled sa stražnje strane stroja	11	3.2 Uređivanje ubodna mustre	37
1.2 Pribor	11	Podešavanje širine boda	37
Standardni pribor-dolazi sa strojem	11	Podešavanje duljine boda	37
Pregled šivaćih stopica	12	Podešavanje napetosti gornjeg konca	37
1.3 Igla, konac, tkanina	13	Podešavanje balansa	38
Pregled igli	14	3.3 Šivanje unazad	39
Odnos igle-konac	15	3.4 Zašivanje	40
Primjer oznake jedne igle	16	3.5 Šivanje debelih mjesta	40
Izbor konca	16	3.6 Šivanje uglova	41
2 Pripreme za šivanje	17	3.7 Šivanje tkanina koje teško klize	41
2.1 Priključak i uključivanje	17	4 Korisni bodovi	42
Priključenje stroja i nožnog reostata	17	4.1 Pregled korisnih uboda	42
Uključivanje stroja	17	4.2 Šivanje ravnog boda	43
Regulacija brzine pomoću nožnog reostata	18	4.3 Ušivanje zatvarača	44
2.2 Stalak za konac	18	4.4 Ušivanje skrivenog zatvarača	45
Polegnuti stalak za konac	18	4.5 Šivamo trostruki-ravni bod	47
Drugi stalak za konac	19	4.6 Šivamo trostruki-cikcak	47
2.3 Slobodni rukav	20	4.7 Superstretch	47
2.4 Šivaći stol sa ladicom za pribor	20	4.8 Šivani cik-cak	47
2.5 Spuštanje i podizanje transportera	20	4.9 Manualno štopanje	48
2.6 Upotreba produžnog stola	20	4.10 Porubljivanjejeruba tkanine	50
2.7 Igla	21	4.11 Šivamo Dupli-endlani bod	50
Podizanje i spuštanje igle	21	4.12 Šivamo Vari-endlani bod	51
Izmjena igle	22	4.13 Prošijte na usko rubove	51
Podešavanje pozicije igle	22	4.14 Prošijte na široko rubove	51
2.8 Šivaća stopica	23	4.15 Rubove prošijemo sa rubnim ravnalom	52
Podignite i spustite šivaću stopicu	23	4.16 Šivanje porubnih rubova	52
Izmjena šivaće stopice	23	4.17 Šivati uski porub	53
Podešavanje pritiska na šivaću stopicu	25	4.18 Šivanje slijepog poruba	54
Montiranje zaštite za prste	25	4.19 Šivanje vidljivog poruba	55
2.9 Udijevanje	26		
Priprema za udijevanje	26		
Udijevanje gornjeg konca	26		
Udijevanje jedne dvo-igle	30		

4.20	Šivanje plosnatog spojnog šava	55
4.21	Šivamo heft bod	55
5	Dekorativni ubodi	56
5.1	Pregled dekorativnih uboda	56
5.2	Promjena gustoće boda	57
5.3	Ubodi za nabiranje	57
	Nabiranje	57
	Smoke	57
5.4	Spojni ubodi	58
	Spojni ubod sa Fagot ubodom	58
	Spojni šav sa duplim-Overlock ubodom	59
5.5	Rubi završeci	59
	Školjkasti porub sa Vari-Overlock ubodom	59
	Školjkasti porub sa Satin bodom	60
6	Rupice	61
6.1	Pregled rupica	61
6.2	Označavanje rupica	61
6.3	Odredite duljinu za rupice	61
6.4	Pojačanje rupice	61
6.5	Napravite uzorak šivanja	62
6.6	Automatsko šivanje rupice	62
6.7	Prorezati rupicu	64
6.8	Našivanje gumba	64
7	Quiltanje	65
7.1	Pregled Quilting uboda	65
7.2	Apliciranje	65
7.3	Slobodno vođene Quilting radnje	65
7.4	Patchwork šivanje	66
8	Čišćenje i održavanje	68
8.1	Čišćenje transportera	68
8.2	Očistite hvatač konca	69
8.3	Podmazivanje iglenjače	70
9	Rješavanje problema	72
10	Tehnički podaci	75
11	Privitak	76
11.1	Pregled mustre	76
	Pregled ubodne mustre	76
	Kazalo	77

VAŽNE SIGURNOSNE INFORMACIJE

Kod korištenja jednog električnog uređaja moramo pripaziti na slijedeće sigurnosne propise. Prije nego počnete koristiti ovaj šivaći stroj pročitajte sve sigurnosne propise.

OPASNOST !

Za zaštitu od električnog udara:

- Stroj nikada ne ostavljajte bez nadzora sve dok je priključena na naponsku mrežu.
- Nakon upotrebe šivaćeg stroja uvijek odvojite stroj iz naponske mreže.

Za zaštitu od LED-zračenja:

- LED-lampu nikad direktno promatrati sa optičkim instrumentima kao npr. povećalo. LED-lampa odgovara zaštitnoj klasi 1M.
- Ako se LED-lampa ošteti ili je u defektu, bernette.

OPASNOST!

Za zaštitu od opekotina, vatre ili električnog udara personala:

- Za upotrebu stroja koristite samo naponski kabel koji ste dobili uz stroj. Mrežni kabel za USA i Kanada (utikač NEMA 1-15) smije koristiti samo napon od maksimalno 150 V prema uzemljenju.
- Ovaj šivaći stroj smijete koristiti samo u svrhu za koju je on namjenjen.
- Stroj držite samo u suhim prostorijama.
- Stroj nemojte upotrebljavati ako je bio izložen vazi ili vlažnom okruženju.
- Stroj nemojte koristiti kao igračku. Povećan oprez, kod djece koje koriste stroj ili djece koja se nalaze u blizini stroja.
- Uz pratnju iskusne i odgovorne osobe, ovaj stroj mogu koristiti djeca od 8 godina starosti kao i osobe sa smanjenim psihičkim, mentalnim osobinama u iskustvu i znanju.
- Djeca se nesmiju igrati sa ovim strojem.
- Radnje čišćenja i održavanja stroja nesmiju djeca vršiti bez nadzora iskusne odrasle osobe.
- Ovaj stroj nemojte koristiti, ako je kabel ili utikač oštećen, ako stroj pravilno ne radi, ako je pao na pod ili upao u vodu. U tom slučaju odnesite stroj u najbliži ovlašteni bernette stručni servis na provjeru ili popravak.
- Koristite samo od proizvođača preporučeni pribor.
- Ovaj stroj nemojte koristiti ako su blokirani ventilacijski otvori. Držite slobodne sve ventilacijske otvore od prašine ili ostataka tkanine.

- Ne stavljajte predmete u otvore stroja.
- Ne postavljajte predmete na nožni reostat.
- Stroj koristite samo sa istim tipom KD-2902/KD-1902 nožnog reostata.
- Nemojte koristiti stroj tamo gdje se koriste pogonska goriva (sprejevi) ili kisik.
- Držite prste dalje od pokretnih dijelova. Specijalni oprez vrijedi u području igle.
- Za vrijeme dok šivate nemojte tkaninu povlačiti ili gurati. To može dovesti do pucanja igle.
- Kod radnji u blizini igle - kao npr. izmjena igle, udijevanje ili zamjena šivaće stopice - postavite glavni prekidač na «0».
- Ne koristite savijene igle.
- Uvijek koristite originalnu bernette ubodnu pločicu. Jedna kriva ubodna pločica može dovesti do pucanja igle.
- Za isključenje glavni prekidač postavite na «0» i izvucite utikač iz utičnice. Pri tome uvijek vucite za utikač a nikad za kabel.
- Izvucite mrežni utikač, kada odstranjujete ili otvarate poklopce, kada podmazujete stroj ili izvodite druge radnje čišćenja i održavanja stroja.
- Stroj je duplo izoliran (osim USA, Kanade i Japana). Koristite samo originalne dijelove. Pazite na naputak za održavanje duplo izoliranih proizvoda.
- Razina zvučnog tlaka u normalnim uvjetima manji je od 80 dB(A).

Važne napomene

Dostupnost priručnika

Kratke upute spadaju u stroj.

- Kratke upute držite blizu stroja kako bi ih mogli brzo dohvatiti.
- Najnovija verzija uputa za rad se može skinuti sa interneta na stranici www.bernette.com.
- Kada stroj dajete u treće ruke onda uz stroj obavezno predajte i kratke upute za rad.

Namjenska upotreba

Vaš bernette stroj je konstruiran i koncipiran samo za privatnu nekomercijalnu uporabu u domaćinstvu. Ona služi za šivanje tkanina i drugih materijala koji su opisani u ovim uputama za rad. Svaka druga upotreba vrijedi kao neodgovarajuća. BERNINA ne odgovara za posljedice u slučaju jedne neprihvatljive primjene.

Standardna oprema i opseg isporučene opreme

U ovim uputama koristimo slike za primjer. Slike koje prikazuju stroj i pribor nemoraju biti obavezan sadržaj isporuke u kutiji. Promjene u opremi mogu se razlikovati u isporuci kod svake zemlje. Spomenuti ili prikazani pribor koji niste dobili u isporuci sa strojem, možete kupiti kao dodatni pribor kod Vašeg bernette stručnog trgovca. Daljnji pribor možete pronaći na www.bernette.com.

Iz tehničkih razloga i radi poboljšanja proizvoda, izmjene opreme stroja i opsega isporuke mogu se izvršiti u bilo koje vrijeme i bez prethodne najave.

Održavanje duplo izoliranih proizvoda

Duplo izolirani proizvod je sastavljen sa dvije izolacije umjesto jednog uzemljenja. Uzemljenje u jednom duplo izoliranom proizvodu nije sadržano i ne smije biti postavljeno. Za održavanje jednog duplo izoliranog proizvoda potrebna je posebna pažnja i znanje sistema a može je vršiti samo kvalificirani električar. Za servis se smiju koristiti samo originalni rezervni dijelovi. Duplo izolirani proizvod je označen na slijedeći način: «Duplo izoliran» ili «duplo izoliran».



ovaj simbol može također označavati duplo izolirani proizvod.

Zaštita okoliša

BERNINA International AG osjeća se posvećena zaštiti okoliša. Nastojimo povećati ekološku učinkovitost naših proizvoda kontinuiranim poboljšanjem u smislu dizajna i tehnologije proizvodnje.



Stroj je označen simbolom kante za smeće. To znači da stroj ne treba odlagati zajedno s kućnim otpadom kada više nije potreban. Nepravilnim odlaganjem mogu opasne tvari doći u podzemne vode i ući u naš prehrambeni lanac i time oštetiti naše zdravlje.

Stroj se mora vratiti besplatno na obližnjem mjestu za prikupljanje elektroničke opreme (EEE) ili na mjestu recikliranja za ponovnu uporabu stroja. Informacije o mjestima prikupljanja dostupne su kod lokalnog vijeća. Kod kupnje novog stroja, trgovac je dužan besplatno uzeti stari stroj i zbrinuti ga ispravno.

Ako stroj sadrži osobne podatke, osobno ste odgovorni ako se kod vraćanja stroja obrišu podaci.

Objašnjenja simbola

 **OPASNOST**

Označava opasnost s visokom razinom rizika koja će, ako se ne izbjegne, rezultirati ozbiljnim ozljedama ili smrću.

 **UPOZORENJE**

Označava srednju opasnost koja, ako se ne izbjegne, može rezultirati smrću ili ozbiljnim ozljedama.

 **OPREZ**

Označava opasnost niskog rizika koja bi, ako se ne izbjegne, mogla rezultirati manjom ili umjerenom ozljedom.

POZOR

Ukazuje na opasnost koja može dovesti do oštećenja imovine ako se to ne izbjegne.

1 My bernette

1.1 Pregled stroja

Pregled sa prednje strane

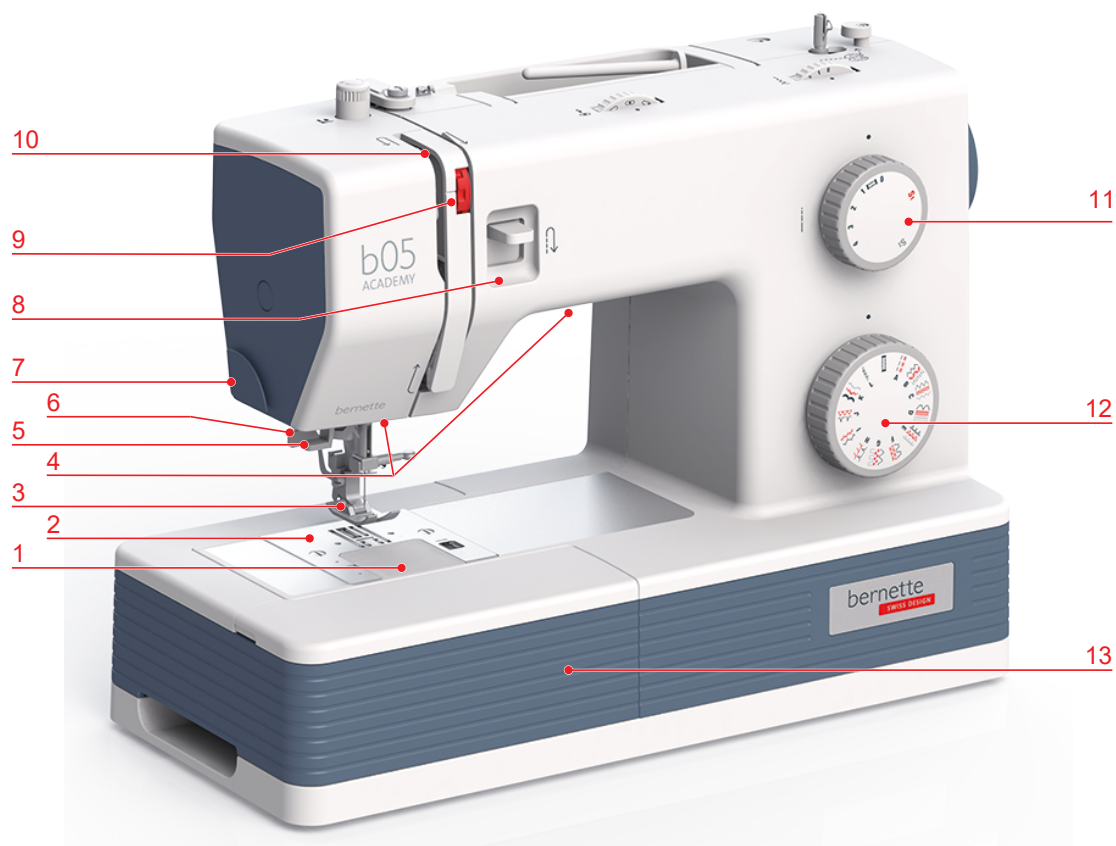

- | | | | |
|---|------------------|----|-------------------------------------|
| 1 | Poklopac špulice | 8 | Poluga za šivanje unazad |
| 2 | Ubodna pločica | 9 | Kotač za regulaciju napetosti konca |
| 3 | Šivaća stopica | 10 | Davač konca |
| 4 | Šivaće svjetlo | 11 | Kotač za duljinu boda |
| 5 | Udijevač konca | 12 | Kotač za izbor boda |
| 6 | poluga za rupicu | 13 | Stol za šivanje i kutija za pribor |
| 7 | Rezač konca | | |

Kutija za pribor

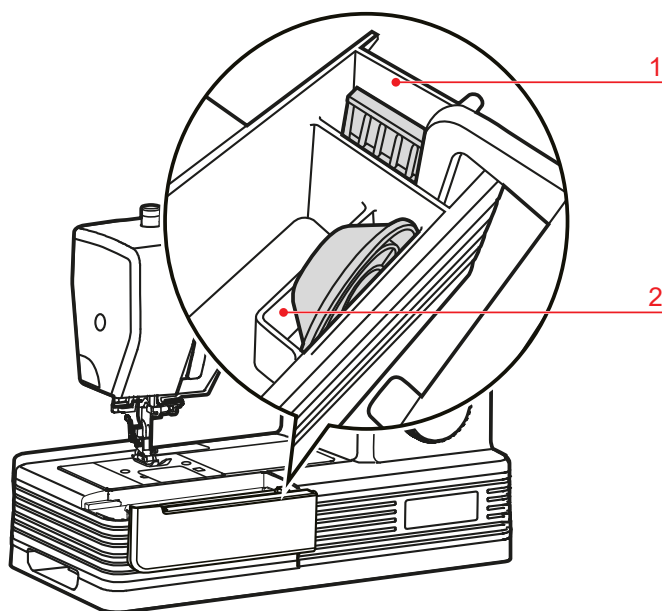

1 Ladica za igle

2 Ladica za graničnike konca

Pregled gornji

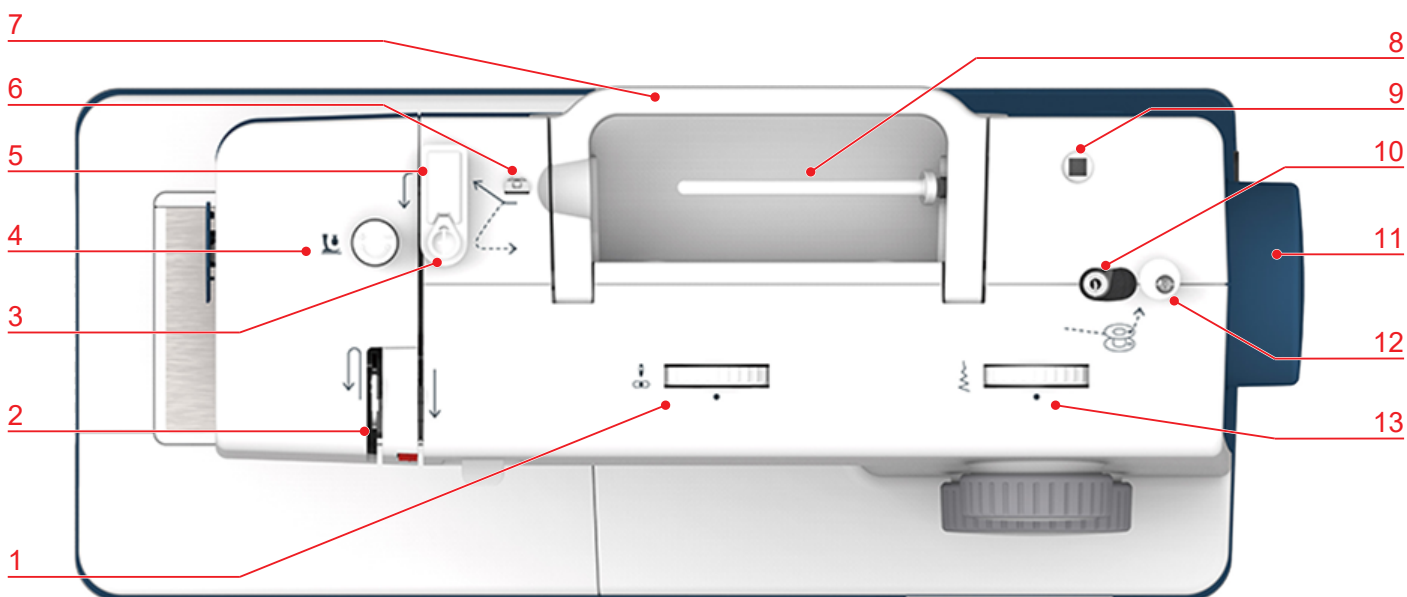

1 Kotač za podešavanje iglene pozicije

2 Davač konca

3 Prednapinjač špulera

4 Gumb za podešavanje pritiska na šivaću stopicu

5 Prednapinjač konca

6 Vodilica konca

7 Ručka za transport

8 Stalak za konce

9 Otvor, za dodatni stalak za konce

10 Špuler

11 Zamašnjak

12 Stoper za špuler

13 Kotač za podešavanje širine boda

Pogled sa stražnje strane stroja

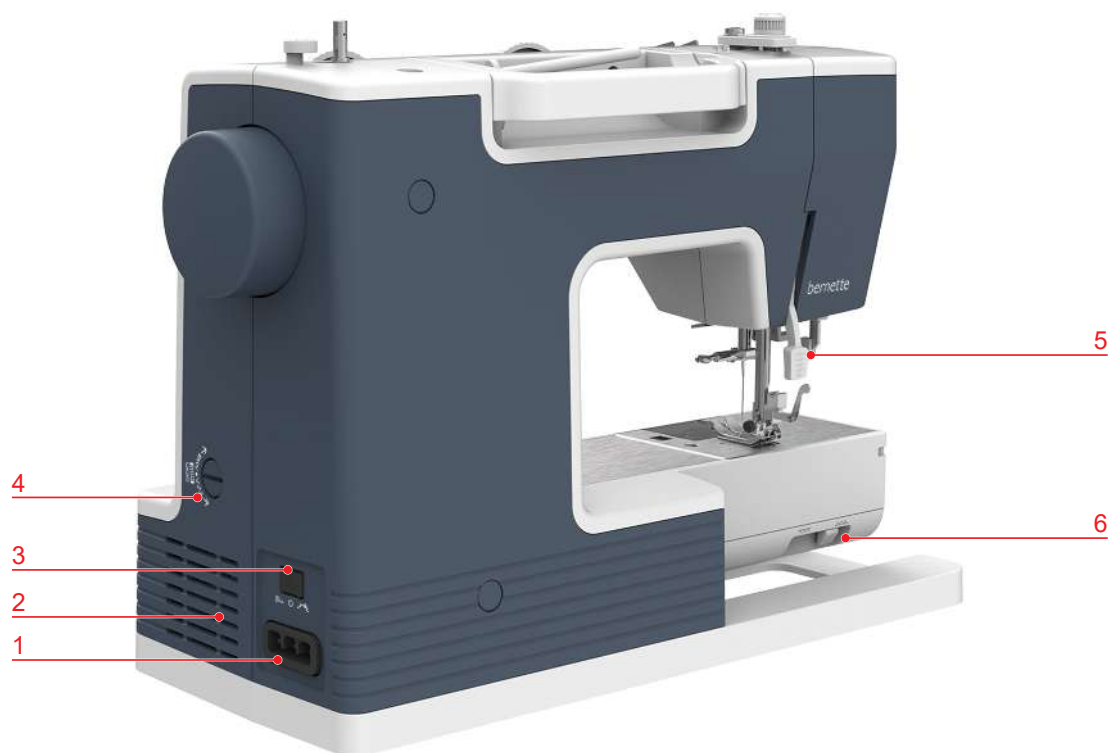

- | | | | |
|---|--|---|------------------------|
| 1 | Priključak mrežni kabel/nožni reostat | 4 | Balans-podesivi kotač |
| 2 | Zračni otvori | 5 | Podizač šivaće stopice |
| 3 | Glavni prekidač sa ograničenjem brzine šivanja | 6 | poluga transportera |







1.2 Pribor

Standardni pribor-dolazi sa strojem

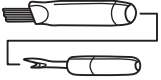
Više pribora možete pronaći na internetu www.mybernette.com/accessories.

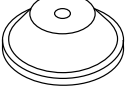
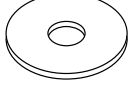

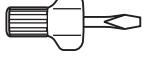
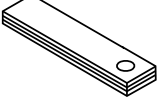
Slika	Ime	Slika	Ime
	Špulica (3x)		Dodatni stalak za konce
	mrežica za špulu konca		Nožni reostat sa mrežnim kablom
	Igleni sortiment		rubno ravnalo

Slika	Ime	Slika	Ime
	kist i paralica		Uljenka
	Graničnik za konce, veliki (1x)		pločica od filca
	Graničnik za konce, mali (1x)		odvijač
	Izjednačavanje visine		Zaštita za prste
	Produžni stol		

Pregled šivaćih stopica

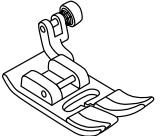
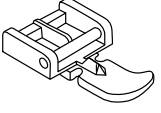
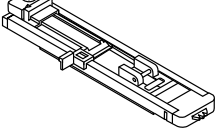
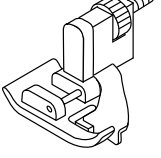
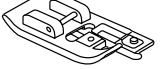
Slika	Ime	Namjena
	Cik-cak stopica	Za šivanje različitih korisnih i dekorativnih uboda kao i za šivanje poruba.
	Stopica za šivanje zatvarača	Za ušivanje zatvarača.
	Stopica za šivanje automatskih rupica	Za šivanje rupica sa i bez končanog umetka.
	Stopica za slijepi bod	Za šivanje slijepog poruba.
	Stopica za endlanje	Za šivanje endlanih uboda i porubljanje rubova tkanine.

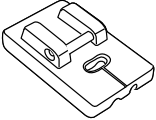
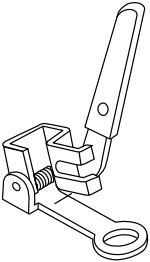
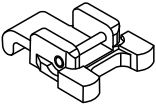
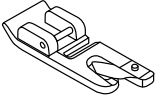
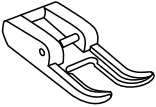
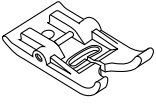
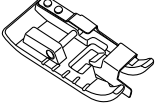
Slika	Ime	Namjena
	Stopica za šivanje skrivenih zatvarača	Za ušivanje skrivenih zatvarača.
	Stopica za štopanje i štikanje	Za štikanje, štopanje i slobodno-ručno Quiltanje.
	Stopica za našivanje gumba	Za našivanje gumba u raznim veličinama sa 2 ili 4 rupice.
	Stopica za porub	Za šivanje duplo presavinutog poruba.
	Otvorena prozirna stopica za štikanje	za šivanje čipki, aplikacija i dekorativnih uboda.
	Cik-cak stopica sa kliznim podnožjem	Za šivanje različitih korisnih i dekorativnih uboda. Za porublivanje materijala koji se teško transportiraju kao koža, Vinyl ili slično.
	Usko porubna stopica	Za štepanje rubova, poruba i preklopa. Za šivanje paralele ruba prema šavu i porubu. Za našivanje čipki i traka.





1.3 Igla, konac, tkanina

U nekom vremenu se igla potroši. Ona se mora iz toga razloga redovito mijenjati. Samo jedna besprijeckorna igla može voditi do čistog uboda. Generalno vrijedi: Što je finija tkanina, mora i igla biti tanja. Prikazane igle su standardni ili posebni dodaci, ovisno o stroju.

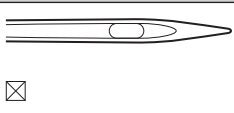
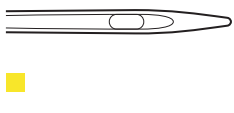
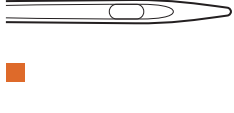
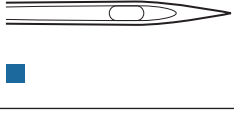
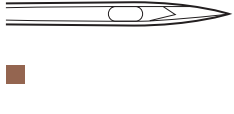
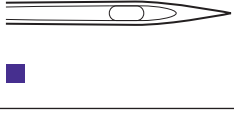
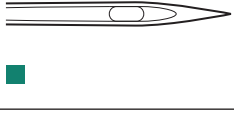
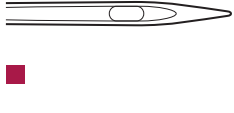
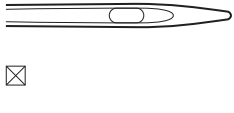
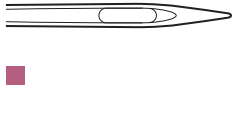
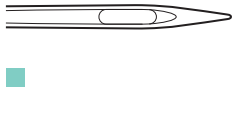
- Debljina igle 70, 75: za lagane tkanine.
- Debljina igle 80, 90: za srednje teške tkanine.
- Debljina igle 100, 110: za teške tkanine.

Pregled igli

Slika	Oznaka igle	Opis igle	svrha upotrebe
	Univerzalna-igla 130/705 H 70-110	Lagano zaobljen vrh igle	Za skoro sve prirodne i sintetske tkanine (tkane-, štrikane- i pletenine).
	Stretch-igla 130/705 H-S 75, 90	Srednji kuglasti vrh, specijalna forma ušice i utora za kona uzduž igle	Jersey, Tricot, štrikane-, Stretch tkanine.
	Jersey-/igle za štikanje 130/705 H SUK 70-100	Srednji kuglasti vrh	za čarape i pletiva. za štikanje.
	Jeans-igla 130/705 H 80-110	špica, uska špica, pojačano tijelo	za teške tkanine kao Jeans ili platna za jedra.
	Igle za kožu 130/705 H LR 90, 100	Rezni vrh (LR = špica za kožu)	za sve kože, Vinyl, umjetne kože, plastike, folije.
	Microtex-igle 130/705 H-M 70-110	posebno fine, uska špica	za Mikrofibru i svilu.
	Quilting-igla 130/705 H-Q 75, 90	Lagano zaobljen vrh, uska špica	za štepanje i radnje proštepavanja.
	Igle za štikanje 130/705 H-E 75, 90	mali kuplasti vrh, posebno široka ušica igle i prorez po tijelu igle	za sve radnje štikanja na prirodnim i sintetskim tkaninama.
	Igle za fine materijale 130/705 H SES 70, 90	Mali kuplasti vrh	za čarape i pletiva. za štikanje na finim, osjetljivim tkaninama.
	Metafil-igle 130/705 H METAFIL 80	Dugačka iglena ušica (2 mm) u svim iglenim debljinama	za šivanje ili štikanje sa metaliziranim koncima.
	Igla nakon štikanja 130/705 H-N 70-100	Dugačka iglena ušica (2 mm) u svim iglenim debljinama	za štepanje sa debelim koncem.

Slika	Oznaka igle	Opis igle	svrha upotrebe
 ☒	Čipkasti porub-igla 130/705 H WING 100-110	igla sa plosnatim tijelom kao npr. mač	za šivanje šupljina.
 ☒	Univerzalna dvo-igla 130/705 H ZWI 70-100	Razmak između igli: 1.0/1.6/2.0/2.5/ 3.0/4.0	Vidljivi porub u elastičnim tkaninama; Pintucking, dekorativno šivanje.
 ☒	Stretch dvo-igla 130/705 H-S ZWI 75	Razmak između igli: 2.5/4.0	Vidljivi porub u elastičnim tkaninama; Pintucking, dekorativno šivanje.
 ☒	Hohlsaum dvo-igla 130/705 H ZWIHO 100	Razmak između igli: 2.5	za specijalne efekte kod štikanja šupljina.
 ☒	Univerzalna tro-igla 130/705 H DRI 80	Razmak između igli: 3.0	za vidljivi porub u elastičnim tkaninama, dekorativno šivanje.

Odnos igle-konac

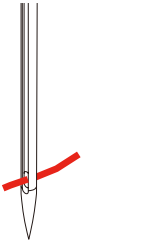
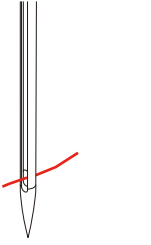
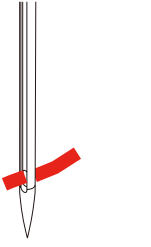
	Odnos igle i konca je pravilan, kada se konac kod šivanja pravilno ulegne u otvor po duljini tijela igle i prođe nesmetano kroz ušicu igle. Sa koncem se može optimalno šivati.
	Ako postoji previše prostora u toru i u ušici igle onda može doći do pucanja konca ili ispuštanja uboda.
	Konac može zapinjati i pucati ako ne ulazi u utor i ušicu igle.

Primjer oznake jedne igle

Sistem koji koristimo u domaćinstvu 130/705-prikazujemo slijedećem grafikonu jednu Jersey-/Stretch iglu.

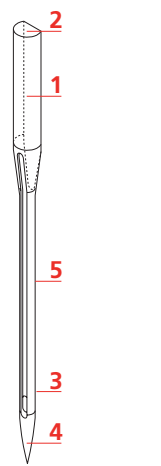
	<p>130/705 H-S/70</p> <p>130 = Duljina igle (1)</p> <p>705 = Plosnati batić igle (2)</p> <p>H = Otvor vrata (3)</p> <p>S = Forma igle (srednji kuglasti vrh) (4)</p> <p>70 = Debljina igle 0,7 mm (5)</p>
---	---

Izbor konca

Za perfektan rezultat u šivanju bitna je kvaliteta igle, konca i tkanine.

Mi preporučamo kupnju uvijek jednog kvalitetnog konca kako bi postigli dobre rezultate u šivanju.

- Pamučni konci sadržavaju prednosti prirodnih vlakana i posebno su pogodne za šivanje pamučnih tkanina.
- Mercerizirani pamučni konci sadrže jedan lagani sjaj i ne mijenjaju kod pranja svoje osobine.
- Polyester konci poznati su po svojoj čvrstoći i posebno lijepo sjaje na svijetlu.
- Polyester konci su elastičniji od pamučnih konaca i preporučaju se koristiti tamo gdje trebate čvrsti a rastezljivi šav.
- Rayon-/Viskozni konci imaju sve prednosti prirodnih vlakana i imaju prednost visokog sjaja.
- Rayon-/Viskozni konci pogodni su za šivanje dekorativnih uboda jer daju lijepši izgled.

2 Pripreme za šivanje

2.1 Priključak i uključivanje

Priključenje stroja i nožnog reostata

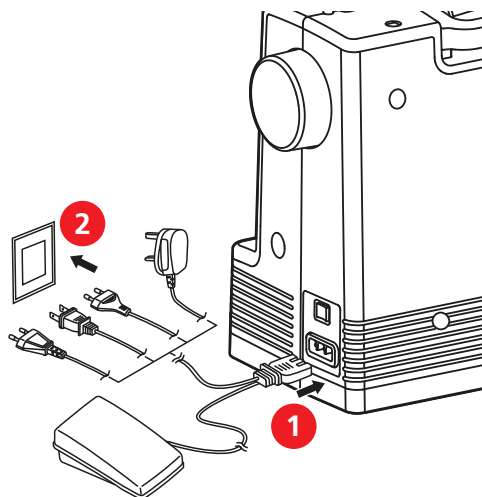

- > Utaknite utikač uređaja (1) kabela za napajanje i nožnog upravljačkog kabela u priključak kabela za napajanje.
- > Utaknite mrežni utikač (2) mrežnog i nožnog upravljačkog kabela u utičnicu.

Primjena naponskog kabela (samo USA/Kanada)

Stroj ima polarizirani utikač (jedan kontakt je širi od drugog). Kako bi smanjili rizik od strujnog udara, možemo utikač samo na jedan način utaknuti u utičnicu. Ako se utikač neda utaknuti u utičnicu, okrenite u drugu stranu utikača. Ako i dalje utikač ne stane u utičnicu, kontaktirajte Vašeg električara. Nikako nemojte mijenjati utikač.

Uključivanje stroja

Glavni prekidač ima dvije postavke:

- Brzo šivanje.
- Sporije šivanje.

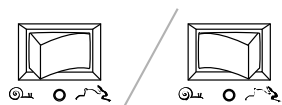

- > Za brzo šivanje stavite glavni prekidač na ⚡ simbol.
 - Maksimalna brzina šivanja iznosi 1100 uboda u minuti.
- > Kako bi sporije šivali postavite glavni prekidač na 🕒 simbol.
 - Maksimalna brzina šivanja sada iznosi 650 uboda u minuti.

Regulacija brzine pomoću nožnog reostata

Pomoću nožnog reostata možemo brzinu šivanja stupanjski uskladiti.

- > Kako bi pokrenuli stroj, pritisnite stopalom nožni reostat prema dolje.
- > Za brže šivanje, pritisnite jače prema dolje na nožni reostat.
- > Stroj zaustavljamo kada otpustimo stopalo sa nožnog reostata.

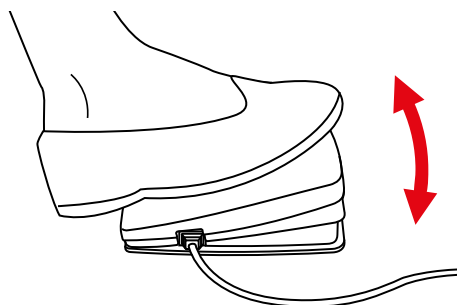

2.2 Stalak za konac

Polegnuti stalak za konac

Postavljanje špule konca i graničnika

Diskovi služe za pravilno nesmetano odmatanje konca sa stalka.

- > Postavite konac na stalak za konac.
- > Postavite prema koncu odgovarajući graničnik, tako da nema slobodnog prostora između njih.

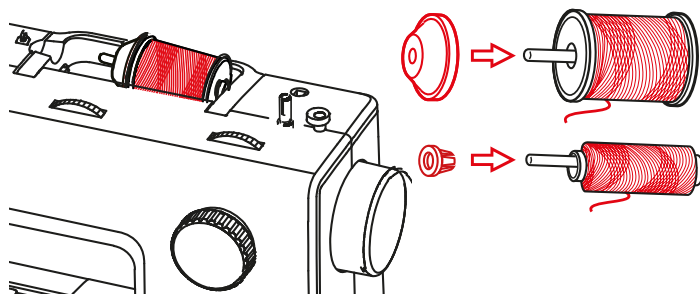

Mrežicu upotrijebite, kada želite spriječiti zavlčenje ili puknuće konca

Mrežica drži konac na stalku i sprječava zapetljavanje i pucanje konca. Mrežica se koristi samo kod polegnutog stalka za konac.

- > Gurnite mrežicu preko konca.

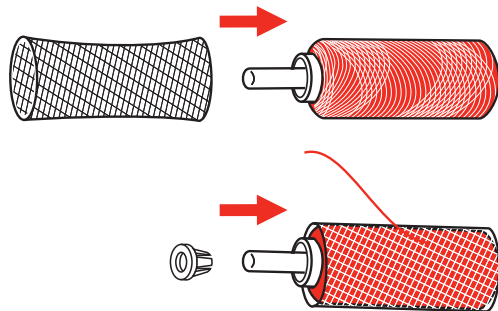

Drugi stalak za konac

Postavljanje drugog staka za konac

Drugi stalak za konac se koristi kod šivanja sa više konaca (npr. dvo-igla) ili kod namatanja donjeg konca.

- > Drugi stalak postavite u predviđeni otvor sa gornje strane stroja.

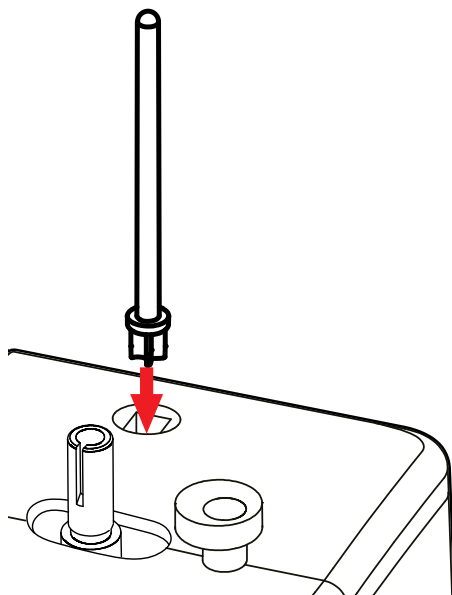

Postavljanje špule konca

- > Postavljanje pločice od filca na stalak.
 - Pločica od filca sprječava zapinjanje konca za stalak za konce.
- > Postavite konac na stalak za konac.

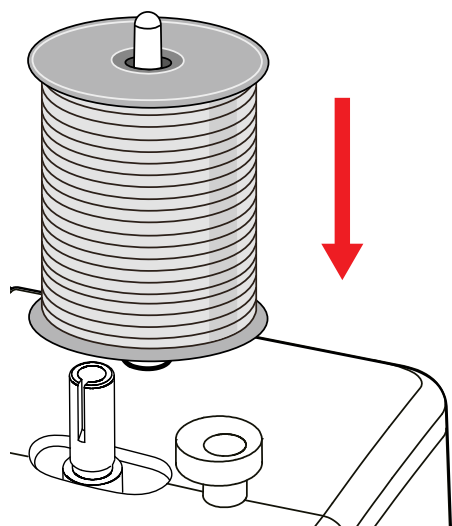

2.3 Slobodni rukav

Stroj bernette b05 raspolaže sa stabilnim konstrukcijskim slobodnim rukavom, koji ostavlja desno od igle puno prostora za veće šivaće projekte.

2.4 Šivaći stol sa ladicom za pribor

Šivaći stol sadrži ladicu za pribor.

- > Za odstraniti šivaći stol, primite za utor (1) i gurnite u lijevo.

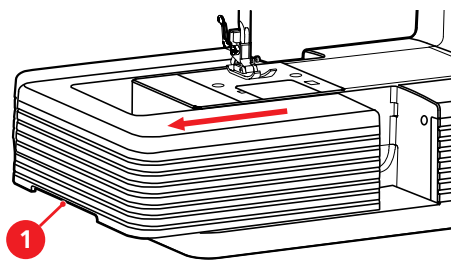

- > Za otvaranje kutije za pribor, držite poklopac za dršku i gurnite prema naprijed.

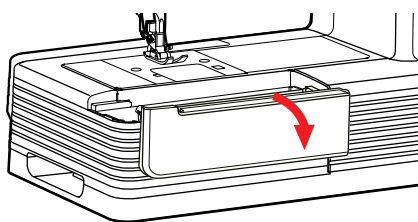

- > Za zatvaranje ladice, poklopac zatvorite prema nazad.

2.5 Spuštanje i podizanje transportera

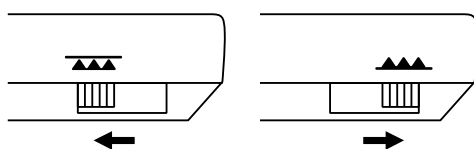

- > Kako bi transporter podignuli, gurnite polugu transportera u desno.
 - Transporter se podiže kod prvog uboda.
- > Kako bi transporter spustili, gurnemo polugu transportera u lijevo.
 - Transporter je spušten.

2.6 Upotreba produžnog stola

Smještajem na rukav stroja, omogućava nam povećanu šivaću površinu.

Visinu produžnog stola možete uskladiti okretanjem podešavajućih okretnih vijaka na nogicama.

Preduvjet:

- Produžni stol je odstranjen.

- > Otvorite nogare od produžnog stola.

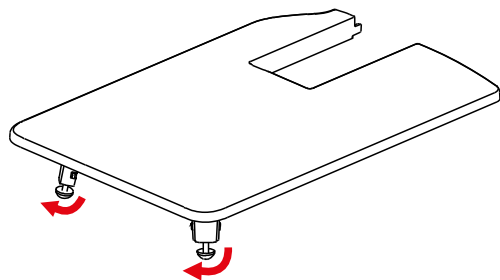

- > Produžni stol gurnite sa lijeve strane u desno sve dok ne sjedne.

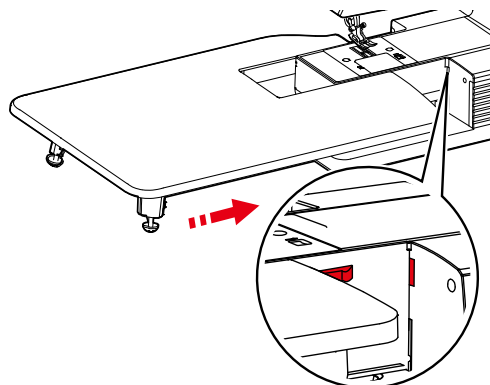

- > Za odvajanje produžnog stola, povucite produžni stol preko slobodnog rukava u lijevo.

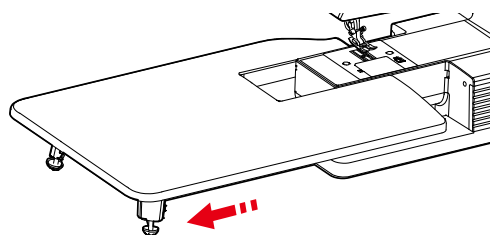

2.7 Igla

Podizanje i spuštanje igle

- > Okrenite zamašnjak rukom u suprotnom smjeru kazaljke na satu, kako bi iglu podigli u njenu gornju poziciju.

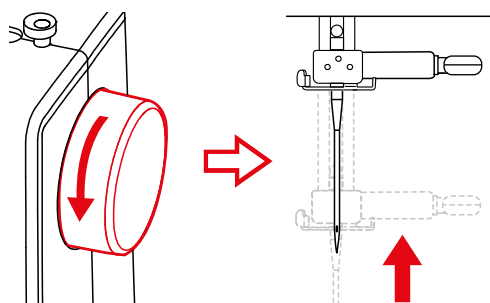

- > Okrenite zamašnjak dalje rukom u suprotnom smjeru kazaljke na satu, kako bi iglu spustili da ubode u tkaninu.

Izmjena igle

- > Isključite stroj i odstranite iz naponske mreže.
- > Podignite šivaću stopicu.
- > Podignite iglu.
- > Učvrсни vijak (1) odvrnite pomoću odvijača.

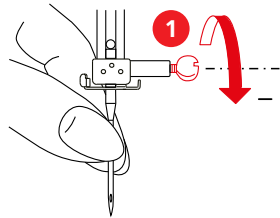

- > Izvucite iglu prema dolje.

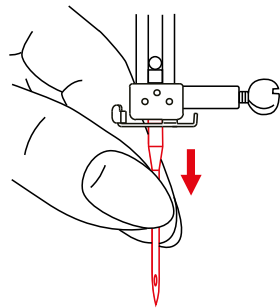

- > Novu iglu (2) sa plosnatim batičom držimo prema nazad. Gurnite iglu do kraja (3) u držač igle.

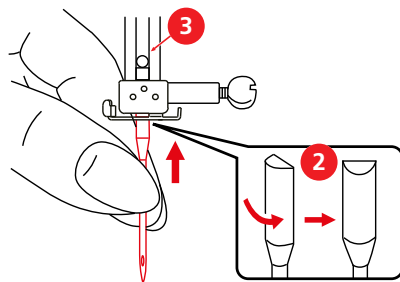

- > Zategnite rukom učvrсни vijak.

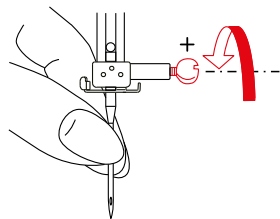

Podešavanje pozicije igle

- > Podignite iglu.
- > Postavite preporučenu šivaću stopicu.

- > Postavite željenu iglenu poziciju pomoću podesivog kotača za poziciju igle.



2.8 Šivaća stopica

Podignite i spustite šivaću stopicu

- > Kako bi šivaću stopicu podigli, podignite polugu šivaće stopice prema gore.

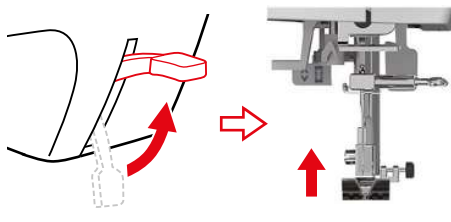

- > Kako bi šivaću stopicu spustili, pritisnite polugu šivaće stopice prema dolje.

Izmjena šivaće stopice

Odstranjivanje šivaće nožice

- > Isključite stroj i odstranite od naponske mreže.
- > Podignite šivaću stopicu.
- > Podignite iglu.
- > Pritisnite prema gore polugu sa stražnje strane držača nožice, kako bi odstranili šivaću nožicu.

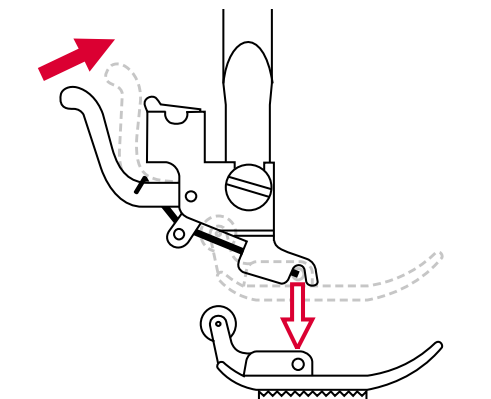

Postavljanje šivaće nožice

Preduvjet:

- Šivaća nožica je odstranjena.

- > Podignite šivaću stopicu.

POZOR

Puknuće igle zbog krive šivaće nožice

Ako šivaća nožica ne odgovara biranom ubodu, onda može igla udariti u šivaću nožicu i puknuti.

- > Uvijek koristite odgovarajuću šivaću nožicu prema biranom ubodu.
- > Novu šivaću nožicu postavljamo ispod utora (1), tako da dio držača za uključivanje stoji točno iznad osovinice od šivaće nožice (2).
- > Spustite pažljivo polugu šivaće stopice, sve dok ne sjedne šivaća nožica u držač.

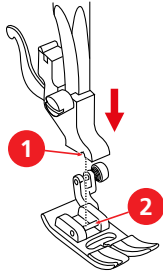

Izmjena držača šivaće stopice

Preduvjet:

- Šivaća nožica je odstranjena.
- > Podignite šivaću stopicu.
- > Usmerite držač nožice (1) lijevo ispod osovinice (2) šivaće nožice.
- > Držač šivaće nožice držimo i okrenemo rukom vijak.
- > Pomoću odvijača zategnemo vijak.

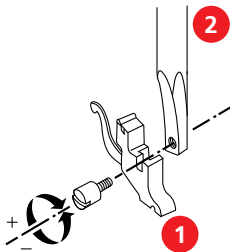

Postavljanje rubnog ravnala

Rubno ravnalo je pogodno za šivanje paralelnih linija.

- > Rubno ravnalo (1) gurnemo kroz rupicu (2) držača nožice.
- > Podesite željeni razmak za šav.

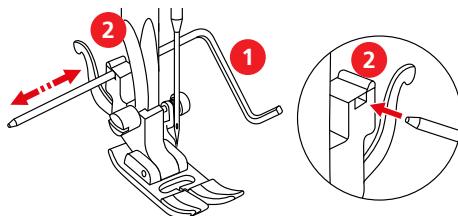

Podešavanje pritiska na šivaću stopicu



Pritisak na šivaću stopicu postoji zato, da podesi pritisak šivaće stopice optimalno prema debljini tkanine. Kod debljih tkanina preporuča se smanjiti pritisak na šivaću stopicu. To ima prednost, da se lagano podigne šivaća stopica. Pri tome se tkanina lakše pomiče. Kod tanjih tkanina preporuča se povećati pritisak na šivaću stopicu. To ima prednost, da se tkanina ispod šivaće stopice ne pomiče tako lagano.

- > Kako bi pritisak na šivaću stopicu povećali, okrenemo u smjeru kazaljke na satu okretni kotač «Pritisak na šivaću stopicu».
- > Kako bi «pritisak na šivaću stopicu» smanjili, okrenemo u suprotnom smjeru od kazaljke na satu okretni kotač.

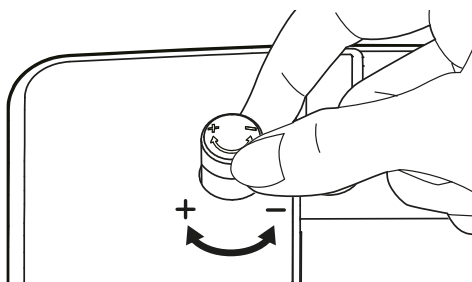

Montiranje zaštite za prste

Zaštita za prste smanjuje riziko, da prst za vrijeme šivanja ne dođe previše blizu igle i nanjeti si ozljedu.

- > Podignite šivaću stopicu.
- > Odstranite šivaću nožicu.
- > Otpustite vijak na držaču stopice i odstranite ga.

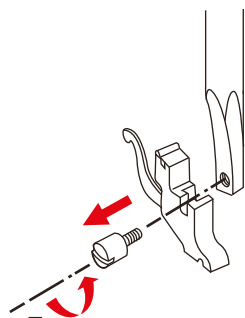

- > Postavite zaštitu prsta na vijak.

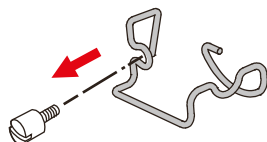

- > Držač nožice držimo na osovini i zavrtnemo vijak.

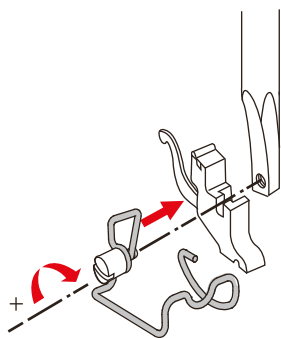

- > Montirajmo šivaću nožicu.

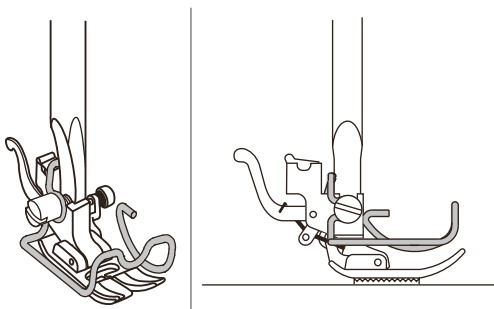

- > Provjerimo, da li je zaštita prsta paralelno usmjerena sa šivaćom nožicom.
- > Prema potrebi, otpustite vijak i usmjerite zaštitu za prst.

2.9 Udijevanje

Priprema za udijevanje

- > Isključite stroj.
- > Podignite iglu.
- > Podignite šivaću stopicu.

Udijevanje gornjeg konca

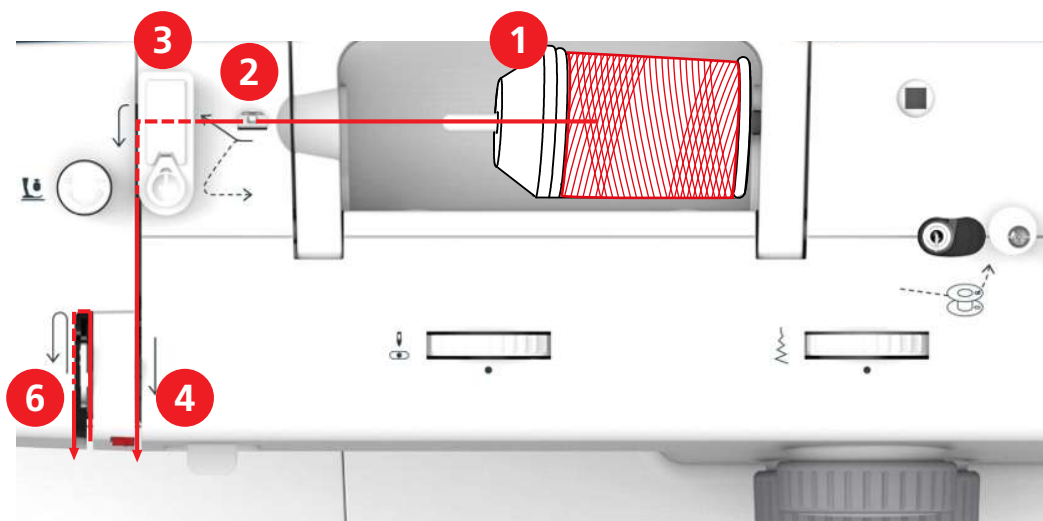

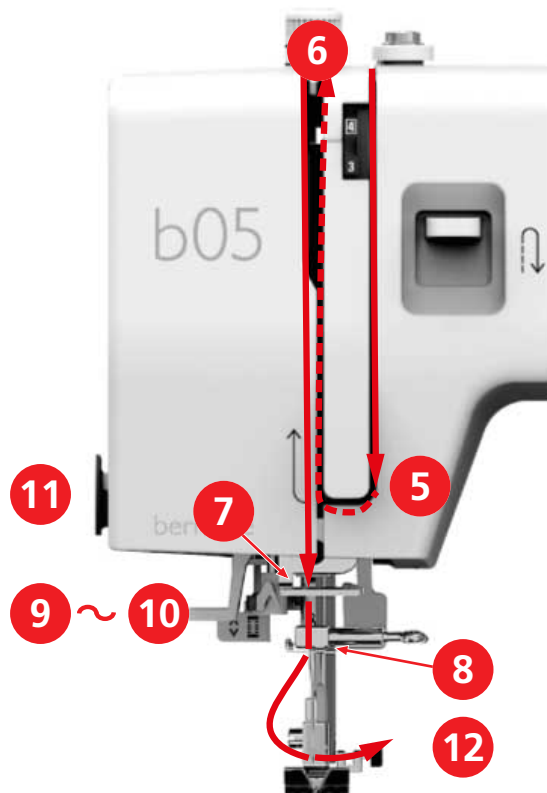

- | | | | |
|---|------------------------------------|----|-----------------------|
| 1 | graničnik konca | 7 | vodilica |
| 2 | vodilica konca | 8 | vodilica |
| 3 | prednjapinjač konca | 9 | poluga udjevača konca |
| 4 | pločice regulatora napetosti konca | 10 | kvačica |
| 5 | pokrivalo davača konca | 11 | rezač konca |
| 6 | davač konca | 12 | konac |

- > Konac postavite na stalak na način da se odmotava u smjeru kazaljke na satu.
- > Postavite odgovarajući graničnik prema obujmu konca.
- > Konac provedete kroz vodilicu konca.

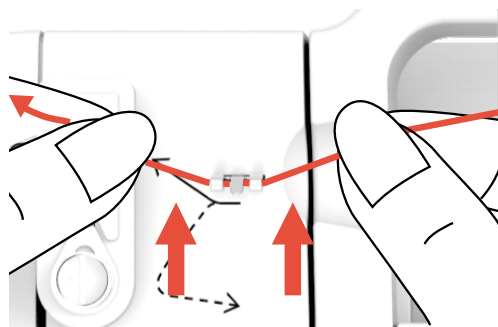

- > Konac provedite kroz prednapinjač konca.

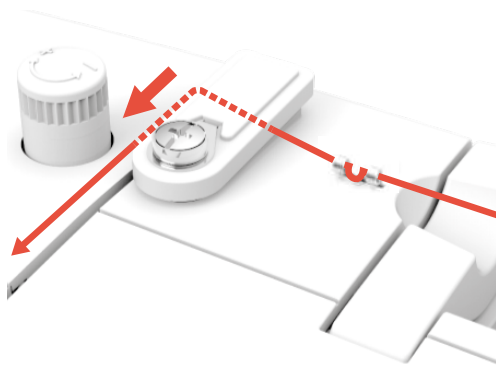

- > Kraj konca vodite uzduž kanala i polegnete prema dolje.



- > Konac provodite oko poklopca davača konca.

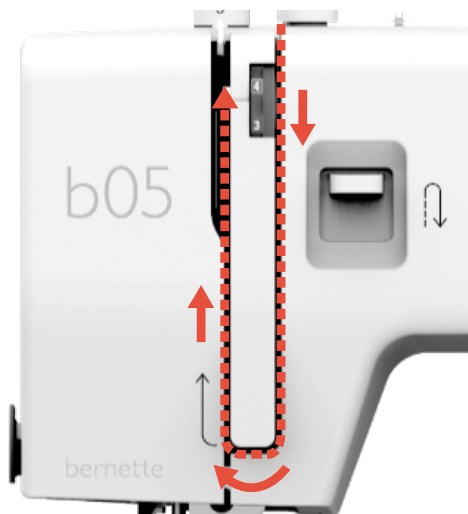

- > Konac vodite gore sa desna u lijevo kroz davač konca i onda opet vodite prema dolje.

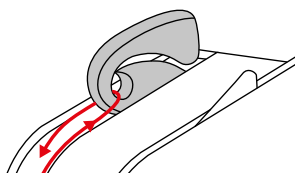

- > Konac vodite kroz vodilice iznad igle.

- > Spustite šivaću stopicu.

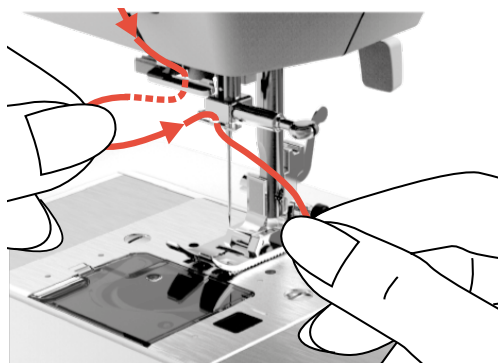

- > Spustite polugu za udijevanje konca jedan korak prema dolje i vodite konac oko vodilice.

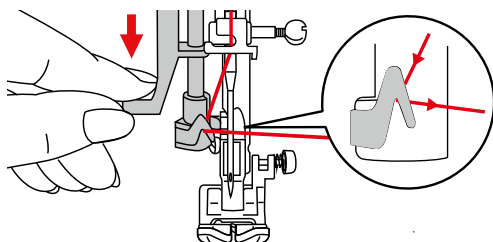

- > Zatim gurnite do kraja polugu za udijevanje konca i držite tako.
 - Kvačica uvođača prolazi kroz ušicu igle.

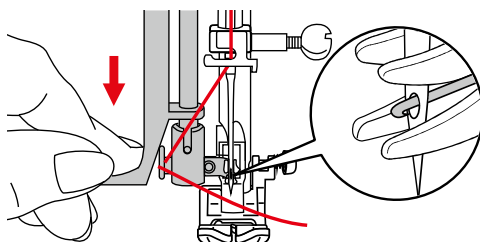

- > Konac postavite pred iglu ispod kvačice uvođača i držite.

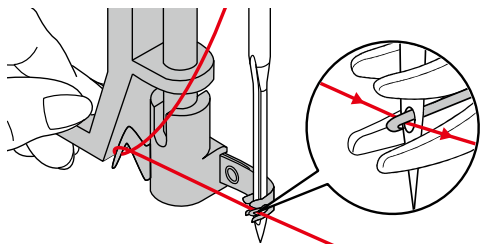

- > Držite lagano konac prstima kako bi mogli udijenuti iglu.
 - Kvačica se pomiče unazad i provlači konac kroz ušicu igle i ostavlja petlju.

- > Konac do kraja provucite kroz ušicu igle.

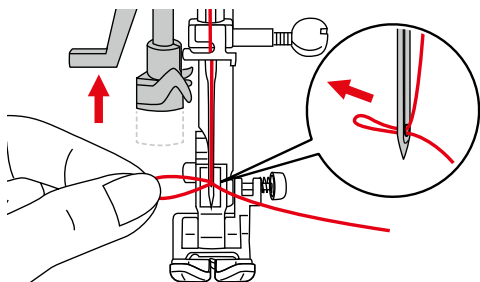

Udijevanje jedne dvo-igle

Preduvjet:

- Cik-cak nožica je montirana.
 - Dvo-igla je montirana.
 - Drugi stalak za konce i pripadajući filc je montiran.
- > Konac od prvog stalka vodoravno polegnutog konca (crveno), vodimo u smjeru strelica u lijevu stranu preko pločice regulatora napetosti konca (1).

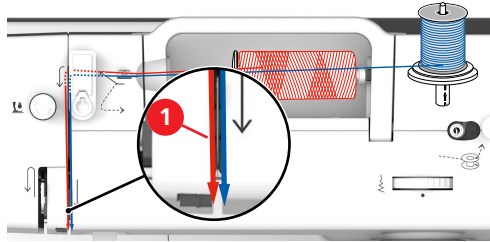

- > Konac vodimo do vodilice konca iznad igle.
- > Konac rukom udijevamo u ušicu lijeve igle.
- > Konac od drugog stalka konca koji stoji okomito na stalku (plavo), vodimo u smjeru strelica u desnu stranu preko pločice od regulatora napetosti konca (1).
- > Konac vodimo do vodilice konca iznad igle.
- > Konac rukom udijevamo u ušicu desne igle.

POZOR

Puknuće igle zbog krive šivaće nožice, uboda ili iglene pozicije

U kombinaciji sa jednom krivom šivaćom nožicom, ubodom i iglenom pozicijom može igla strugati po šivaćoj nožici ili ubodnoj pločici i puknuti.

- > Montirajte cik-cak šivaću nožicu.
- > Postavite na ravni ubod.
- > Podesite na srednju iglenu poziciju.

Udijevanje tro-igle

Za rad sa tro-iglom potreban nam je osim trećeg konca i vanjski stalak za konac.

Preduvjet:

- Cik-cak stopica je montirana.
 - Tro-igla je montirana.
- > Postavimo jedan konac na stalak sa filcom o odgovarajćom pločicom graničnika na polegnuti stalak za konac.
- > Postavimo drugi konac na okomiti stalak za konac sa filcom.
- > Treći konac sa filcom postavimo na vanjski stalak za konac.

- > Konac postavimo sa polegnutog stalka za konac (crveno) i vodimo u smjeru strelica sa lijeve strane pločica regulatora napetosti konca (1).

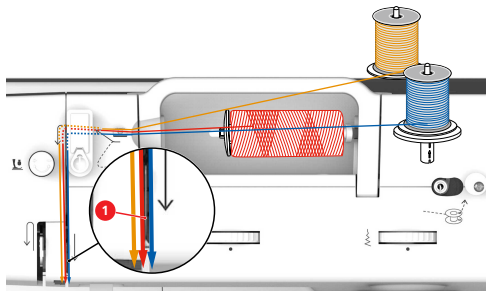

- > Konac vodimo do vodilice konca iznad igle.
- > Konac rukom udijevamo u lijevu iglu.
- > Konac sa vanjskog stalka za konac (narandžasto) vodimo u smjeru strelica sa lijeve strane pločica regulatora napetosti konca (1).
- > Konac vodimo do vodilice konca iznad igle.
- > Konac rukom udijevamo u srednju iglu.
- > Konac od okomitog stalka za konac (plavo) vodimo u smjeru strelica sa desne strane pločica regulatora napetosti konca (1).
- > Konac vodimo do vodilice konca iznad igle.
- > Konac rukom udijevamo u ušicu desne igle.

POZOR**Puknuće igle zbog krive šivaće nožice, uboda ili iglene pozicije**

U kombinaciji sa jednom krivom šivaćom nožicom, ubodom i iglenom pozicijom može igla strugati po šivaćoj nožici ili ubodnoj pločici i puknuti.

- > Montirajte cik-cak šivaću nožicu.
- > Postavite na ravni ubod.
- > Podesite na srednju iglenu poziciju.

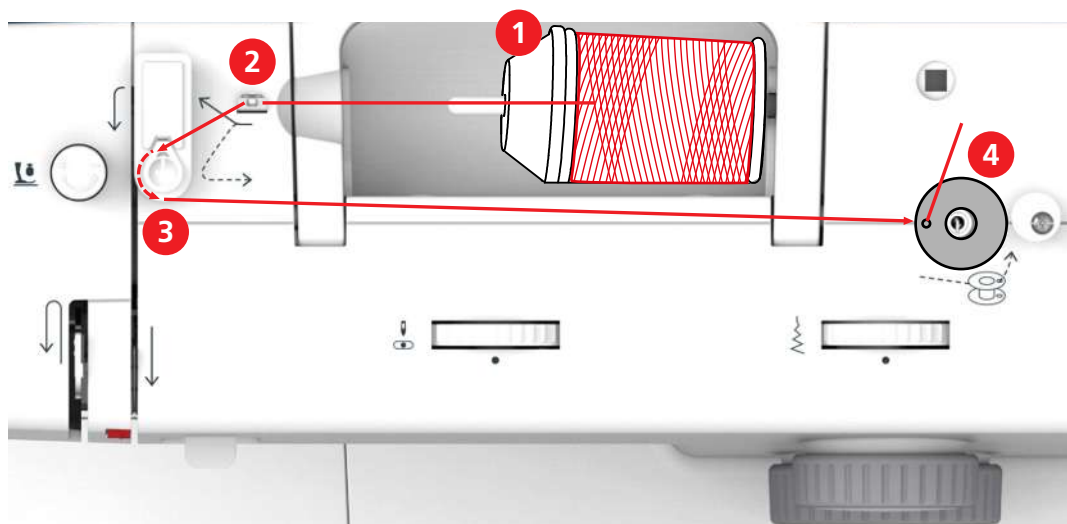
Namotavanje donjeg konca na špulicu

- | | | | |
|---|-----------------|---|----------------------|
| 1 | graničnik konca | 3 | prednapinjač špulera |
| 2 | vodilica konca | 4 | osovina špulera |

- > Kako bi spriječili da konac zaglavi ili pukne kod skliskih konaca, povlačimo mrežicu preko konca.

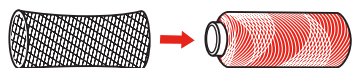

- > Postavljanje konca i graničnika konca na stalak. Kod manjih konaca upotrijebite manji graničnik.

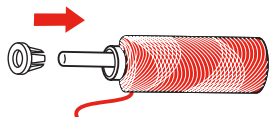

- > Konac provedete kroz vodilicu konca.

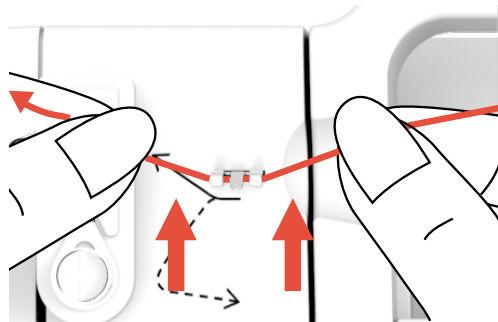

- > Konac u smjeru strelica vodimo preko prednapinjača špulera.

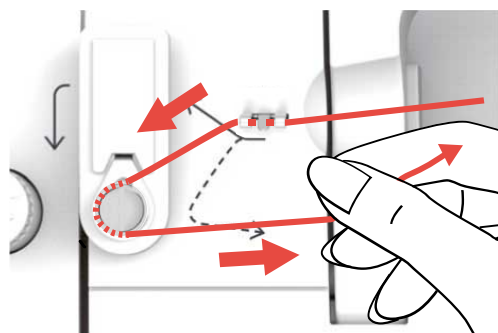

- > Završetak konca gurnite kroz jednu rupicu na špulici i postavite špulicu na osovinu špulera.

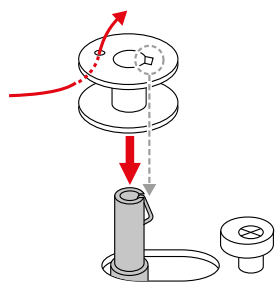

- > Gurnite špulicu u desnu poziciju.

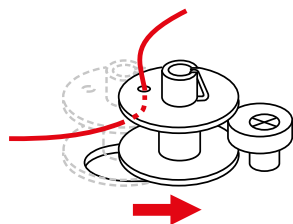

- Stroj dolazi u modus za špulanje. Sada ne možemo šivati.

- > Držite za kraj konca.

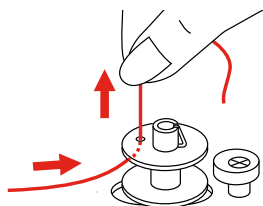

- > Kako bi proces špuljanja nakon nekoliko okretaja pokrenuli i ponovno zaustavili, pritisnemo kratko na nožni reostat, tako da konac čvrsto sjedne na špulicu.
- > Odrežemo konac sa gornje strane špulice, iznad rupice.

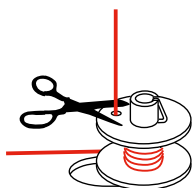

- > Kako bi nastavili sa špuljanjem, pritisnimo nogom na nožni reostat.
- > Kako bi zaustavili proces špuljanja, otpustimo nožni reostat.
- > Osovinu špulera gurnemo u lijevo na izlaznu poziciju.

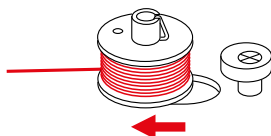

– Stroj mijenja u modus šivanja.

- > Odstranite špulicu i odrežite konac.

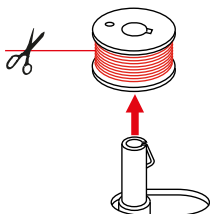

Udijevanje donjeg konca

POZOR

Pucanje igle zbog neravnomjerno namotanog konca na špulicu

Neravnomjerno namotani konac na špulicu može dovesti do puknuća igle ili krive napetosti konca.

- > Koristite samo ravnomjerno namotane špulice.

Preduvjet:

- Igla je podignuta.
- Šivaća stopica je podignuta.
- Stroj je isključen.

- > Kako bi otvorili poklopac špulice, gurnite u desno otvarač.

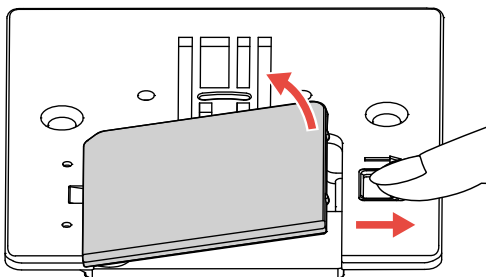

- > Novu špuljicu postavite na način da se konac u čahuri okreće u smjeru suprotnom od kazaljke na satu.

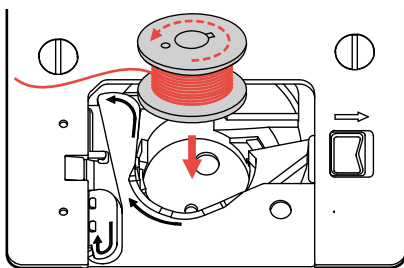

- > Lagano pritisnite na špuljicu.
- > Slijedite smjerne strelice, kako bi konac uvukli u vodilice konca.

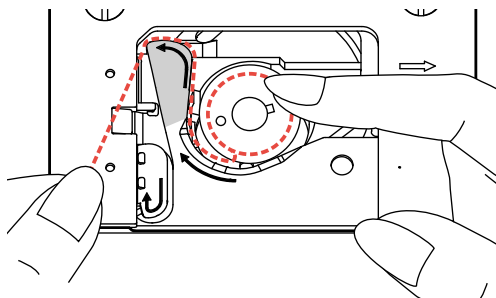

- > Kako bi višak konca odrezali, primimo za kraj konca i povučemo preko nožića (1) za rezanje konca.

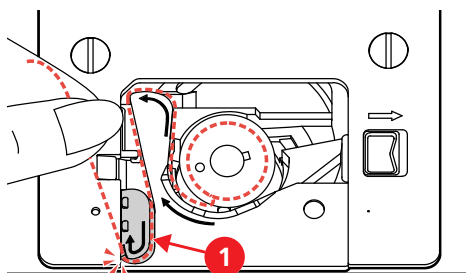

- > Postavite poklopac špulice.

Povlačenje donjeg konca prema gore

- > Podignite šivaću stopicu i držite lagano igleni konac pomoću lijeve ruke.

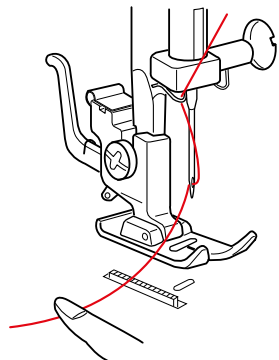

- > Zamašnjak polagano okrećemo u suprotnom smjeru kazaljke na satu, sve dook se igla ne spusti. Zamašnjak dalje vrtimo, sve dok se davač konca ne nađe u gornjoj poziciji.
- > Povlačimo gornji konac prema gore, sve dok donji konac ne stvori čvor.

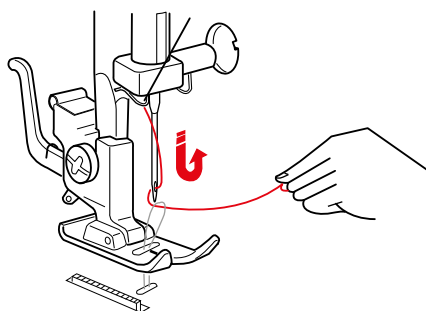

- > Povlačimo donji konac čisto prema gore.
- > Oba konca za 10 cm (4 inch) povlačimo prema iza i ispod šivaće stopice.

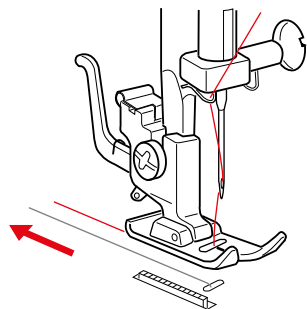

3 Kreativno šivanje

3.1 Biranje ubodne mustre

Ubodne mustre su podjeljene u kategorijama od A – L. Svaka kategorija može sadržati do 3 ubodne mustre, koje se razlikuju u bojama: crna, siva i crvena.

POZOR

Kriva iglena pozicija kod izbora ubodne mustre

Oštećenja igle i tkanine.

> Prije okretanja kotača za izbor uboda, postavite iglu u gornju poziciju.

> Podignite iglu.

> Kako bi izabrali jednu crnu ubodnu mustru jedne kategorije, podesite kotač za duljinu boda na jednu vrijednost između 0 – 4 i kotač za izbor boda okrenite u lijevo ili desno, sve dok ne sjedne željena kategorija ubodne mustre u središnjicu ispod pozicije za podešavanje «•».



> Kako bi izabrali jednu crvenu ubodnu mustru jedne kategorije, podesite kotač za duljinu boda na «S1» i kotač za izbor boda okrenite u lijevo ili desno, sve dok ne sjedne željena kategorija ubodne mustre u središnjicu ispod pozicije za podešavanje «•».



> Kako bi izabrali jednu sivu ubodnu mustru jedne kategorije, podesite kotač za duljinu boda na «S2» i kotač za izbor boda okrenite u lijevo ili desno, sve dok ne sjedne željena kategorija ubodne mustre u središnjicu ispod pozicije za podešavanje «•».



3.2 Uređivanje ubodna mustre

Podešavanje širine boda

Širina boda se može podesiti pomoću kotača za podešavanje širine boda od 0 – 6 mm.



POZOR

Kriva iglena pozicija kod izbora širine boda

Oštećenja igle i tkanine.

> Prije nego idete okretati kotač za podešavanje širine boda, postavite iglu u gornju poziciju.

> Podignite iglu.

> Okrenite kotač za podešavanje širine boda sve dok ne postignete željenu širinu boda koja stoji preko pozicije «•».

Podešavanje duljine boda

Duljina boda se može podesiti pomoću kotača za podešavanje duljine boda.

Za crne ubodne mustre se mogu podesiti duljine od 0 – 4.

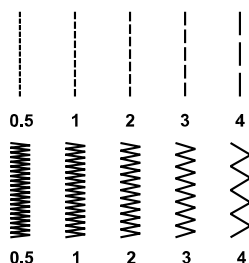

Za rupice možemo koristiti duljine uboda u području simbola za rupice na kotaču.

Za crvene i sive ubodne mustre je duljina boda preddefinirana i ne može se mijenjati.

> Okrenite kotač za duljinu boda, sve dok željana duljina boda ne dođe do pozicije ispod «•».



Podešavanje napetosti gornjeg konca

Gornja napetost konca mora se uskladiti ovisno o materijalu koji šivamo, sloju materijala, debljini i načinu šivanja pomoću kotača regulatora «Gornja napetost konca».

Osnovna vrijednost za Gornju napetost konca iznosi 4.



Kod jednog optimalnog ravnog uboda je donji konac sa prednje strane tkanine jedva vidljiv.

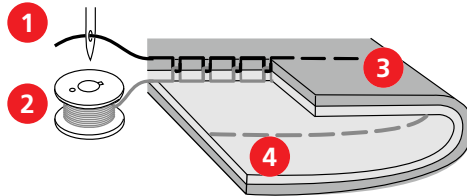

- | | | | |
|---|--------------|---|--|
| 1 | gornji konac | 3 | prednja strana (gornja strana) tkanine |
| 2 | donji konac | 4 | stražnja strana (donja strana) tkanine |

- > Kako bi gornju napetost konca povećali, postavljamo okretni kotač «Gornja napetost konca» na jednu veću vrijednost.
- > Kako bi Gornju napetost konca smanjili, postavljamo okretni kotač «Gornja napetost konca» na jednu manju vrijednost.
- > Ako nam je donji konac sa prednje strane tkanine vidljiv, Gornju napetost konca postavljamo na jednu manju vrijednost.

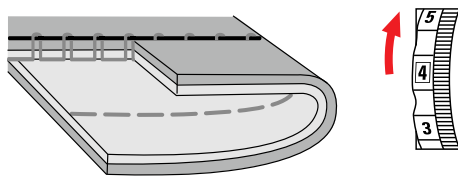

- > Ako nam je gornji konac sa stražnje strane tkanine vidljiv, Gornju napetsot konca postavljamo na jednu veću vrijednost.

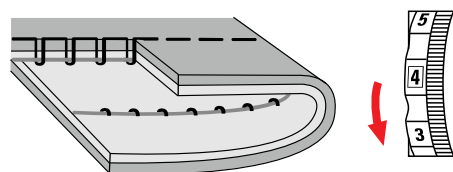

Podešavanje balansa

Raznovrsne tkanine, konci i podloge mogu utjecati na Stretch ubodne mustre ili rupice, tako da one nisu korektno šivane. Pomoću podešavanja mehaničkog balansa možemo odstupanja korigirati i ubodnu mustru optimalno prema tkanini koju koristimo uskladiti.

- > Biramo Stretch ubodnu mustru ili rupicu.
- > Podesimo duljinu boda.
- > Podesimo širinu boda.
- > Balans korigiramo pomoću jedne kovanice.

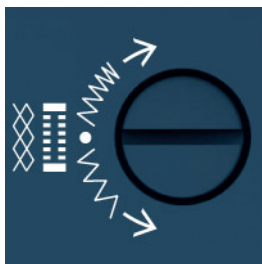

- > Kako bi gustoću lijeve strane rupice povećali, okrenemo kotač za balans u smjeru kazaljke na satu.

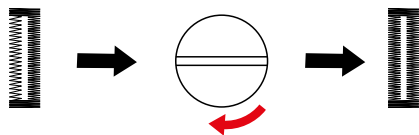

- > Kako bi gustoću desne strane rupice smanjili, okrenemo kotač za balans u suprotnom smjeru od kazaljke na satu.

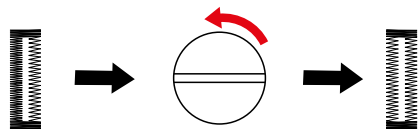

- > Kako bi gustoću Stretch uboda povećali, okrenemo kotač za balans u smjeru kazaljke na satu.

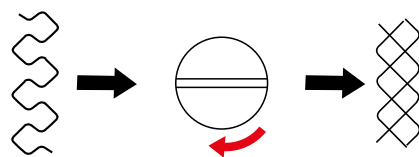

- > Kako bi gustoću Stretch uboda smanjili, okrenemo kotač za balans u suprotnom smjeru od kazaljke na satu.

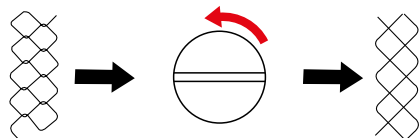

3.3 Šivanje unazad

Šivanje unazad koristimo na početku i na kraju šava kojeg želimo osigurati.

- > Izbor ubodne mustre.
- > Pritisnimo polugu za šivanje unazad i držimo je pritisnuto.

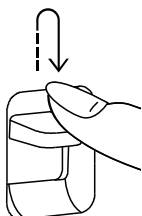

- > Pritisnemo na nožni reostat.
 - Stroj će šivati tako dugo unazad, sve dok ne pustimo polugu za šivanje unazad.

3.4 Zašivanje

Šav učvrstimo na početku

- > Izaberemo ubodnu mustru.
- > Šivamo nekoliko uboda prema naprijed.
- > Pritisnimo polugu za šivanje unazad i držimo je pritisnuto.
- > Šivamo sve do početka šava unazad.
- > Pustimo polugu za šivanje unazad, tako da stroj šiva ponovno naprijed.
 - Početak šava je sada osiguran.

Osigurajmo šav na kraju šava

- > Izabranu ubodnu mustru sve do kraja šivamo prema naprijed.
- > Pritisnimo polugu za šivanje unazad i držimo je pritisnuto.
- > Šav nekoliko uboda šivamo unazad.
- > Pustimo polugu za šivanje unazad.

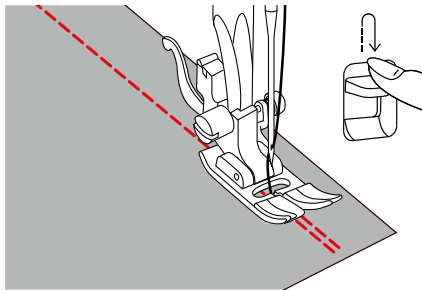

- > Šav do kraja šavnog kraja ponovno šivamo.
 - Sada je šavni kraj osiguran.

3.5 Šivanje debelih mjesta

- > Monitramo cik-cak šivaću nožicu.
 - Crni gumb sa desne strane šivaće stopice zaključa nožicu u vodoravnom položaju, kada se prije spuštanja šivaće stopice pritisne (1). Ona nam omogućava ravnomjerno pomicanje na početku šava i pomaže kod višeslojnih tkanina, kao npr. šivanje Jeansa.
- > Kada smo postigli gornju točku, spustimo iglu i podignemo šivaću stopicu.
- > Vrh nožice i crni gumb pritisnemo, spuštamo šivaću stopicu i dalje nastavimo sa šivanjem.
 - Crni kotač se nakon nekoliko uboda sam otkoči.

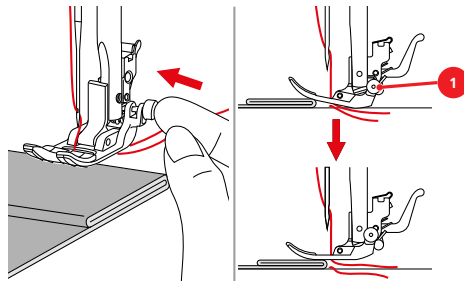

- > Kako bi šivaću stopicu kod manualnog dodavanja i šivanja preklapljenih strana podržali, postavljamo jednu, dvije ili tri pločice za visinsko izjednačavanje (1) iza igle ispod šivaće stopice.

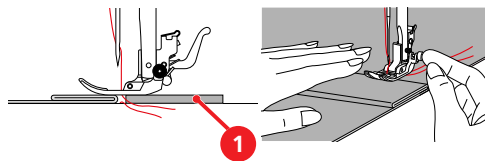

- 1 Izjednačavanje visine

3.6 Šivanje uglova

- > Kad dođemo do jednog ugla, zaustavimo stroj.
- > Iglu ubodite u tkaninu.
- > Podignite šivaću stopicu.

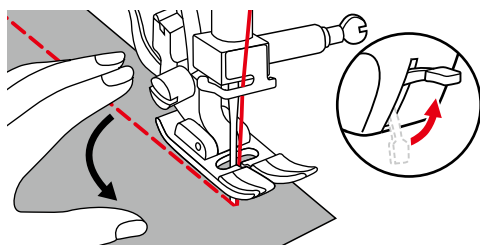

- > Iglu koristimo kao okretnu točku i okrenemo tkaninu.
- > Spuštamo šivaću stopicu i dalje nastavimo sa šivanjem.

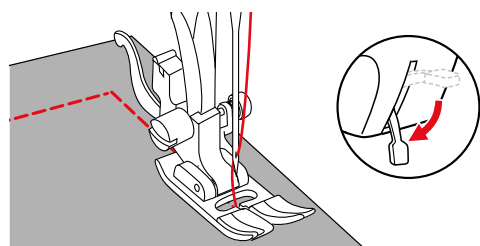

3.7 Šivanje tkanina koje teško klize





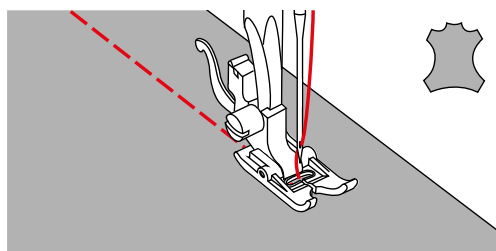





Materijali koji teško klize kao koža, umjetna koža, plastika ili Vinyl, mogu se uz pomoć cik-cak stopice sa kliznom podlogom nožicom jednostavije šivati.

- > Montirajmo cik-cak stopicu sa kliznim podnožjem.
- > Birajte željenu ubodnu mustru.
- > Birajmo željenu duljinu boda.
- > Birajmo željenu širinu boda.
- > Podesite željenu iglenu poziciju.
- > Šivamo sa sporijom, ravnomjernijom brzinom.



4 Korisni bodovi

4.1 Pregled korisnih uboda

Ubodna mustra	Ubodna-kategorija	Ime	Opis	preporučana šivaća stopica	duljina boda	širina boda
	A	Ravni bod	za šivanje i štepanje.	cik-cak stopica	0,5 – 4,0	0
	B	Cik-cak	za pojačanje šavova, poruba i rubova, šivanje elastičnih šavova i učvršćivanja čipkanih traka.	Cik-cak nožica	0,5 – 4,0	2,0 – 6,0
	C	Šivani cik-cak	za porublivanje i pojačavanje ruba tkanine i našivanje gumiranih traka.za dekorativne šavove.	Cik-cak nožica	2,0 – 3,0	2,5 – 5,0
	D	Vari-endlani ubod	za spajanje i u isto vrijeme porublivanje elastičnih tkanina.	Cik-cak nožica	2,0 – 3,0	6,0
	E	Elastični slijepi bod	za slijepi porub i dekorativne šavove.	Stopica za slijepi bod	1,0 – 2,0	3,0 – 5,0
	F	Univerzalni bod	Za čvrste tkanine kao filc i koža.za plosnate spojne šavove, vidljivi porub ili dekorativne šavove.za našivanje gumiranih traka.	Cik-cak nožica	1,5 – 3,0	3,0 – 5,0
	G	Lycra bod	za spoje šavove ili vidljivi porub na Lycra tkanini.za ponovno šivanje šavova u korzetu.	Cik-cak nožica	1,5 – 3,0	6,0
	H	Školjkasti porub-ubod	za slijepi bod, školjkasti porub efekat u mekanom Jerseyu i finim tkaninama.za dekorativne šavove.	Cik-cak nožica	1,0 – 2,5	3,0 – 6,0
	I	Ubod za nabiranje	za većinu tkanina.za uvlačenje gumiranog konca.za šivanje rubova tkanina koji se dotiču jedna u drugu.za dekorativne šavove.	Cik-cak nožica	2,0 – 3,0	3,0 – 5,0
	J	Slijepi bod	za slijepi porub i dekorativne šavove.	Stopica za slijepi bod	1,0 – 2,0	1,0 – 2,5
	L	Superstretch-ubod	za viskoelastične otvorene šavove.za odjeću svih vrsta.	Cik-cak nožica	1 – 2.5	3,0 – 4,0

Ubodna muštra	Ubodna-kategorija	Ime	Opis	preporučana šivaća stopica	duljina boda	širina boda
	A	Trostruki-ravni bod	za otporne šavove u čvrstim tkaninama.za vidljive porube i vidljive šavove.	Cik-cak nožica	S1	0
W	B	Trostruki cik-cak	za otporne šavove u čvrstim tkaninama.za vidljive porube i vidljive šavove.	Cik-cak nožica	S1	2,0 – 6,0
⊗	C	Saće ubod	za šivanje elastičnih tkanina i poruba, također i sa gumiranim donjim koncem.	Cik-cak nožica ili otvorena stoica za štikanje	S1	6,0
⊗	D	Štrikani-endlani bod	za spajanje i u isto vrijeme porublivanje elastičnih i ručno pletenih tkanina.	Cik-cak nožica	S1	6,0
⊗	F	Dupli-endlani bod	za spajanje i u isto vrijeme porublivanje elastičnih tkanina.	Cik-cak nožica	S1	6,0
TTTT	H	Stretch-endlani bod	za spajanje i u isto vrijeme porublivanje elastičnih tkanina.za plosnate spojne šavove.	Cik-cak nožica	S1	6,0
AAA	J	Pojačani endlani bod	za srednje teške pletene tkanine i Frotir.za endlane šavove ili plosnate spojne šavove.	Cik-cak nožica ili stopica za endlanje	S1	6,0

4.2 Šivanje ravnog boda



Uskladite duljinu boda prema šivaćem projektu npr. za Jeans tkanine dugačke ubode (ca. 3 – 4 mm), za fine tkanine kratke ubode (ca. 2 – 2,5 mm).Uskladite debljinu konca prema duljini boda npr. kod šivanja sa Cordonnet dugačke ubode (ca. 3 – 4 mm).

- > Monitramo cik-cak šivaću nožicu.
- > Postavite kotač za izbor boda na poziciju «A».
- > Podesimo željenu duljinu boda.
- > Podesimo širinu boda na «0».
- > Podesimo poziciju igle.

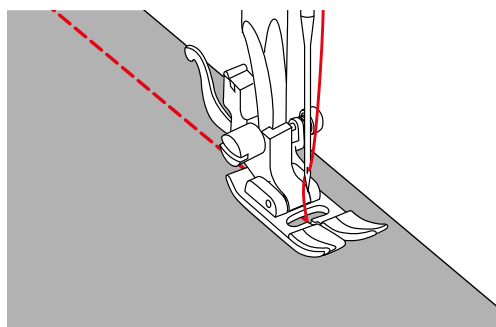

4.3 Ušivanje zatvarača



Pošto nam može transport tkanine na početku šivanja biti težak, preporučljivo je je konac na početku šivanja držati ili nekoliko uboda 1 – 2 cm šivati unazad.

- > Šavni dodatak pojedinačno porubite.
- > Monitramo cik-cak šivaću nožicu.
- > Postavite kotač za izbor boda na poziciju «A».
- > Podesimo željenu duljinu boda.
- > Podesimo širinu boda na «0».
- > Iglenu poziciju podesimo na «Sredina».
- > Šav zatvaramo do početka zatvarača i prešijemo.
- > Podesimo duljinu boda na 4.
- > Duljinu zatvarača hejtajte sa dugim ubodima.
- > Raspeglajte odvojene šavove.
- > Razdvojite heft ubode.
- > Zatvarač postavite ispod tkanine na način, da se rubovi tkanine preko sredine zatvarača podudaraju.

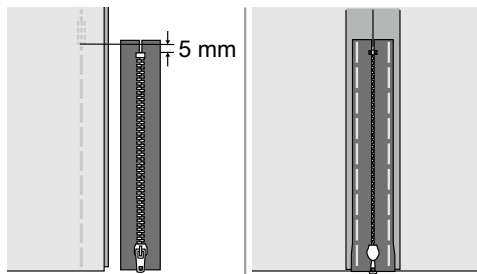

- > Montirajmo zatvarač.
- > Kada šivamo lijevu stranu zatvarača, onda moramo desnu stranu stopice priključiti na držač nožice.

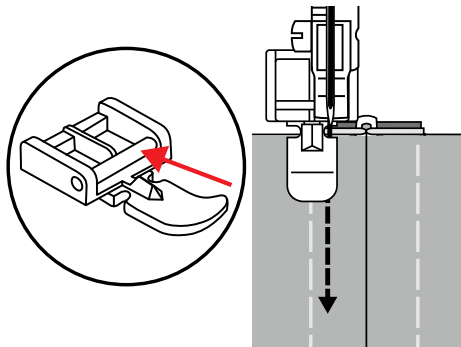

- > Kada šivamo desnu stranu zatvarača, onda moramo lijevu stranu stopice priključiti na držač nožice.

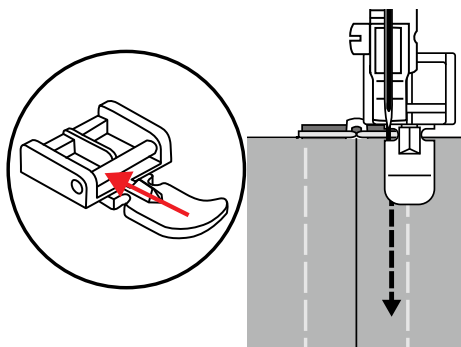

- > Šivajmo od gore prema dolje lijevu stranu otvorenog zatvarača.
- > Zatvorimo zatvarač otprilike 5 cm od kraja.
- > Šivamo preko donjeg kraja i desne strane zatvarača.
- > Zaustavimo se prije ručke klizača zatvarača.
- > Postavimo iglu u donju poziciju.
- > Podignite šivaću stopicu.
- > Otvorimo zatvarač
- > Desnu stranu sašijemo do kraja.
- > Odstranimo heft šav.

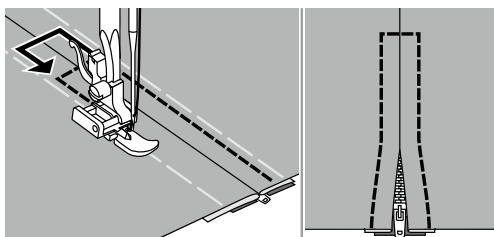

4.4 Ušivanje skrivenog zatvarača

Skriveni zatvarači izgledaju posebno elegantno na odjevnim predmetima i jako su praktični za torbe i kućanske dekoracije. Pošto se ovi specijalni zatvarači nakon ušivanja prekrivaju šavom, stvaraju jedan skoro nevidljiv spoj.



Pošto nam može transport tkanine na početku šivanja biti težak, preporučljivo je je konac na početku šivanja držati ili nekoliko uboda 1 – 2 cm šivati unazad.

- > Otvorimo čisto zatvarač.
- > Desnu polovicu zatvarača postavimo desno na desnu stranu tkanine. Spirala prikazuje od ruba tkanine na dalje.
- > Montiramo nožicu za šivanje skrivenih zatvarača.
- > Podesimo kotač za izbor boda na poziciju «A».
- > Podesimo željenu duljinu boda.
- > Podesimo širinu boda na «0».
- > Iglenu poziciju podesimo na «Sredina».
- > Šivaću stopicu na početku zatvarača spuštamo na način, da se spirala vodi kroz desni utor na nožici.

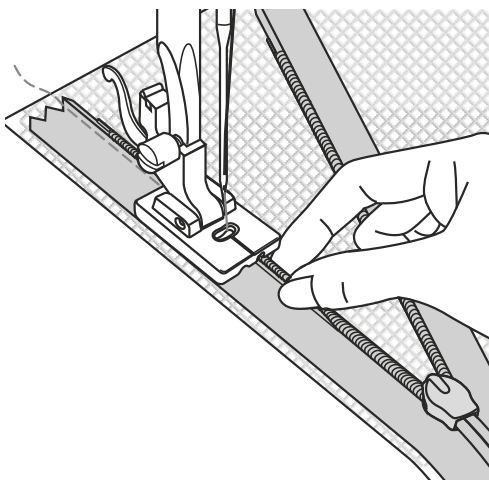

- > Desnu polovicu zatvarača šivamo od gore prema dolje sve do ručke klizača i zašivamo.
- > Zatvaramo zatvarač.
- > Lijevo polovicu zatvarača postavimo desno na lijevu stranu tkanine, spirala pokazuje dalje od ruba tkanine.

- > Otvorimo čisto zatvarač.
- > Šivaću stopicu na početku zatvarača spuštamo na način, da se spirala vodi kroz lijevi utor na nožici.

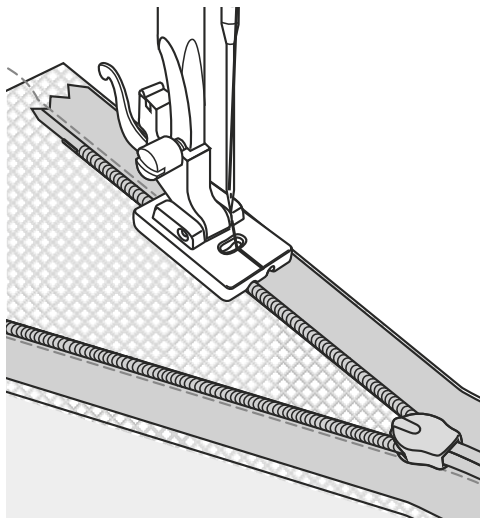

- > Lijevu polovicu zatvarača šivamo od gore prema dolje sve do ručke klizača i zašivamo.
- > Odstranimo odjevni predmet od stroja.
- > Zatvaramo zatvarač.
- > Obje strane tkanine postavimo jednu sa drugom sa desna u desno. Krajeve zatvarača razdvojeno preklopimo prema van.

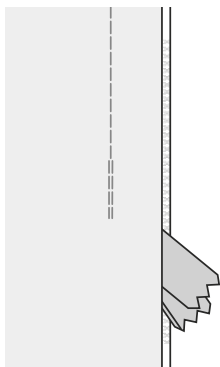

- > Šavne krajeve zatvarača postavimo točno jedan na drugog.
- > Šav sa donje strane prema zatvaraču spojimo.
- > Monitramo cik-cak šivaću nožicu.
- > Šav sa donje strane prema zatvaraču zatvorimo i prešijemo.

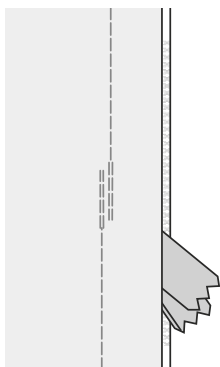

4.5 Šivamo trostruki-ravni bod

Trostruki-ravni bod je posebno pogodan za šavove koji se naprežu i za teške i čvrste tkanine kao Jeans i Cordsamt.

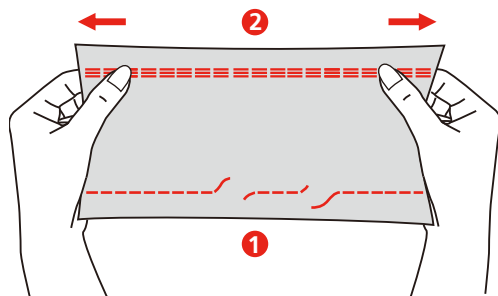

1 Ravni bod

2 Trostruki-ravni bod

- > Monitramo cik-cak šivaću nožicu.
- > Postavimo kotač za duljinu boda na «S1».
- > Okrenemo kotač za izbor boda na «A».

4.6 Šivamo trostruki-cikcak

Trostruki cik-cak je posebno pogodan za čvrste tkanine kao Jeans tkanine, navlake za ležaljke, tende i porub na predmetima koji se moraju često prati.

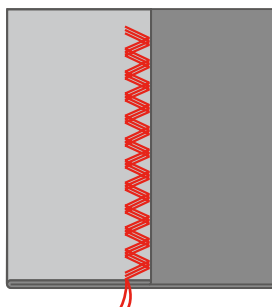

Preduvjet:

- Prvo porubite rubove tkanina.
- > Monitramo cik-cak šivaću nožicu.
- > Postavite kotač za duljinu boda na «S1».
- > Kotač za izbor boda okrenemo na kategoriju «B».
- > Podesimo širinu boda.

4.7 Superstretch

Superstretch-ubod je uski Stretch ubod sa kojim nastaju mali nabori u pletenim tkaninama i kosim šavovima, dok se šav može glačati ravno potpuno otvoren.

- > Monitramo cik-cak šivaću nožicu.
- > Postavimo kotač za izbor boda na «L».
- > Podesimo duljinu i širinu boda prema tabeli sa ubodima.
- > Šav sa željenim razmakom šivamo prema rubu tkanine bez rastezanja tkanine.

4.8 Šivani cik-cak

Šivani cik-cak služi za porublivanje šavova kod sintetike- i drugih tkanina, koje naginju nabiranju. Ovaj ubod je pogodan za poboljšavanje i krpanje poderotina, kao i našivanje elastičnih traka.

- > Monitramo cik-cak šivaću nožicu.
- > Postavimo kotač za izbor boda na «C».
- > Podesimo duljinu i širinu boda prema tabeli sa ubodima.

za porubljivanje:

- > postavite tkaninu, tako da se ubod šiva u razmaku od 1,5 cm prema rubu tkanine.
- > Šivamo šav.
- > Nakon šivanja odrežemo šavni dodatak. Pri tome pazimo, da se ubodi ne razdvoje.

za našivanje elastičnih traka:

- > Elastičnu traku učvrstimo sa lijeve strane tkanine. Pri tome natežemo traku i pazimo da se na tkaninu ravnomjerno smjesti.

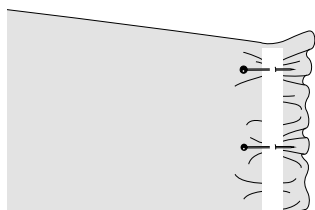

- > Elastičnu traku izvučemo za našivanje na duljinu nabrane tkanine.

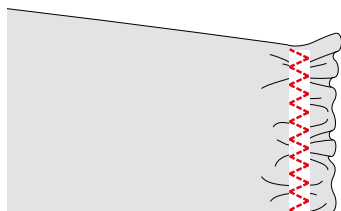
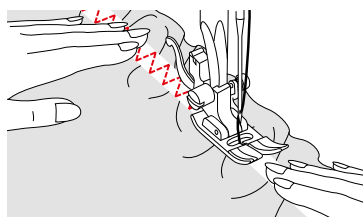

4.9 Manualno štopanje

za krpanje rupa ili tankih mjesta u svakoj tkanini.

- > Odstranite držač nožice i montirajte stopicu za štopanje i štikanje na osovinu.
 - Poluga (1) mora sa gornje strane držača/škripca igle (2) biti postavljena.
- > Stopicu za štopanje i štikanje sa donje strane pomoću kažiprsta čvrsto pritisnemo i zategnemo vijak (3).

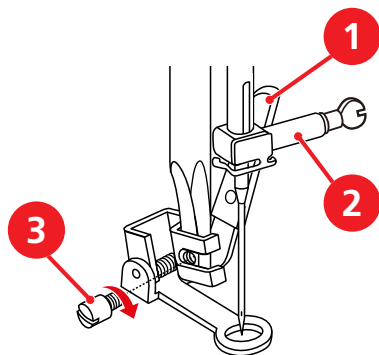

- > Okrenemo kotač za izbor boda na «A».

- > Podesimo duljinu boda na «0».
- > Spustite transporter.
- > Montiramo produžni stol.
- > Spustite transporter.

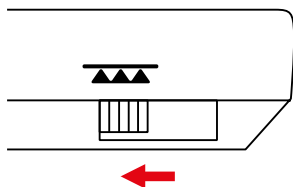

- > Šivaći projekt napnemo u jedan okvir za štopanje/štikanje.
 - Mjesto štopanja ostaje ravnomjerno napeto i ne može se pomaknuti.

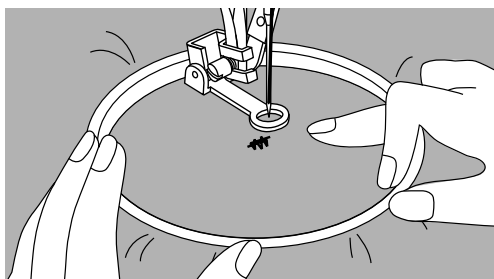

- > Sa okretanjem zamašnjaka u suprotnom smjeru kazaljke na satu podižemo donji konac prema gore.
- > Šivamo nekoliko uboda na mjestu početka šava.
- > Sa lijeva u desno vodimo naš šivaći projekt slobodno-ručno i ravnomjerno bez čvrstog pritiska.
- > Ako je konac na vrhu, sporije izvodite projekt šivanja.
- > Ako se čvorići formiraju na stražnjoj strani tkanine, ubrzajte projekt šivanja.
- > Ako konac puca onda ravnomjernije vodite projekt šivanja.
- > Kako bi spriječili stvaranje rupa ili pucanje konca, provodimo kružne izmjene u smjerovima.

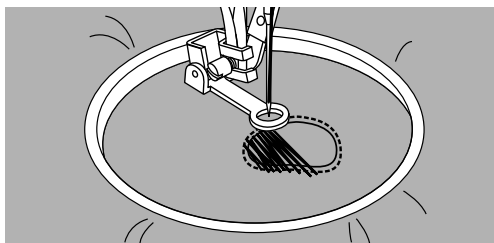

- > Nakon završetka sa štopanjem, podignemo šivaću stopicu i ponovno aktiviramo transporter.

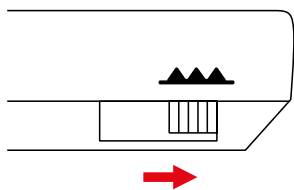

4.10 Porubljivanje ruba tkanine

Cik-cak bod je pogodan za porubljivanje svih tkanina. Za fine tkanine morate koristiti konac za štopanje.

Preduvjet:

- Rub tkanine leži ravno i ne uvija se.
- > Monitoramo cik-cak nožicu ili nožicu za endlanje/Overlock.
- > Duljinu boda nemojte podesiti na pre dugačko.
- > Postavimo kotač za izbor boda na «B».
- > Širinu boda nemojte podesiti na pre široko.
- > Rub tkanine vodite u sredinu cik-cak nožice, tako da igla sa jedne strane ubode u tkaninu a sa druge strane u prazno.

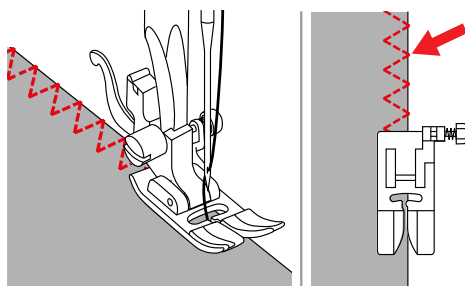

- > Kako bi igla sa jedne strane ubadala u tkaninu a sa druge strane u prazno, vodimo tkaninu po rubu tkanine uzduž vodilice na stopici za endlanje (1).

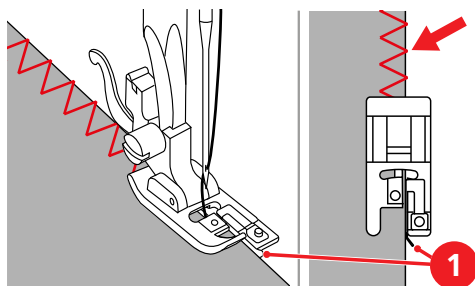

4.11 Šivamo Dupli-endlani bod

Duplo-endlani šav pogodan je za laganije pletene tkanine i za poprečne šavove u štrikanim tkaninama. Kod pletenih tkanina morate koristiti jednu novu Jersey- ili Stretch-iglu, tako da se fino pletene niti ne oštete.

- > Monitoramo cik-cak nožicu ili nožicu za endlanje/Overlock.
- > Postavimo kotač za izbor boda na «F».
- > Postavimo kotač za duljinu boda na «S1».
- > Podesimo duljinu i širinu boda prema tabeli sa ubodima.
- > Za porubljivanje ruba tkanine sa cik-cak nožicom: Rub tkanine smjestimo ispod šivaće nožice na način, da desni ravni ubodi tjesno budu šivani uz rub tkanine.

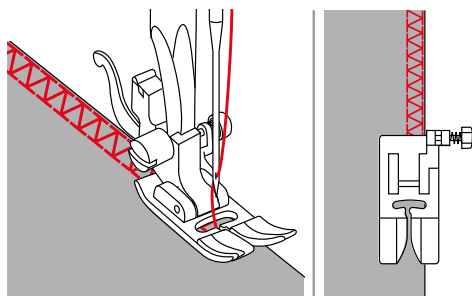

- > Za šivanje i porublivanje na elastičnim tkaninama i za šivanje pojasnih trakica: Rub tkanine sa lijeva u lijevo prema nazad preklapimo. Šivamo šav na desnoj strani tkanine. Odrežemo višak tkanine sa ruba tkanine sve do šava.

4.12 Šivamo Vari-endlani bod

- > Monitramo nožicu za endlanje/Overlock.
- > Postavimo kotač za izbor boda na «D».
- > Podesimo duljinu i širinu boda prema tabeli sa ubodima.
- > Tkaninu sa rubom tkanine šivamo prema vodilici stopice za endlanje.

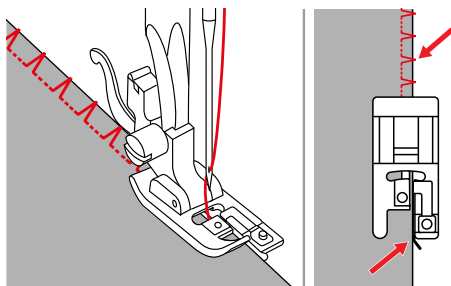

4.13 Prošijte na usko rubove

- > Monitramo stopicu za slijepi bod, stopicu za uski porub ili cik-cak nožicu.
- > Okrenemo kotač za izbor boda na «A».
- > Podesimo željenu duljinu boda.
- > Podesimo širinu boda na «0».

Primjena stopice za slijepi bod ili stopice za uski porub:

- > Polegnemo rub tkanine lijevo na vodilicu stopice za slijepi bod ili stopice za uski porub.
- > Podesimo na lijevu poziciju igle.

Primjena cik-cak nožice:

- > Rub tkanine vodimo uzduž desnog ruba šivaće nožice ili markirne oznake na ubodnoj pločici.
- > Podesimo iglenu poziciju u desno.

4.14 Prošijte na široko rubove

- > Monitramo stopicu za slijepi bod, stopicu za uski porub ili cik-cak nožicu.
- > Okrenemo kotač za izbor boda na «A».
- > Podesimo željenu duljinu boda.
- > Podesimo širinu boda na «0».

Primjena cik-cak nožice:

- > Rub tkanine vodimo uzduž desnog ruba šivaće nožice ili markirne oznake na ubodnoj pločici.

Markirne oznake na ubodnoj pločici zadaju nam razmak između srednje iglene pozicije i linije za vođenje.

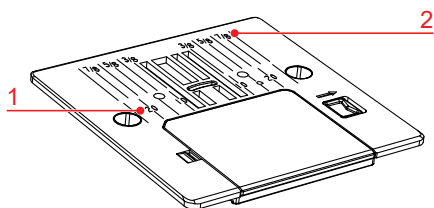

1 razmak u mm

2 razmak u inch

Primjena stopice za slijepi bod ili stopice za uski porub:

- > Polegnemo rub tkanine lijevo na vodilicu stopice za slijepi bod ili stopice za uski porub.
- > Odaberite lijevu iglenu poziciju u željenom razmaku prema rubu.

4.15 Rubove prošijemo sa rubnim ravnalom

Za šivanje paralelnih, širokih štep linija preporuča se, da vodimo rubno ravnalo uzduž jedne šivane linije.

- > Rubno ravnalo postavimo na cik-cak šivaću stopicu.
- > Monitramo cik-cak šivaću nožicu.
- > Okrenemo kotač za izbor boda na «A».
- > Podesimo željenu duljinu boda.
- > Podesimo širinu boda na «0».
- > Rubno ravnalo pomičemo u lijevo ili desno, kako bi podesili razmak.

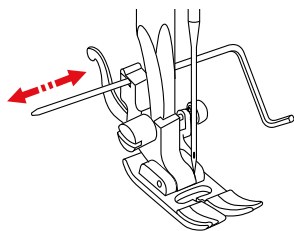

- > Šivamo prvu liniju.
- > Sve slijedeće linije šivamo na način da rubno ravnalo vodimo preko linije prethodnog šava.

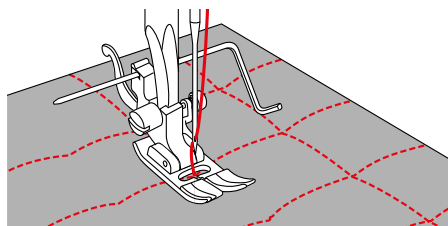

4.16 Šivanje porubnih rubova

Kod primjene stopice za slijepi porub preporuča se, da iglena pozicija bude podešena čisto u lijevo ili čisto u desno. Kod cik-cak nožice i nožice za uski rub su sve iglene pozicije moguće.

- > Monitramo stopicu za slijepi bod, stopicu za uski porub ili cik-cak nožicu.
- > Okrenemo kotač za izbor boda na «A».
- > Podesimo željenu duljinu boda.
- > Podesimo širinu boda na «0».
- > Kako bi šivali na gornjem porubnom rubu, odaberite desnu iglenu poziciju.
- > Unutarnji, gornji porubni rub polegnite desno na vodilicu stopice za slijepi porub ili stopice za uski porub.

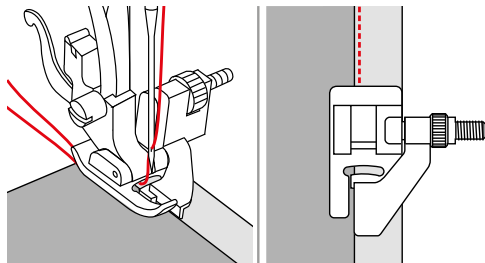

4.17 Šivati uski porub

- > Montiramo stopicu za porub.
- > Okrenemo kotač za izbor boda na «A».
- > Podesimo željenu duljinu boda.
- > Podesimo širinu boda na «0».
- > Rub tkanine preklopite za otprilike 3 mm i još jednom preklopite. Tako preklopite prvih 5 cm ruba tkanine koje morate obšivati.

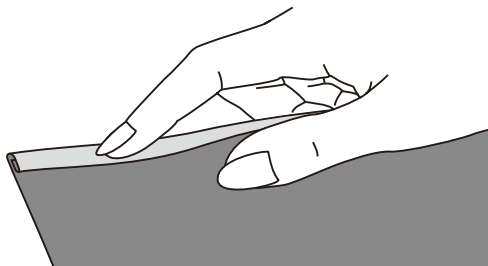

- > Rub tkanine, sa lijevom stranom tkanine prema gore, polegnite u širini ispod šivaće nožice.
- > Šivajmo 4 – 5 uboda.
- > Podignite iglu i šivaću stopicu.
- > Povucite tkaninu za otprilike 10 – 15 cm prema nazad. Nemojte odrezati konce.
- > Sa lijevom rukom držite za 4 konca. Sa desnom rukom uvucite rub tkanine u vodilicu šivaće nožice za uski porub.

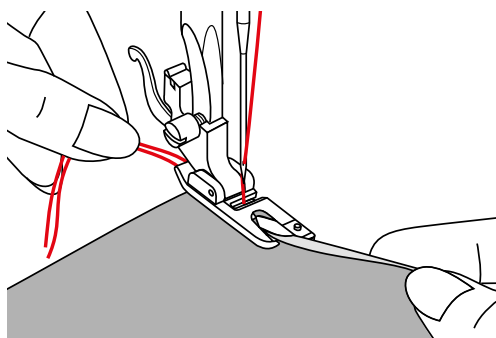

- > Spustite šivaću stopicu.
- > Polagano šivajte dalje, pri tome rezni rub tkanine prije nožice lagano preklopite i držite u lijevo. Ravnomjerno uvedite rub tkanine u vodilicu na nožici i započnite sa šivanjem.

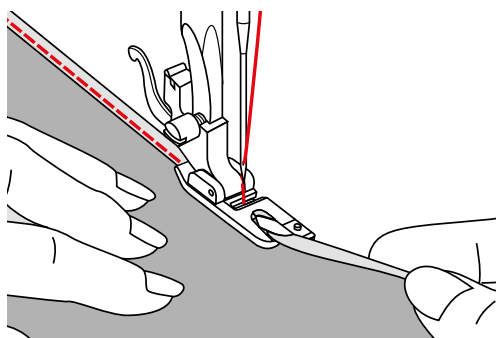

4.18 Šivanje slijepog poruba

Nevidljivi porub u srednje teškim i teškim tkaninama od pamuka, vune i mješovitih vlakana.

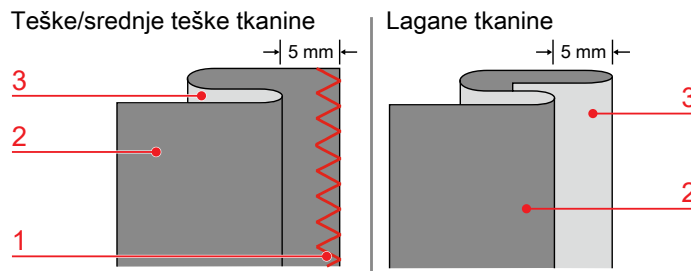

1 šav za čišćenje-porubljanje

3 desna strana tkanine

2 lijeva strana tkanine

Za šivanje u čvrstim tkaninama pogodna je stopica za slijepi porub «J». Za elastične tkanine pogodna je stopica za elastični slijepi bod «E».

Preduvjet:

- Rubovi tkanine teških i srednje teških tkanina su porubljeni.
- > Montirajte stopicu za slijepi bod.
- > Podesite kotač za izbor boda na «E» ili «J».
- > Podesimo željenu duljinu boda.
- > Podesimo željenu širinu boda.
- > Tkaninu preklopimo kako je na slici prikazano sa lijeve strane prema gore.
- > Tkaninu postavimo ispod šivaće stopice.
- > Zamašnjak polagano okrećemo u suprotnom smjeru kazaljke na satu, sve dok igla ne stane čisto lijevo. Igla bi trebala čisto malo ubosti u preklop tkanine (3). Ako to nije slučaj onda morate podesiti širinu boda na odgovarajući način.
- > Vodicica (2) sa okretanjem okretnog kotača (1) podesite tako, da vodicica stane uz preklop.

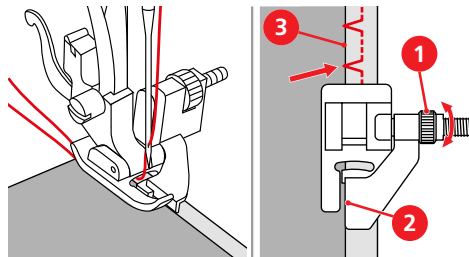

- > Polagano šivajte, pri tome tkaninu oprezno vodite po rubu uzduž vodicice.

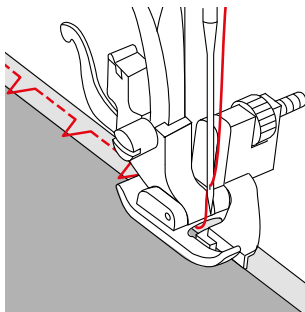

- > Okrenite tkaninu.

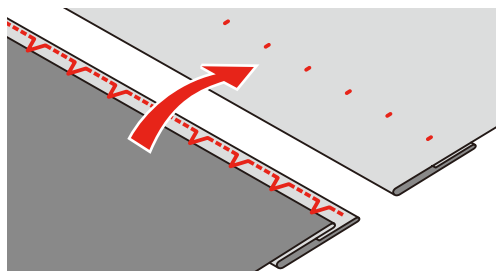

4.19 Šivanje vidljivog poruba

Vidljivi porub pogodan je uglavnom kod elastičnih poruba u Tricotu iz pamučne vune, vune, sintetike i mješovitih vlakana.

Kao vidljivi porub u elastičnim tkaninama preporuča se Lycra ubod ili trostruki-cikcak.

Kao vidljivi porub na neelastične tkanine preporuča se univerzalni ubod ili trostruki-ravni bod.

- > Monitramo cik-cak nožicu ili stopicu sa gornjim transportom.
- > Podesimo kotač za izbor boda na željeni ubod.
- > Podesimo duljinu boda prema tabeli sa ubodima.
- > Uskladimo prema potrebi pritisak na šivaću stopicu.
- > Porub zapeglamo i prema potrebi heftamo.
- > Porub prema željenoj dubini šivamo sa prednje strane.
- > Ostatak tkanine odrežemo sa stražnje strane.

4.20 Šivanje plosnatog spojnog šava

Plosnati spojni šav pogodan je prije svega kod pahuljastih i debelih tkanina kao npr. frotir, filc ili koža. Pogodni ubodi su pojačani endlani ubod, univerzalni ubod, Lycra ubod i Stretch-endlani ubod.

- > Monitramo cik-cak šivaću nožicu.
- > Okrenemo kotač za izbor boda na «H».
- > Postavimo kotač za duljinu boda na «S1».
- > Podesimo željenu širinu boda.
- > Postavite jedno na drugo rubove tkanina.
- > Šivamo uz rub tkanine. Iгла mora ubadati sa desna preko gornjeg ruba tkanine u donju tkaninu, kako bi postigli jako stabilan i plosnati šav.

4.21 Šivamo heft bod

Kod heftanja se preporuča korištenje jednog finog konca za štopanje. On se daje bolje odstraniti. Preporučana duljina boda iznosi 3,5 – 4 mm. Heft ubod je pogodan za heftanje višeslojnih tkanina.

- > Monitramo cik-cak šivaću nožicu.
- > Okrenemo kotač za izbor boda na «A».
- > Podesimo duljinu boda na «4».
- > Podesimo širinu boda na «0».
- > Kako bi spriječili pomicanje slojeva tkanina, spojimo slojeve tkanina sa pribadačom poprečno na prema smjeru heftanja.

5 Dekorativni ubodi











5.1 Pregled dekorativnih uboda

Ovisno o vrsti tkanine biramo jednostavnije ili složenije dekorativne ubode.

Dekorativni ubodi, koji se sastoje od jednostavnijih ravnih uboda, posebno dobro izgledaju na laganijim tkaninama.

Dekorativni ubodi, koji se sastoje od Satin uboda, izgledaju posebno dobro na teškim tkaninama.

Kako bi dobili jednu perfektu ubodnu sliku, u prednosti smo, ako koristimo isti gornji i donji konac te jednu podlogu. Kod floriranih tkanina preporuča se, postaviti sa gornje strane jedan flizelin vodom otopiv, koji se bude nakon šivanja mogao laganije odstraniti.

Ubodna mustra	Ubodna-kategorija	Ime	Opis	preporučana šivaća stopica	Duljina boda	Širina boda
	K	Satin ubod	Za dekorativne efekte. Za uljepšavanje i ukrašavanje srednje teških do teških tkanina.	Cik-cak nožica	0,5 – 1,0	6,0
	D	Vari-Overlock ubod	Za Sačasti porub-efekat u nježnim Jersey i finim tkaninama.	Cik-cak nožica	2,0 – 3,0	6,0
	C	Saće ubod	Za dekorativne efekte. Za Smoke.	Cik-cak nožica	S1	3,0 – 6,0
	E	Florentiner ubod	Ukrasni elastični ubod. Za ukrašavanje pletenina i štrikanih tkanina. Pogodan također za Crazyquiltanje.	Cik-cak nožica	S1	6,0
	F	Dupli-endlani bod	Za spajanje dviju tkanina, kako bi postigli optičku prozirnost.	Cik-cak nožica	S1	6,0
	G	Fagot ubod	Za spojiti skupa dvije tkanine, kako bi postigli optičku prozirnost. Za Smoke.	Cik-cak nožica	S1	3,0 – 6,0
	K	Dekorativni ubod	Za dekorativne efekte.	Cik-cak nožica	S1	6,0
	B	Dekorativni ubod	Za dekorativne efekte.	Cik-cak nožica	S2	6,0
	C	Dekorativni ubod	Za bijeli vez i dekorativne efekte.	Cik-cak nožica	S2	6,0
	E	Dekorativni ubod	Za dekorativne efekte.	Cik-cak nožica	S2	6,0
	G	Dekorativni ubod	Za dekorativne efekte.	Cik-cak nožica	S2	6,0

Ubodna mustra	Ubodna-kategorija	Ime	Opis	preporučana šivaća stopica	Duljina boda	Širina boda
▼▼▼▼▼	K	Dekoratívni ubod	Za dekoratívne efekte.	Cik-cak nožica	S2	6,0

5.2 Promjena gustoće boda

Kod Satin uboda možemo gustoću uboda promjeniti ako promjenimo duljinu boda. Sa kraćom duljinom boda, smanjuje se razmak između uboda i time ubod djeluje gušće. Sa većom duljinom boda, povećavate razmak između uboda i time ubod djeluje manje gusto.

- > Postavimo kotač za izbor boda na «K».
- > Podesimo duljinu boda.
- > Sa promjenom duljine boda mijenja se gustoća boda.

5.3 Ubodi za nabiranje

Nabiranje

Idealno za fine i srednje teške tkanine. Za nabiranje odjeće ili dekor artikala.

- > Monitramo cik-cak šivaću nožicu.
- > Podesimo kotač za izbor boda na poziciju «A».
- > Podesimo širinu boda na «0».
- > Podesimo duljinu boda na «4».
- > Iglenu poziciju podesimo na «Sredina».
- > Napetost konca postavimo na «2» ili na manje.
- > Izvucimo gornji i donji konac za otprilike 5 cm.
- > Za širinu šivaće nožice šivamo uzduž ruba tkanine. Na početku sa nekoliko uboda unazad zašivamo. Na kraju ostavljamo konce za otprilike 10 – 12 cm.
- > Daljnje linije šivamo sa razmakom od otprilike 5 mm. Na kraju sa nekoliko uboda unazad zašivamo. Na kraju ostavljamo konce za otprilike 10 – 12 cm.
- > Povlačimo za donji konac tako da preklopi na tkanini budu ravnomjerno raspoređeni.

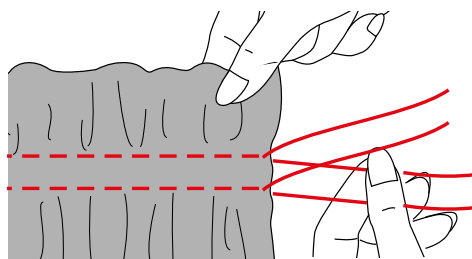

Smoke

Dekoratívni ubodi, koji se šivaju preko skupova nazivaju se "Smoke". Ova tehnika se koristi za ukrašavanje od npr. bluza ili traka. Smoken daje tkanini teksturu i elastičnost. Za Smoke pogodni su slijedeći ubodi:

- Saće bod (S1, C)
- Fagot ubod (S1, G)
- > Monitramo cik-cak šivaću nožicu.
- > Podesimo kotač za izbor boda na poziciju «A».
- > Podesimo duljinu boda na «4».
- > Napetost konca postavimo na «2» ili na manje.
- > Heft ubode šivamo uz razmak od 1 cm.
- > Konce sa jedne strane zavežemo u čvor.
- > Povlačimo za donji konac tako da preklopi na tkanini budu ravnomjerno raspoređeni.

- > Fiksirajmo konce.
- > Biramo Saće ubod ili Fagot ubod.
- > Podesimo širinu boda na «6».
- > Podesimo napetost konca na «4».
- > Šivamo dekorativne ubode između nabranih šavova.

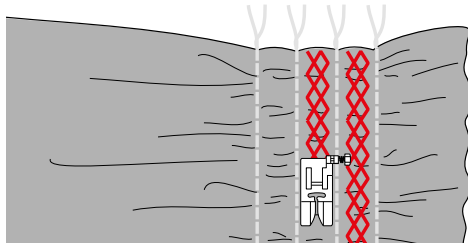

- > Odstranimo heft šav.

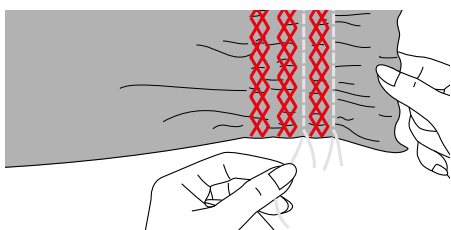

5.4 Spojni ubodi

Spojni ubod sa Fagot ubodom

Sa Fagot ubodom možemo sašiti skupa dvije rubne tkanine. Ubodna muštra se koristi za dekoriranje bluže i odjeću za djecu. Ovaj ubod može biti dekorativniji, ako koristimo jedan deblji konac.

- > Monitrarno cik-cak šivaću nožicu.
- > Podesimo kotač za izbor boda na poziciju «G».
- > Postavimo kotač za duljinu boda na «S1».
- > Podesimo širinu boda na «6».
- > Preklopljeni rub dviju tkanina sa jednim razmakom od 4mm heftamo na jednu vodom otopivu podlogu.

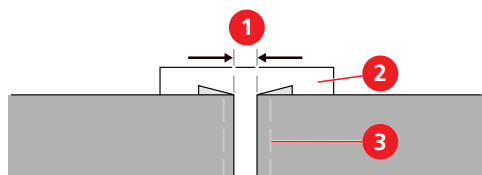

- 1 razmak 4 mm
- 2 vodom otopiva podloga
- 3 konci za heftanje

- > Šivaću stopicu postavimo po sredini između ruba tkanine i spustimo stopicu, zatim šivamo dalje.

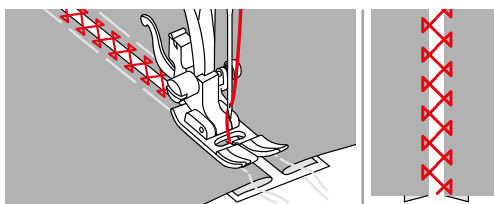

- > Nakon šivanja, odstranimo heft šavove i podlogu.

Spojní šav sa duplim-Overlock ubodom

Pomoću duplog-Overlock uboda možemo skupa sašiti dva ruba tkanine sa razmakom. Ubodna muštra se koristi za dekoriranje bluže i odjeću za djecu. Ovaj ubod može biti dekorativniji, ako koristimo jedan deblji konac.

- > Monitramo cik-cak šivaću nožicu.
- > Postavimo kotač za izbor boda na «F».
- > Postavimo kotač za duljinu boda na «S1».
- > Podesimo širinu boda na «6».
- > Preklopljeni rub dviju tkanina sa jednim razmakom od 4mm heftamo na jednu vodom otopivu podlogu.

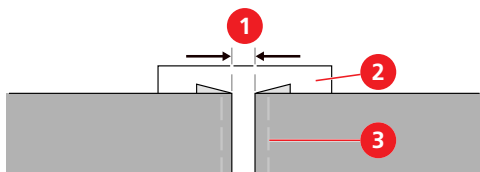

- | | | | |
|---|-----------------------|---|-------------------|
| 1 | razmak 4 mm | 3 | konci za heftanje |
| 2 | vodom otopiva podloga | | |

- > Šivaću stopicu postavimo po sredini između ruba tkanine i spustimo stopicu, zatim šivamo dalje.

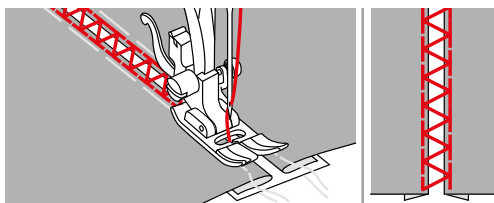

- > Nakon šivanja, odstranimo heft šavove i podlogu.

5.5 Rubi završeci

Školjkasti porub sa Vari-Overlock ubodom

Sa Vari-Overlock ubodom možemo postići jedan školjkasti-efekat u mekanom Jerseyu i finim tkaninama.



- > Monitramo cik-cak šivaću nožicu.
- > Okrenemo kotač za izbor boda na «H».
- > Podesimo željenu duljinu boda.
- > Podesimo željenu širinu boda.

- > Preklopite rub tkanine za otprilike 5 mm. Postavite tkaninu ispod šivaće stopice, da igla udara tik pored ruba tkanine u prazno.

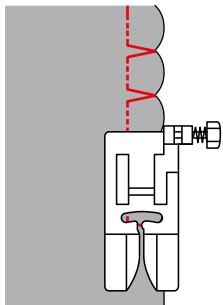

Školjkasti porub sa Satin bodom

Jedan porub u obliku valova sa Satin ubodima može se koristiti za izreze na bluzama i rubovima štrikanih predmeta.

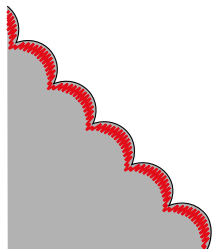

- > Monitramo cik-cak šivaću nožicu.
- > Okrenemo kotač za izbor boda na «K».
- > Birajmo željenu duljinu boda.
- > Podesimo željenu širinu boda.
- > Iglenu poziciju podesimo na «Sredina».
- > Šivamo uzduž ruba tkanine sa jednim razmakom od otprilike 1 cm.
- > Tkaninu odrežemo uz pomoć škara uzduž šava.

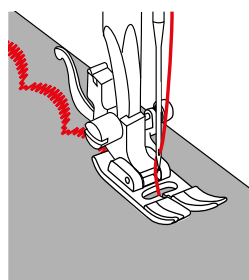

6 Rupice

6.1 Pregled rupica

Rupice možemo automatski šivati jer je stroj opremljen sa programom za šivanje rupica u jednom koraku. Pripadajući gumb možemo strojno našiti.

Ubodna muštra	Ubodna-kategorija	Ime	Opis	preporučana šivaća stopica	Duljina boda	Širina boda
	–	Rupica u 1-koraku	Za lagane do srednje teške tkanine; Bluze, odjeća, posteljina.	Stopica za šivanje rupica	0,3 – 0,5	4,0 – 6,0

6.2 Označavanje rupica

- > Označite na tkanini pozicije za rupice.

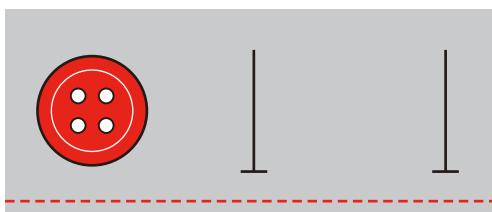

6.3 Odredite duljinu za rupice

Duljina za rupice se automatski odredi, kada postavite gumb u ležište stopice za šivanje rupica. Maksimalna duljina rupice iznosi 3 cm (1 ³/₁₆ inch). (zbroy promjer + debljina gumba.)

- > Montiramo stopicu za šivanje rupica.
- > Izvucite utor za gumba na stopici i umetnite gumb.

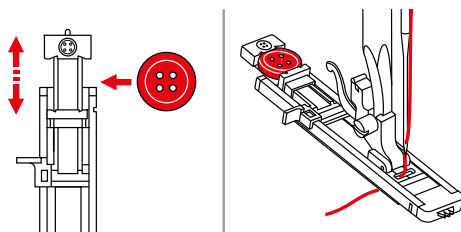

- Rupica se šiva na određenu duljinu prema postavljenom gumbu.

6.4 Pojačanje rupice

Kod šivanja rupica na Stretch tkanini ili jednom tkaninom za mantile, zakvačimo jedan končani umetak ispod stopice. Končani umetak će se zajedno voditi u procesu šivanja rupice. Za končani umetak pogodan je Pearl konac ili fini konac za heklanje.

- > Montiramo stopicu za šivanje rupica.
- > Izvucite utor za gumba na stopici i umetnite gumb.

- > Konac zakvačimo sa stražnje strane stopice i zatim postavimo ispod stopice.

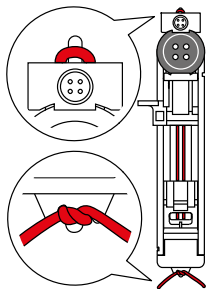

- > Oba kraja konca prikvačimo sa prednje strane stopice, umetnite ih u utore i tamo ih privremeno povežite.
- > Podesite duljinu i širinu boda.
- > Spustite šivaću stopicu.
- > Polugu za šivanje rupice spustimo čisto prema dolje i gurnemo lagano unazad, dok ne sjedne.
- > Kako bi započeli sa šivanjem, pritisnimo na nožni reostat.

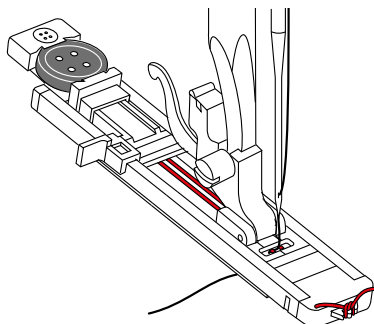

- Končani umetak bude prešiven.
- > Povucimo za končani umetak, sve dok se petlja ne uvuče u rupicu.
- > Krajeve končanog umetka povucite sa stražnje strane (pomoću ručne heklačice) i zavežite u čvor ili zašivajte.

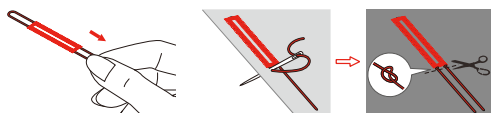

6.5 Napravite uzorak šivanja

Uvijek sašite jednu probnu rupicu na komadu originalne tkanine: Preporuča se, da koristite uvijek isti umetak i odaberete istu vrstu rupice. Također se mora probna rupica šivati u istom smjeru. Sa šivanjem probnih rupica možemo postići optimalni šivaći rezultat.

- > Šivamo probnu rupicu.
- > Provjerimo, da li su postavke odgovarajuće. Prema potrebi, uskladite duljinu rupice, duljinu i širinu boda.

6.6 Automatsko šivanje rupice

- > Montiramo stopicu za šivanje rupica.
- > Izvucite utor za gumba na stopici i umetnite gumb.
- > Gurnite nosač gumba unazad, sve dok se gumb ne zatvori.
 - Duljina rupice je sad određena.
- > Konac vodite kroz rupicu u stopici i zatim polegnite ispod stopice.
- > Okrenite kotač za izbor boda na rupicu u 1-koraku.
- > Podesimo širinu boda na 4– 6.
- > Postavimo željenu duljinu boda u području simbola rupice na kotaču za izbor boda.

- > Tkaninu pozicionirajte ispod šivaće stopice na način, da je oznaka srednje linije usmjerena prema početnoj točki (1).

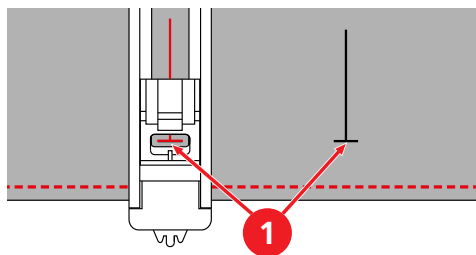

- > Polugu za šivanje rupice spustimo čisto prema dolje i gurnemo lagano unazad, dok ne sjedne.

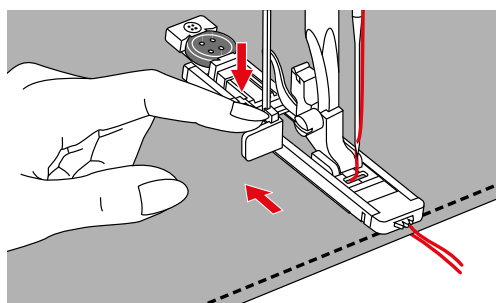

- > Držimo gornji konac vodoravno na prema stopici za šivanje rupice.

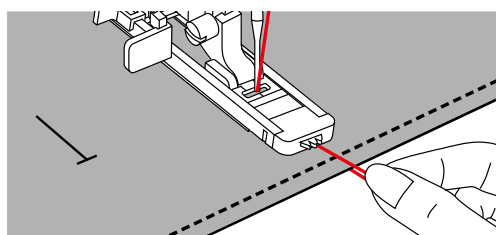

- > Kako bi započeli sa šivanjem, pritisimo na nožni reostat.
 - Rupica se počinje šivati sa prednje strane stopice prema nazad.

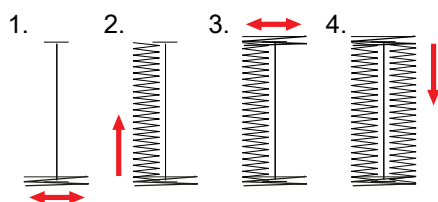

- > Na kraju rupice, na mjestu gdje završavamo sa šivanjem, zaustavimo stroj.
- > Podignemo šivaću stopicu i odstranimo tkaninu i odrežemo konce.
- > Gornji konac povlačimo prema dolje i zavežemo u čvor.
- > Ako moramo prekinuti proces šivanja rupice, gurnemo polugu prema sebi, šivamo 2 - 3 uboda sve dok se mehanika ne vrati.
- > Za daljnje šivanje jedne rupice, polugu za rupicu gurnemo prema nazad.
- > Nakon šivanja zadnje rupice, podignemo polugu za šivanje rupica prema gore.

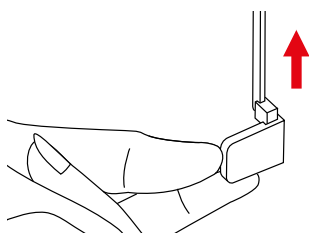

6.7 Prorezati rupicu

- > Kako bi spriječili rezanje uboda, postavimo sa obje strane rupice jednu iglu pribadaču.
- > Otvor odrežemo pomoću jedne paralice.

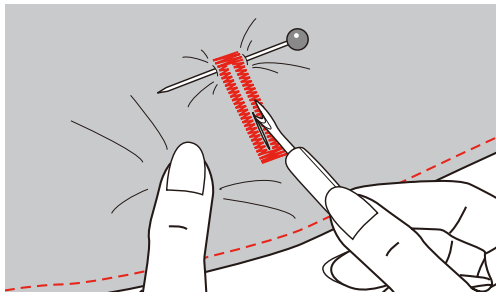

6.8 Našivanje gumba

Pomoću programa za našivanje gumba daju se rupice sa 2 ili 4 rupice našivati.



- > Monitoramo cik-cak nožicu ili stopicu za našivanje gumba.
- > Postavimo kotač za izbor boda na «B».
- > Spustite transporter.
- > Uskladiti gumb prema šivaćem projektu.
- > Kod rupice sa 4 rupice prvo šivamo prednje rupice.
- > Okretanjem zamašnjaka rukom kontrolirate razmak između rupica na gumbu. Ako je potrebno, promijenite širinu boda.

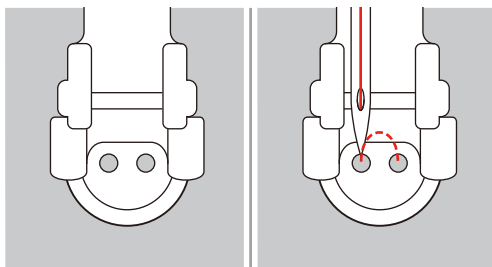

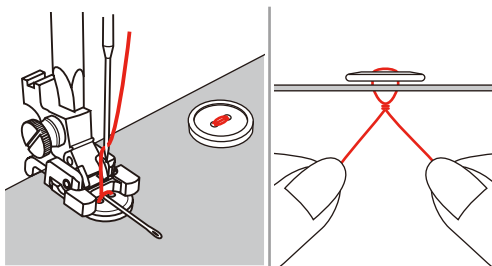

- > Držite za konce kod početka šivanja.
- > Pomoću stroja šivamo nekoliko uboda. Za dobru stabilnost moramo šivati otprilike 10 uboda.
- > Za pojačanje vrata odrežite konce na duljinu od otprilike 10 cm.
- > Gornji konac provedemo prema dolje kroz jednu rupicu na gumbu i omotamo oko vrata.
- > Vodimo gornji konac sa stražnje strane tkanine i zavežemo u čvor.



7 Quiltanje

7.1 Pregled Quilting uboda

Ubodna mustra	Ubodna-kategorija	Ime	Opis	preporučana šivaća stopica	Duljina boda	Širina boda
	G	Fagot ubod	Za spojiti skupa dvije tkanine, kako bi postigli optičku prozirnost. Za Quiltanje, «Crazy Patchwork», ukrašavanje i uljepšavanje.	Cik-cak nožica	S1	6,0
	I	Feder bod	Za «Crazy Patchwork» i ukrašavanje.	Cik-cak nožica	S1	6,0
	D	Pariser bod	Za apliciranje, ukrašavanje i proljepšavanje, našivanje ukrasnih traka	Cik-cak nožica	S2	6,0

7.2 Apliciranje

Aplikacije sa Pariser ubodom izledaju kao da su rukom našivane.

- > Polegnite jednu aplikaciju na tkaninu i heftajte, čvrsto postavite ili zaljepite sa obostrano ljepljivim flizelinom.
- > Monitramo cik-cak nožicu ili otvorenu stopicu za štikanje.
- > Postavimo kotač za izbor boda na «D».
- > Postavimo kotač za duljinu boda na «S2».
- > Podesimo željenu širinu boda.
- > Kod šivanja vodite tkaninu na način, da igla uzduž vanjskog ruba od aplikacije ubada tkaninu.
- > Kod šivanja oko jednog ugla, stroj zaustavimo sa iglom u donjoj poziciji na vanjskom rubu aplikacije. Podignite šivaću stopicu i okrenite tkaninu oko igle, kako bi promjenili smjer šivanja.

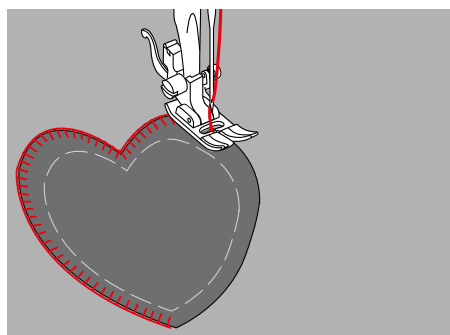

7.3 Slobodno vođene Quilting radnje



Quilting rukavice sa gumiranim prstima nam olakšavaju vođenje tkanine.

Preporuča se upotreba produžnog stola. Kod slobodno-ručnog Quiltanja je pogodno, ako šivamo od sredine tkanine prema vanjskom rubu, sa laganim kružnim pokretima u svim smjerovima, sve dok se ne postigne željena mustra. Slobodno-ručno Quiltanje i štopanje se zasnivaju na istim principima pokreta.

Kod Mäander Quiltanja se popunjavaju čitave površine sa Quilting ubodima. Pojedine Quilting linije su okrugle i nesmiju se u križ prekoračiti.

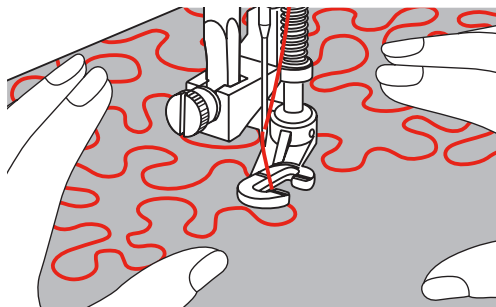

Preduvjet:

- Quilting gornja strana, vatirana podloga i Quilting donja strana moraju biti dobro jedna na drugu postavljena ili heftana.
- > Spustite transporter.
- > Odstranite držač nožice i montirajte stopicu za štopanje i štikanje na osovinu.
 - Poluga (1) mora sa gornje strane držača/škripca igle (2) biti postavljena.
- > Stopicu za štopanje i štikanje sa donje strane pomoću kažiprsta čvrsto pritisnemo i zategnemo vijak (3).

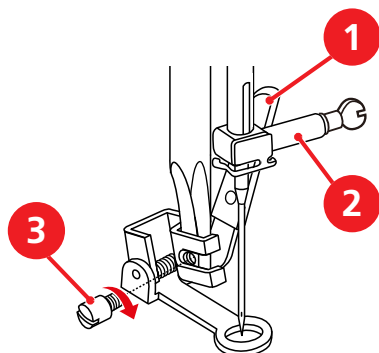

- > Podesimo duljinu boda na «0».
- > Okrenemo kotač za izbor boda na «A».
- > Prema potrebi, uskladite gornju napetost konca Vašem šivaćem projektu.
- > Stroj pokrenite sa pritiskom na nožni reostat.
- > Kako bi vodili tkaninu kao u jednom štik okviru, obje ruke držite blizu šivaće stopice.
- > Kada konac leži sa gornje strane, onda sporije vodite Vaš šivaći projekt.
- > Ako se čvorići formiraju na stražnjoj strani tkanine, ubrzajte projekt šivanja.

7.4 Patchwork šivanje

Patchwork dijelove skupa sašiti

- > Montiramo cik-cak nožicu ili Patchwork nožicu.
- > Okrenemo kotač za izbor boda na «A».
- > Podesite kotač za duljinu boda na željenu duljinu uboda između 1 – 3 .
- > Iglenu poziciju podesimo na «Sredina».
- > Postavite 2 komada desno na desno.

- > Dijelove sa šavnim dodatkom od 5mm sašijte skupa ili vodite uzduž po vodilici Patchwork-nožice.

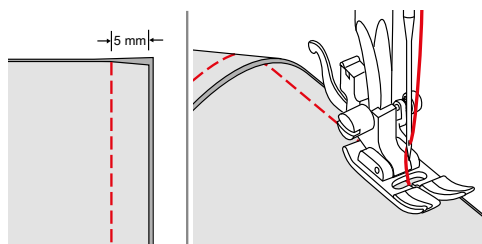

- > Rasklopite i zaglačajte šavne dodatke.

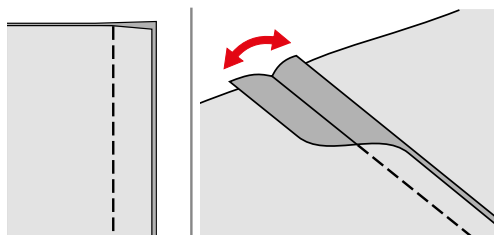

Ukrašavanje šavova

- > Monitramo cik-cak šivaću nožicu.
- > Podesite stroj na jedan dekorativni ubod.
- > Podesimo željenu širinu boda.
- > Iglenu poziciju podesimo na «Sredina».
- > Nastavite sa šivanjem sa desne strane tkanine.
- > Spojni šav smjestite ispod sredine šivaće stopice.
- > Šav prešijte sa dekorativnim ubodom.

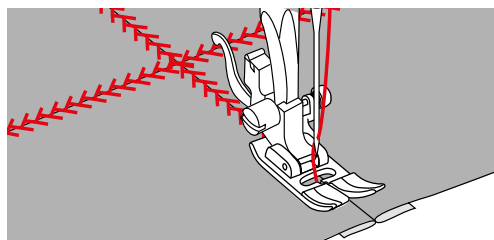

8 Čišćenje i održavanje

8.1 Čišćenje transportera

Ostatke konaca ispod ubodne pločice moraju se redovito otklanjati.



Električno pogonjene komponente

Opasnost od ozljeda oko igle i hvatača konca.

- > Podignite šivaću stopicu.
- > Isključite stroj i odстранite od naponske mreže.

- > Isključite stroj i odстранite od naponske mreže.
- > Odстранite šivaću stopicu i iglu.
- > Spustite transporter.

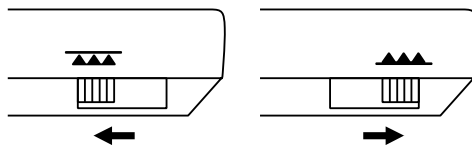

- > Pritisnite na polugu za otkočivanje (1) u desno i odстранite poklopac špulice (2).

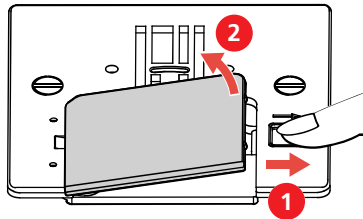

- > Otpustite oba vijka od ubodne pločice i odстранite ubodnu pločicu.

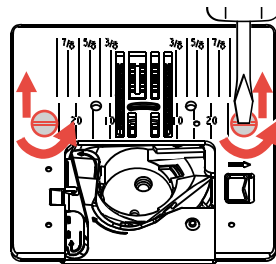

- > Očistite transporter pomoću kista.

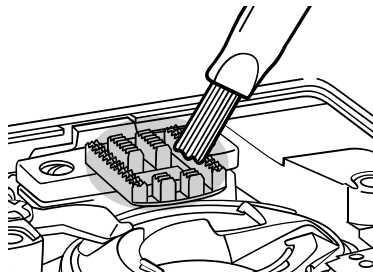

- > Postavite ubodnu pločicu. Postavite oba vijka i zategnite.
- > Postavite poklopac špulice.
- > Podignite transporter.
- > Postavite iglu.
- > Montirajte šivaću stopicu.

- > Priključite stroj na naponsku mrežu i uključite.

8.2 Očistite hvatač konca



Električno pogonjene komponente

Opasnost od ozljeda oko igle i hvatača konca.

- > Podignite šivaću stopicu.
- > Isključite stroj i odстранite od naponske mreže.

- > Odstranite šivaću stopicu i iglu.
- > Odstranite ubodnu pločicu.
- > Očistite čahuru sa kistom.

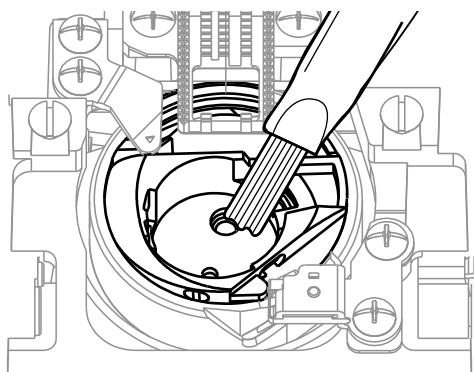

- > Postavite iglu u gornju poziciju.
- > Odstranite čahuru.

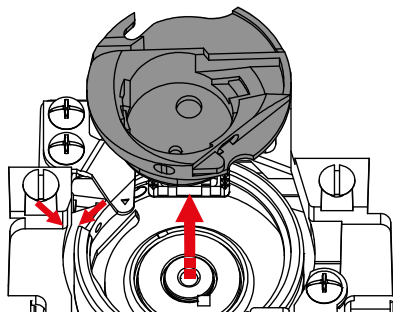

- > Očistite kućište hvatača konca sa kistom.

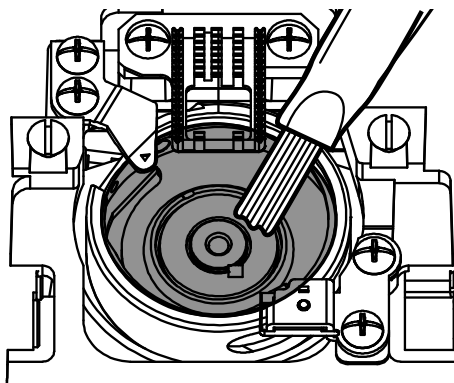

- > Postavljanje čahure.

Napomena: Oznake na čahuri i ubodnoj pločici moraju se podudarati.

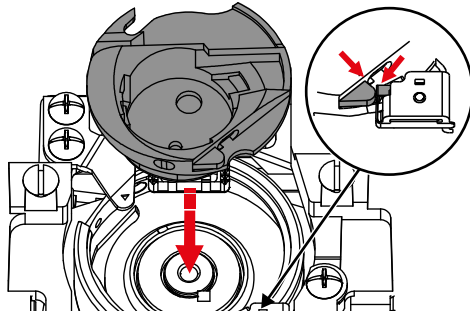

- > Montirajte ubodnu pločicu.
- > Montirajte poklopac špulice.
- > Montirajte iglu i šivaću stopicu.

8.3 Podmazivanje iglenjače

Bez podmazivanja, iglenjača se neće dobro pokretati. Ako se stroj često koristi, morate iglenjaču savkih 6 mjeseci podmazati, kako bi spriječili blokade.

UPOZORENJE

Elektronski pogonjene komponente

Mjere opreza od povrede u predjelu iglenjače.

- > Isključite stroj i odстранite od naponske mreže.

- > Odстранite zaštitnu kapu (1) i vijak (2).

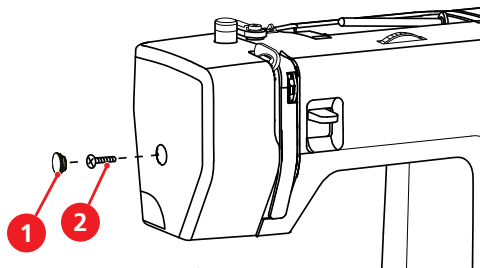

- > Odстранite poklopac (3).
 - Nakon odстранjivanja poklopca sa glave stroja morate paziti na pokretne dijelove.

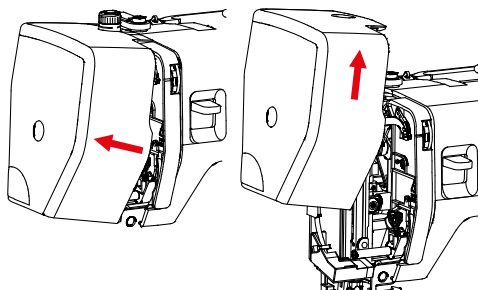

- > Unesite jednu kap ulja u pokretni mehanizam iglenjače, onda u držač iglenjače i nosač iglenjače (nanesite ulje na oznaku sa strelicom).

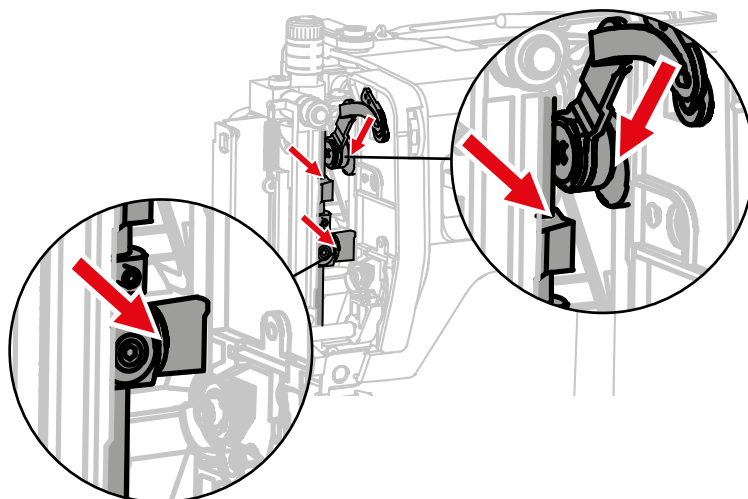

- > Okrenite nekoliko puta zamašnjak i prekomjerno ulje odstranite pomoću krpe.
- > Montirajte poklopac.

9 Rješavanje problema

Poremećaj	Uzrok	Rješenje
Neravnomjerna ubodna slika	Gornji konac prejak/preslab.	> Podesite gornju napetost konca.
	Igla je tupa ili savinuta.	> Izmijenite iglu i budite sigurni da koristite jednu novu BERNINA kvalitetnu iglu.
	Loša kvaliteta igle.	> Koristite novu BERNINA kvalitetnu iglu.
	Loša kvaliteta konca.	> Koristite samo kvalitetne konce.
	Krivi odnos igle-konac.	> Uskladite iglu prema debljini konca.
	Krivo udjenuto.	> Konac ponovno udijenite.
	Vukli ste za tkaninu.	> Tkaninu ravnomjerno vodite.
	Prašina ili ostaci konca se nalaze ispod opruge regulatora napetosti konca od čahure.	> Čišćenje čahure (vidi stranicu 69)čišćenje hvatača konca.
Ispuštanje uboda	Kriva igla.	> Koristite igle sistema 130/705H.
	Igla je tupa ili savinuta.	> Izmijenite iglu.
	Loša kvaliteta igle.	> Koristite novu BERNINA kvalitetnu iglu.
	Krivo umetnuta igla.	> Iglu sa plosnatim batičem umetnite sa stražnje strane u držač igle (škipac), gurnite do kraja gore i čvrsto zategnite.
	Krivi igleni vrh.	> Uskladite vrh igle prema tekstilnoj strukturi Vašeg šivaćeg projekta.
Greška u šavu	Ostaci konca između pločica regulatora napetosti konca.	> Preklopljenu, tanku tkaninu (ne koristite vanjske rubove) više puta povlačite između pločica regulatora napetosti konca.
	Krivo udjenuto.	> Konac ponovno udijenite.
	Konac je u hvataču konca blokirani.	> Odstranite gornji i donji konac, okrenite zamašnjakom naprijed i unazad i odstranite zaostale konce.
	Krivi odnos igle-konac.	> Provjerite odnos igle-konac.

Poremećaj	Uzrok	Rješenje
Gornji konac puca	Krivi odnos igle-konac.	> Uskladite iglu prema debljini konca.
	Gornja napetost konca je prejaka.	> Smanjite napetost gornjeg konca.
	Krivo udjenuto.	> Konac ponovno udijenite.
	Loša kvaliteta konca.	> Koristite samo kvalitetne konce.
	Ubodna rupica u ubodnoj pločici ili špica hvatača konca je oštećena.	> Kontaktirajte bernette-stručnog servisera ili trgovca, kako bi odstranili oštećenja. > Izmijenite ubodnu pločicu.
Donji konac puca	Špulica je nepravilno postavljena.	> Izvadite špulicu, ponovno je umetnite i povucite za konac. – Konac mora lagano izlaziti.
	Špulica je krivo našpulana/ namotana.	> Provjerite špulicu i pravilno našpulajte konac na špulicu.
	Oštećena je rupica na ubodnoj pločici.	> Kontaktirajte bernette-stručnog servisera ili trgovca, kako bi odstranili oštećenja. > Izmijenite ubodnu pločicu.
	Igla je tupa ili savinuta.	> Izmijenite iglu.
Igla puca	Krivo umetnuta igla.	> Iglu sa plosnatim batičem umetnite sa stražnje strane u držač igle (škipac), gurnite do kraja gore i čvrsto zategnite.
	Vukli ste za tkaninu.	> Tkaninu ravnomjerno vodite.
	Debela tkanina je gurana.	> Koristite odgovarajuću šivaću stopicu za debele tkanine. > Koristite alat za visinsku razliku šivanja kod debelih predjela na tkaninama.
	Konac je zapetljan u čvor.	> Koristite samo kvalitetne konce.
Stroj se ne pokreće	Stroj je isključen.	> Uključite stroj.
	Stroj nije priključen na naponsku mrežu.	> Spojite naponski utikač u naponsku mrežu.
	Stroj je u defektu.	> Kontaktirajte bernette-stručnog servisera ili trgovca, kako bi odstranili oštećenja.
	Neprimjerena sobna temperatura.	> Stroj postavite u prostoriju sa sobnom temperaturom 1 sat prije nego počnete sa šivanjem. > Priključite stroj i uključite.
	Podignite šivaću stopicu.	> Spustite šivaću stopicu.

Poremećaj	Uzrok	Rješenje
Šivaće svjetlo ne svijetli	Šivaće svjetlo je u defektu.	> Kontaktirajte bernette-stručnog serviseru ili trgovca, kako bi odstranili oštećenja.

10 Tehnički podaci

Opis	Vrijednost	Jedinica
Šivaće svjetlo (LED)	200	mW
Maksimalna brzina	1100	uboda u minuti
mjere (B × T × H)	416 × 174 × 299	vrijeme štikanja/veličina štik mustre u mm
Težina	7,07	kg
ulazni napon (potrošnja energije)	120 (0.7) 230/240 (90)	V (A) V (W)
Razina zvučnog tlaka	80	dB (A)
zaštitna klasa (elektrotehnika)	zaštitna klasa II	

11 Privitak

11.1 Pregled mustre

Pregled ubodne mustre

Kotač za duljinu boda	Kotač za izbor boda												
		A	B	C	D	E	F	G	H	I	J	K	L
0 – 4													
S1													
S2													

Kazalo

B

Balans-kotač za podešavanje 38

Č

Čišćenje transportera 68

D

Dekoratívni ubodi 56

Drugi stalak za konac 19

Duljina boda 37

G

Glavni prekidač 17

Gornja napetost konca 37

I

Igla i konac 15

Igla, konac, tkanina 13

Iglena pozicija desno/lijevo 22

Iglena pozicija gore/dolje 21

Izbor uboda 36

Izmjena držača šivaće stopice 24

Izmjena igle 22

Izmjena šivaće stopice 23

K

Korisni ubodi 42

Kotač za izbor uboda 36

L

Ladica za pribor 20

M

Maksimalna brzina šivanja 17

Montaža rubnog ravnala 24

Montiranje zaštite za prste 25

N

Namotavanje donjeg konca na špulicu 31

O

Objašnjenje simbola 8

Očistite hvatač konca 69

Odnos igla-konac 16

P

Podešavanje pritiska na šivaću stopicu 25

Poluga za šivanje unazad 39

Postavljanje graničnika za konac 18

Postavljanje konca 19

Postavljanje šivaće nožice 23

Pregled igli 14

Pregled pribora 11

pregled stroja

od naprijed 9

odostraga 11

pogled od gore 10

Pregled šivaćih stopica 12

Priključenje nožnog reostata 17

Priključenje stroja 17

Priprema za udijevanje konca 26

Produžni stol 20

R

Regulacija brzine 18

Rješavanje problema 72

Rupice 61

S

Sigurnosne napomene 5

Š

Širina boda 37

Šivaća stopica gore/dolje 23

Odstranjivanje šivaće nožice 23

Šivaći stol 20

Šivanje teških materijala 41

Šivanje uglova 41

Šivanje unazad 39

T

Tehnički podaci 75

Transporter podići ili spustiti 20

U

Udijevanje donjeg konca	33
Udijevanje dvo-igle.....	30
Udijevanje gornjeg konca.....	26
Udijevanje tro-igle.....	30
Uključivanje stroja	17
Upotreba mrežice	18

V

Visinsko izjednačavanje	40
-------------------------------	----

Z

Zašivanje.....	40
Zaštita okoliša	7



www.bernette.com/b05ACADEMY

2023-06 HR
5020205.00A.17
© BERNINA International AG
Steckborn CH, www.bernina.com