

bernette  
sew&go 7



## Használati útmutató



[www.mybernette.com](http://www.mybernette.com)



# Biztonsági útmutató

## FONTOS

Elektromos készülék használata esetén az alábbi alapvető biztonsági utasításokat kell betartani:

A varrókomputer használata előtt olvassa el a használati útmutatót. Tárolja a használati útmutatót egy jól elérhető helyen a varrógép közelében. Amennyiben harmadik személynek adja a gépet, feltétlenül adja vele a használati útmutatót is.

**Amikor a gépet nem használják a hálózati csatlakozót a konnektorból ki kell húzni.**

## VIGYÁZAT!

Elektromos áramütés elleni védelem:

1. Soha ne hagyjuk a varrókomputert őrizetlenül mindaddig, amíg a hálózati csatlakozó be van dugva.
2. Használat után vagy tisztítás előtt mindig húzza ki a gépet az elektromos csatlakozóból.
3. LED SUGÁRZÁS: Soha ne nézzen a LED fénybe optikai eszközökkel.

## FIGYELMEZTETÉS!

Égés, tűz, elektromos áramütés és személyi sérülések elleni védekezés:

1. Olyan személyek (beleértve a gyerekeket is), akik pszichikai, érzelmi vagy szellemi képességeik vagy tapasztalatlanságuk illetve hiányos ismereteik miatt nincsenek abban a helyzetben, hogy a gépet biztonságosan használják, nem használhatják a gépet felügyelet vagy felelős személy irányítása nélkül.
2. Ne használja a varrógépet gyerekjátékként. Különös figyelem szükséges, ha gépet gyerekek vagy gyerekek közelében használja.
3. Ez a varrógép csak a jelen útmutatóban leírt célra használható. Csak a gyártó által ajánlott, jelen leírásban található tartozékokat használjon.
4. A gyermekekre folyamatosan felügyelni kell annak biztosítására, hogy a géppel ne játszanak.
5. Soha ne használja a varrógépet, ha a kábel vagy csatlakozó sérült, ha nem hibátlanul működik, ha leesett vagy megsérült, ha vízbe esett. Ilyen esetben vigye a varrógépet az önhöz legközelebb lévő kijelölt szakkereskedőhöz vagy megfelelő szakemberhez átvizsgálásra, javításra, elektromos vagy mechanikus beállásra.
6. Használat közben ne zárja le a varrógép levegőző nyílásait. Mindig tartsa távol a varrógép levegőző nyílásaitól és a lábpedáltól a bolyhokat, port és anyagmaradványokat.
7. Tartsa távol ujjait a mozgó részekről. Különös figyelemre van szükség a géptű körüli részen.

## Biztonsági útmutató

8. Csak eredeti túlemez használjon. A nem megfelelő túlemez tűtöréshez vezethet.
9. Ne használjon görbe tűt.
10. Varrás közben ne húzza vagy tolja az anyagot. Ez tűtöréshez vezethet.
11. Kapcsolja ki ("O") a varrógépet olyan tevékenységeknél, melyeket a tű környezetében végez, mint pl. befűzés, tűcsere, alsó szál befűzése vagy varrótalp cseréje és hasonlók.
12. A burkolat eltávolításánál, olajozásnál vagy más jelen leírásban említett karbantartásnál a gép csatlakozóját mindig húzza ki a konnektorból (a csatlakozót húzza). Gyermekeknek tilos szülői felügyelet nélkül tisztítani vagy karbantartani a gépet.
13. Ne ejtsen vagy tegyen semmilyen tárgyat a varrógép nyílásaiba.
14. Ne használja a varrógépet szabadban. Soha ne használja a gépet párás vagy nedves helyen.
15. Ne használja a varrógépet olyan helyiségben, ahol hajtógázokat (spray) vagy oxigént használnak.
16. Áramtalanításhoz állítsa a főkapcsolót Ki ("O") állásba, majd húzza ki a gép csatlakozóját az elektromos aljzatból. Ne a zsinórt húzza, hanem a csatlakozó dugaszt fogja meg, és annál fogva húzza ki.
17. Amennyiben a pedál csatlakozó kábele megsérül, a cserét minden esetben hivatalos BERNINA márkaszerviz végezze a sérülések elkerülése végett.
18. Soha ne tegyen semmit a lábpedálra.
19. A varrófényhez mindig ugyanazt a fajta körtét használja.
20. A varrógépet csak C-8001 típusú pedállal szabad használni.
21. Normál működtetés mellett a hangerő 75dB-nél kevesebb.
22. Ez a varrógép kettős szigeteléssel készült (kivéve USA/Kanada). Csak eredeti alkatrészeket használjon. Kövesse a kettős szigeteléssel ellátott termékekre vonatkozó útmutatásokat.

## KETTŐS SZIGETELÉSSEL ELLÁTOTT TERMÉKEK KARBANTARTÁSA

A kettős szigeteléssel ellátott termék két szigetelő egységgel van ellátva földelés helyett. A kettős szigeteléssel ellátott termék nem tartalmaz földelést és nem is zükséges. A kettős szigeteléssel ellátott termékek karbantartása különös gondosságot és a rendszerre vonatkozó megfelelő ismereteket igényel.

Ezért az ilyen munkákat csak képzett személy végezheti. Szervizeléshez és javításhoz csak eredeti alkatrészeket használjon.

A kettős szigeteléssel ellátott ermék jelölése a következő: "Kettősszigetelés" vagy "Kettősszigetelt".

Ez a szimbólum  is kettősszigetelt terméket jelez.

## GONDOSAN ŐRIZZE MEG A HASZNÁLATI ÚTMUTATÓT

### **Figyelem!**

- Ez a varrógép csak háztartási felhasználásra készült. Intenzív vagy ipari használat esetén rendszeres tisztítás és különösen gondos ápolás szükséges.
  - Az intenzív vagy ipari használatból eredő kopások a garanciális idő alatt sem szavatolják automatikusan a garancia jogosságát. A döntés a garancia ügyében a szervizt illeti meg.
- 

### **Megjegyzés**

Amennyiben a varrógépet hideg helységben tárolja, úgy használat előtt minimum egy órával vigye egy fűtött szobába.

---

### **Minden jog fenntartva.**

Fenntartjuk magunknak a jogot, hogy műszaki okokból, a termék fejlesztése érdekében a varrókomputer kialakításán vagy tartozékain előzetes bejelentés nélkül változtatásokat hajtsunk végre. A tartozékok országoként eltérőek lehetnek.

### **Környezetvédelem**



A BERNINA elkötelezett a környezet védelme iránt. Folyamatosan csökkenteni próbáljuk termékeink környezetre gyakorolt káros hatását kialakításuk valamint gyártási folyamataink fejlesztése által. Az elektronom berendezéseket és alkatrészeket ne a háztartási hulladék közé dobja, hanem speciálisan erre a célra kialakított gyűjtőhelyekre. Az ilyen gyűjtőhelyekről kérjen további információt a helyi közigazgatási szervektől.

Ha elektromos berendezéseit gödrökben vagy személtlerakókon helyezi el, káros anyagok szivároghatnak belőle a talajvízbe, majd onnan bejutnak az emberek által fogyasztott növényekbe és állatokba. Ezáltal az Ön egészsége is veszélybe került. Ha régi elektromos berendezéseit újakra cseréli, a kereskedő törvényileg kötelezett a régi berendezést ingyen átvenni Öntől és a megfelelő módon kezelni az így keletkező hulladékot.

# Tartalomjegyzék

<b>Gép részei</b> .....	1
<b>Tartozékok</b> .....	2
<b>Varrótalp és felhasználás táblázat</b> .....	3
<b>A gép csatlakoztatása az elektromos hálózathoz</b> .....	4
Gép csatlakoztatása .....	4
<b>A varrás megkezdése</b> .....	5
Start-/stop gomb .....	5
Sebességszabályozó .....	5
Lámpedál .....	5
<b>Varróasztal</b> .....	6
<b>A cérnaháló használata</b> .....	6
<b>Alsó szál orsózása</b> .....	7-8
Orsózás .....	7-8
<b>Orsó behelyezése</b> .....	9
<b>Felső szál befűzése</b> .....	10-11
<b>Tűbefűző</b> .....	12
<b>Tű cseréje</b> .....	13
<b>Tű/anyag/cérna kombinációk</b> .....	13
<b>Varrótalp cseréje</b> .....	14
<b>Kétlépcsős varrótalp</b> .....	15
<b>Anyagtovábbító emelése vagy süllyesztése</b> .....	15
<b>Szálfeszítés</b> .....	16
<b>Az alsószál felhozása</b> .....	17
<b>Szálvágó</b> .....	17
<b>Gombok</b> .....	18-20
<b>Öltéstáblázat</b> .....	21
<b>Alapismeretek</b> .....	22-23
Sarkok varrása .....	22
Visszavarró talp .....	22
Szabadkar .....	22
Varrás vastag anyagokon .....	23
<b>Egyenes öltés és tűpozíció</b> .....	24
<b>Cikk-cakköltések</b> .....	24
<b>Stretchöltések</b> .....	25
<b>Overlock öltések</b> .....	26
Overlock talp használata .....	26
Cikk-cakk talp .....	26
<b>Rejtett öltés</b> .....	27
<b>Gomb felvarrása</b> .....	28
<b>Gomblyuk varrása</b> .....	29-31
<b>Gomblyukak elasztikus anyagokra</b> .....	32
<b>Ringli</b> .....	33
<b>Stoppolás</b> .....	34-35
<b>Cipzár bevarrása</b> .....	36-37
Kétoldalon fedett cipzár .....	36
Egyoldalon fedett cipzár .....	37
<b>Keskenyszegés</b> .....	38
<b>Zsinór felvarrása</b> .....	39
Egy zsinór felvarrása .....	39

# Tartalomjegyzék

Három zsinórszál felvarrása . . . . .	39
<b>Retesöltések . . . . .</b>	<b>40</b>
<b>Fodrozás . . . . .</b>	<b>41</b>
<b>Darázsolás . . . . .</b>	<b>42</b>
<b>Stoppolás, hímzés és monogram szabadkézzel . . . . .</b>	<b>43-44</b>
Stoppolás . . . . .	43
Hímzés . . . . .	44
Monogramok . . . . .	44
<b>Fagott öltés . . . . .</b>	<b>45</b>
<b>Patchwork . . . . .</b>	<b>45</b>
<b>Quilt . . . . .</b>	<b>46</b>
<b>Kagylóöltés . . . . .</b>	<b>46</b>
<b>Ikertű . . . . .</b>	<b>47</b>
<b>Felső anyagtovábbító . . . . .</b>	<b>48</b>
<b>Figyelmeztető üzenetek . . . . .</b>	<b>49</b>
Akusztikus szignálhangok . . . . .	49
<b>Karbantartás . . . . .</b>	<b>50-51</b>
A képernyő tisztítása . . . . .	50
A varrógép felületének tisztítása . . . . .	50
A greifer tisztítása . . . . .	50-51
<b>Útmutatás a problémák elhárításához . . . . .</b>	<b>52-53</b>
<b>Öltéstáblázat . . . . .</b>	<b>54-55</b>

# Gép részei

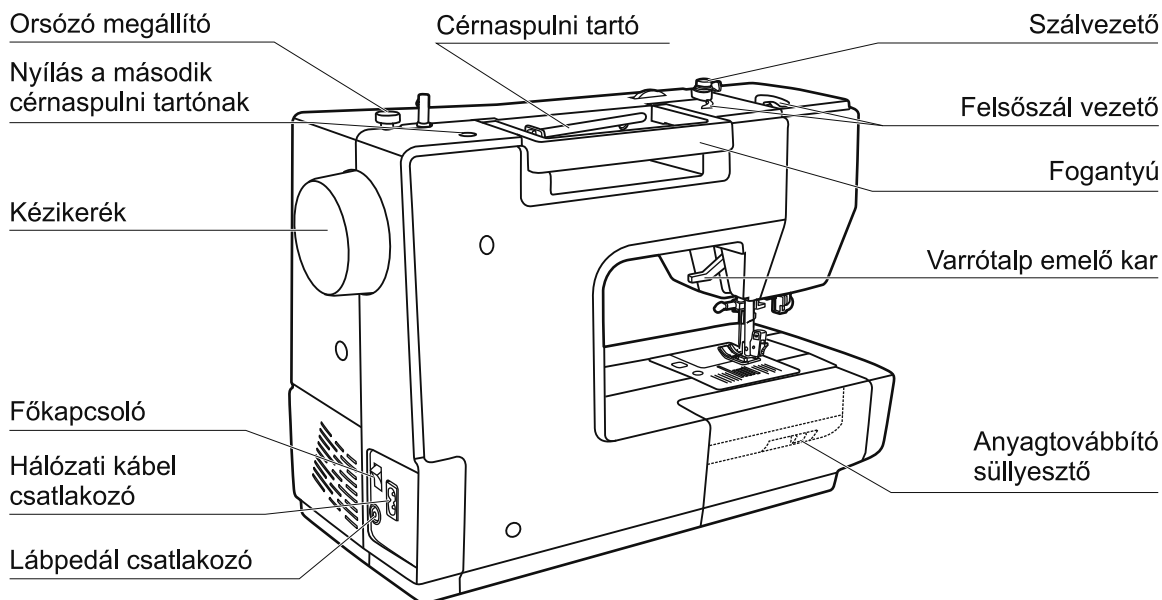
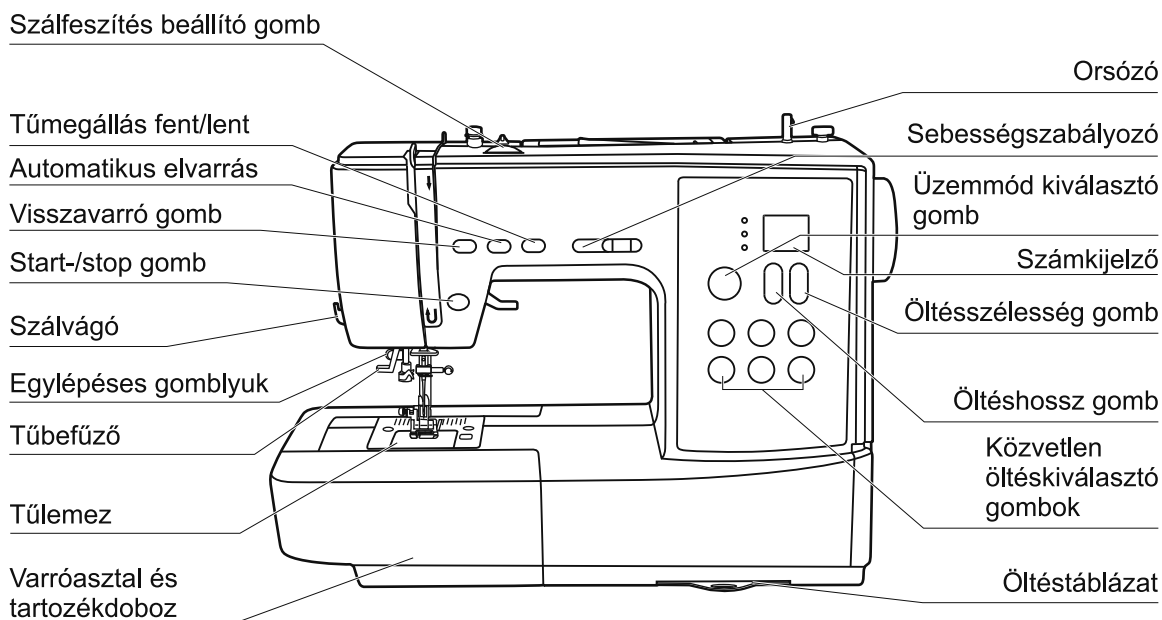



# Tartozékok

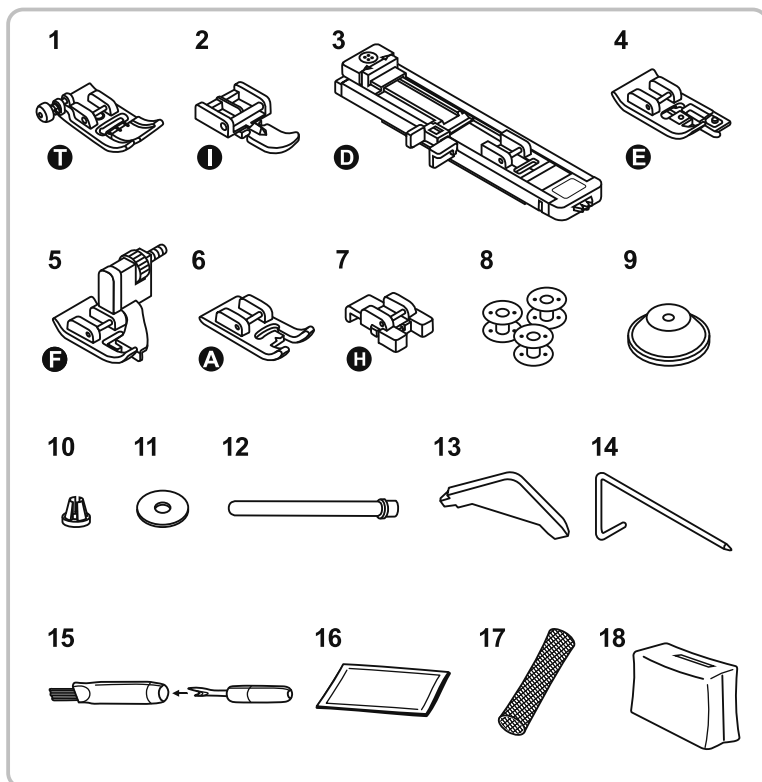

## Általános

1. Cikk-cakk talp
2. Cipzárvarró talp
3. Egylépéses gomblyukazó talp
4. Overlock talp
5. Rejtett öltés talp
6. Hímzőtalp
7. Gombfelvarró talp
8. Orsók
9. Nagy cérnatányér
10. Kis cérnatányér
11. Filckarika
12. Hosszú cérnatartó tűske V
13. L csavarhúzó
14. Sorvezető
15. Ecset & varratbontó
16. Tűkészlet
17. Cérnatartó háló
18. Porvédő huzat

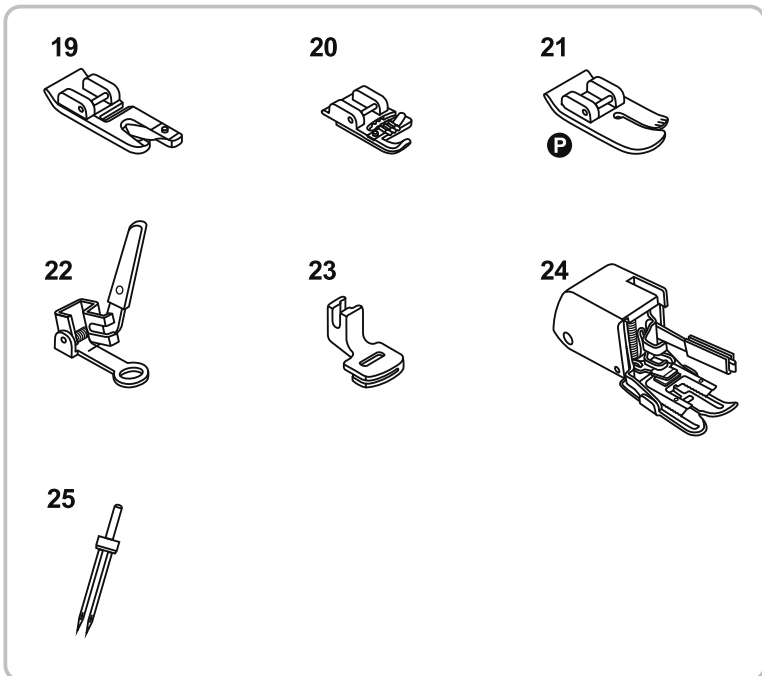











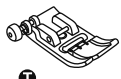









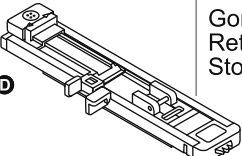
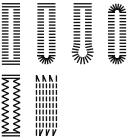

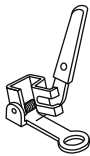











## Külön

19. Szegőtalp
20. Zsinórozó talp
21. Tűzőtalp
22. Stoppoló / hímzőtalp
23. Ráncoló talp
24. Felső anyagtovábbító
25. Ikertű

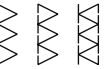
### ➔ Megjegyzés:

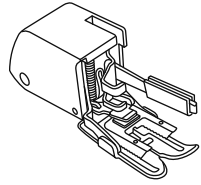
- A kiegészítők a kiegészítő dobozban találhatóak.
- A külön megvásárolható kiegészítőket nem szállítjuk ezzel a géppel, azonban elérhetőek márkakereskedőjénél.

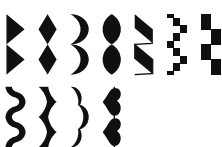
# Varrótalp és felhasználás táblázat

VARRÓTALP	FELHASZNÁLÁS	TÚ	VARRÓTALP	FELHASZNÁLÁS	TÚ
 <p><b>I</b> Cikk-cakk talp</p>	<p>Általános varrások, patchwork, díszítő öltések, darázsolás, fagott stb.</p>		 <p>Zsinórozó talp (Külön)</p>	<p>Zsinórok felvarrása</p> 	
 <p><b>I</b> Cipzárvarró talp</p>	<p>Cipzárok bevarrása</p> 		 <p>Szegető talp (Külön)</p>	<p>Keskenyszegélyek</p> 	
 <p><b>D</b> Egylépéses gomblyukázó talp</p>	<p>Gomblyukák varrása, Retesz öltés, Stoppoló öltés</p> 		 <p>Stoppoló / hímző talp (Külön)</p>	<p>Stoppolás szabadkezes hímzés monogramm varrása</p> 	
 <p><b>H</b> Gombfelvarró talp</p>	<p>Gombok felvarrása</p> 		 <p><b>F</b> Tűző talp (Külön)</p>	<p>Tűzés</p> 	
 <p><b>F</b> Rejtett öltés talp</p>	<p>Vakszegélyek</p> 		 <p>Ráncoló talp (Külön)</p>	<p>Fodrozás, hajtás</p> 	
 <p><b>E</b> Overlock talp</p>	<p>Szélek áthurkolása</p> 		 <p>Felső anyagtovábbító (Külön)</p>	<p>Segít nehéz anyagok és többretegű anyagok egyenletes továbbításához.</p>	
 <p><b>A</b> Hímző talp</p>	<p>Hernyóvarratnak variációi</p> 				

# A gép csatlakoztatása az elektromos hálózathoz

## **Figyelem:**

A gépet MINDIG ki kell kapcsolni ("O" állás) és a hálózatról le kell választani, ha nem használja vagy alkatrészek, tartozékok cseréjénél ill. eltávolításánál.

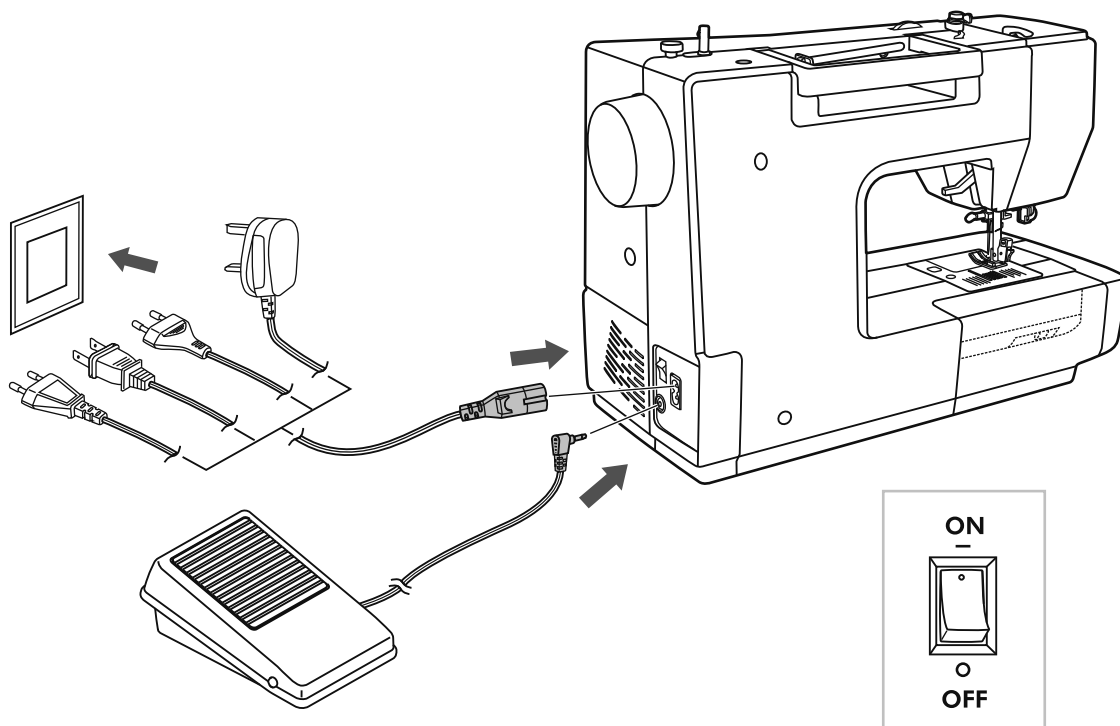

## **Gép csatlakoztatása**

Mielőtt csatlakoztatja a varrógépet az elektromos hálózatra ellenőrizze, hogy a hálózati feszültség a típustáblán megadott feszültséggel (Volt) megegyezik e.

A gépet stabil asztalra állítsa.

1. A hálózati kábel dugóját (2-pólusú) dugja a varrógép hálózati csatlakozó aljzatába.
2. Dugja be a hálózati kábelt a konnektorba.
3. Állítsa a főkapcsolót "ON" (BE) állásba.
4. A varrásvilágítás beindul a varrókomputer bekapcsolásával.
5. Kikapcsolás után, rövid időn belül a megmaradó feszültség eltűnik az áramkörből. A fény később halványul el. Ez természetes energiatakarékos folyamat.

Ha ki szeretné kapcsolni a gépet, akkor kapcsolja le a főkapcsolót, majd húzza ki a csatlakozót a konnektorból.

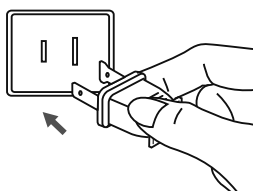

### **Információk a polarizált csatlakozóról**

Ez a készülék polarizált csatlakozóval van ellátva (egyik pólus szélesebb). Az elektromos áramütés kockázatának elkerülésére a csatlakozó csak egy módon dugható be az aljzatba. Amennyiben a csatlakozót nem tudja bedugni forduljon elektromos szakemberhez. Semmiképpen ne módosítsa magát a csatlakozót.

## A varrás megkezdése

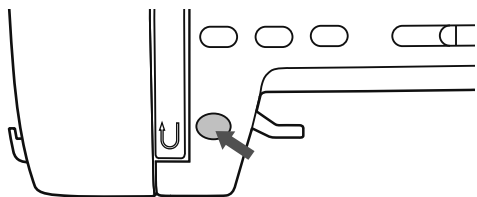

### Start/stop gomb

A gépet a Start/stop gombbal indíthatja el, illetve ezzel is kapcsolhatja ki, ha a gombot újból megnyomja.

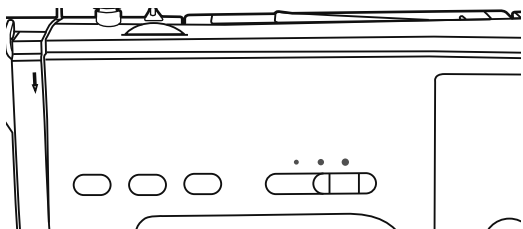

### Sebességszabályozó

A sebességszabályozóval állíthatja be a varrás sebességét. A sebesség növeléséhez jobbra, a csökkentéséhez pedig balra tolja el a szabályozót.

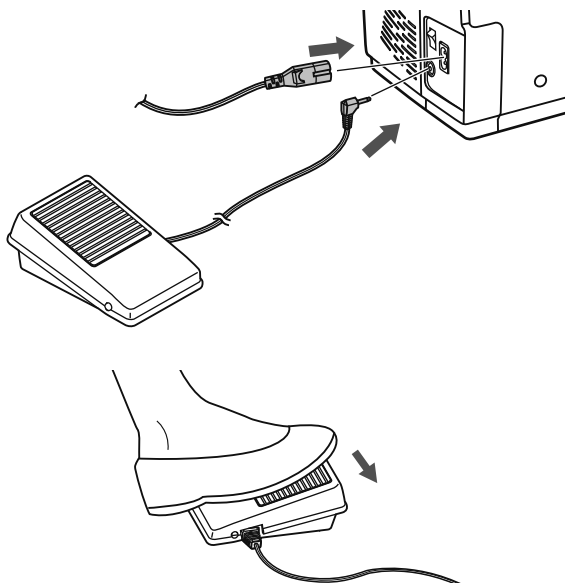

### Lámpedál

A lámpedál kábelt a gép kikapcsolt állapotában dugja a gép megfelelő csatlakozó aljzatába.

Kapcsolja be a gépet, majd nyomja lassan a lámpedált, hogy elkezdje a varrást. Engedje el a pedált a varrógép megállításához.

### Figyelem:

Amennyiben nem biztos abban, hogy a gépet jól csatlakoztatja a hálózatra, forduljon elektromos szakemberhez. Válassza le a gépet a hálózatról, ha nem használja.

---

## Varróasztal

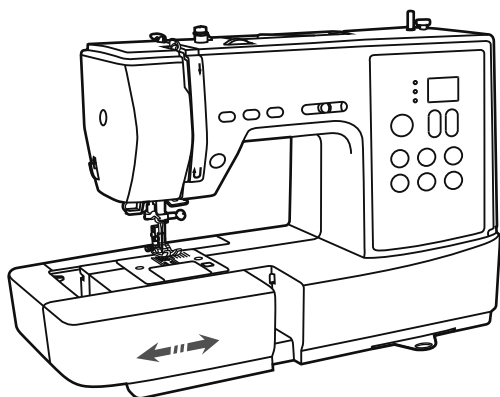

A varróasztalnak vízszintesnek kell lennie és húzza a nyíl irányába.

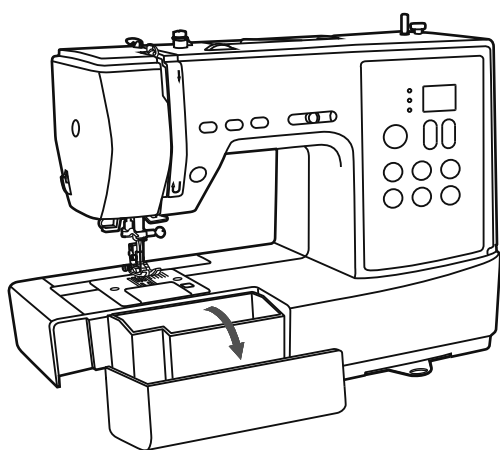

A varróasztal belső részét kiegészítő tartónak használják.

## A cérnaháló használata

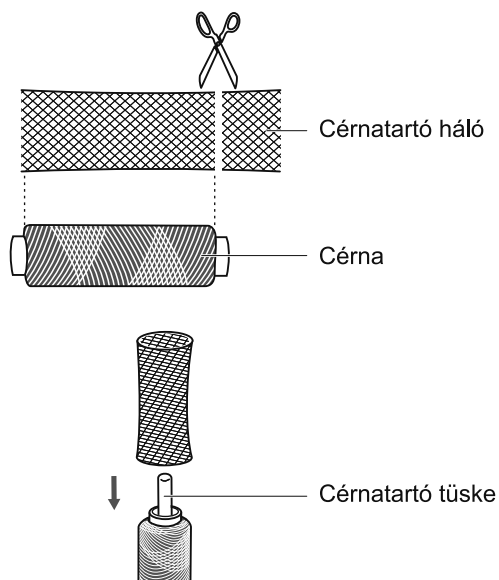

Ha különleges, gyorsan lefutó szálat használ, akkor tegye fel a cérnahálót a spulnira, mielőtt varrna vele.

\* Ha a cérnaháló túl hosszú, vágja el, hogy passzoljon a spulni méretéhez.

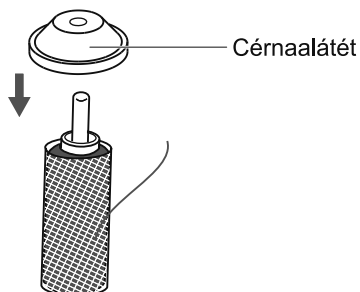

# Alsó szál orsózása

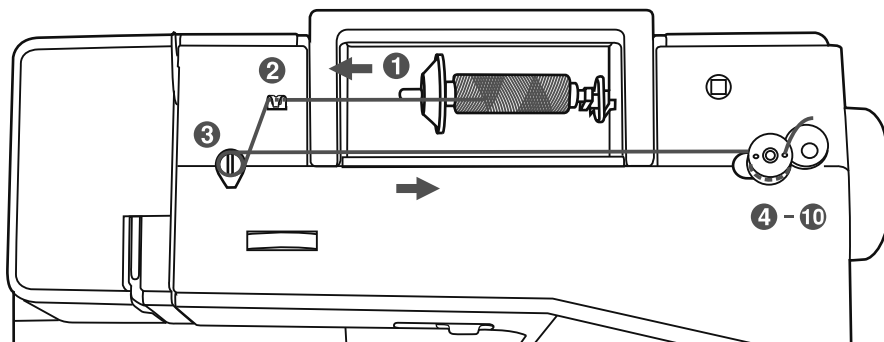

## Orsózás

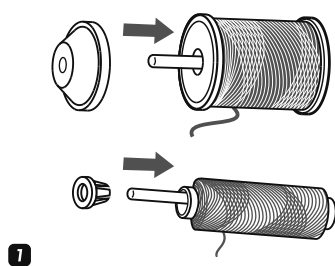

- 1** Tegye a cérnát és a szálterelő tányért a cérnaspulni tartóra. Kisebb cérnaspulniknál a szálterelő tányér keskeny oldalát helyezze cérnaspulnihoz vagy használja a kis szálterelő tányért.

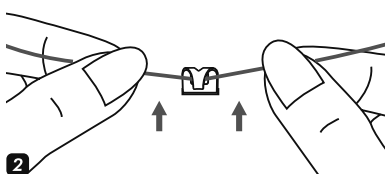

- 2** Akassza be a szálát a felső szálvezetőbe.

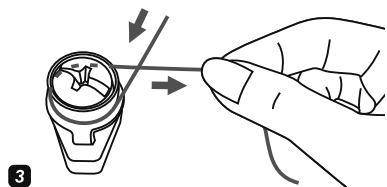

- 3** Tekerje a szálát az óramutató járásával megegyezően az orsózó előfeszítő köré.

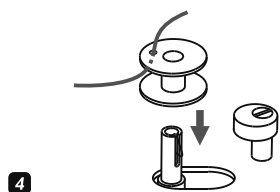

- 4** Húzza át a szálvéget az orsó lyukainak egyikén (lásd az ábrát) és tegye az orsót az orsózó tengelyre.

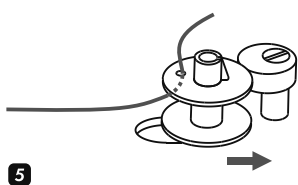

- 5** Nyomja az orsót jobbra.

## Alsó szál orsózása

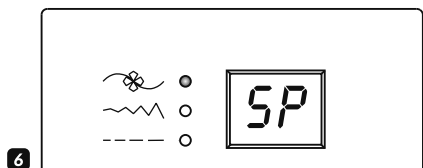

- 6** Amikor az orsózó tengelye jobbra van tolvá, a számkijelző villog, miközben ez a jelzés látható rajta: "SP".

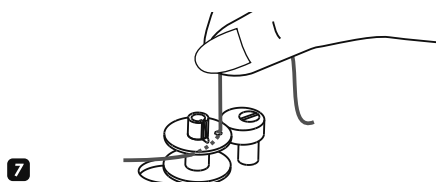

- 7** Tartsa meg a szálvéget egyik kezével.

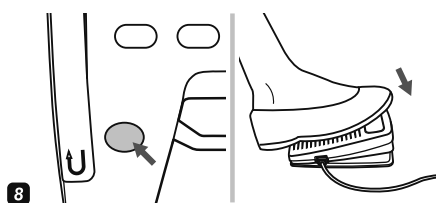

- 8** Indítsa el az orsózást a lábpedál megnyomásával vagy a start/stop gombbal.

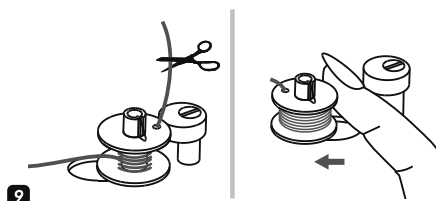

- 9** Állítsa meg az orsózást néhány fordulat után és vágja le a szálát szorosan a lyuk mellett az orsón. Orsózzon tovább, amíg az orsó megtelik. Amikor a gép teljesen feltekerte az orsóra a cérnát, az orsó lassan kezd forogni. Engedje fel a pedált vagy állítsa le a készüléket. Tolja az orsózót balra.

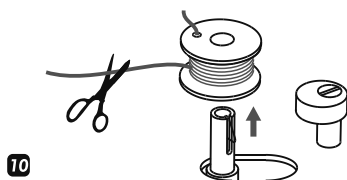

- 10** Vágja el a szálát és vegye le a megtelt orsót.

### ➔ Útmutatás:

Amikor az orsózó tengely orsózó pozícióban van a gép és az kézikerek nem indítható. Varráshoz nyomja az orsózó tengelyt balra (varrópozíció).

---

## Orsó behelyezése

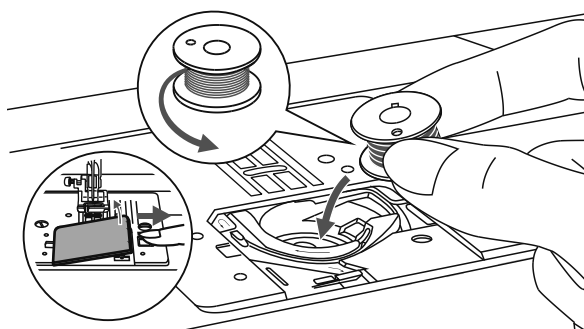

### ⚠ Figyelem:

Az orsó behelyezése vagy levétele előtt kapcsolja ki a főkapcsolót ("O" állásba).

**A tűnek felső pozícióban kell lennie, amikor behelyezi vagy kiveszi az orsót.**

Tolja a fedelet nyitáshoz előre.

Tegye be az orsót úgy, hogy szál az óramutató járásával ellentétesen fusson le.

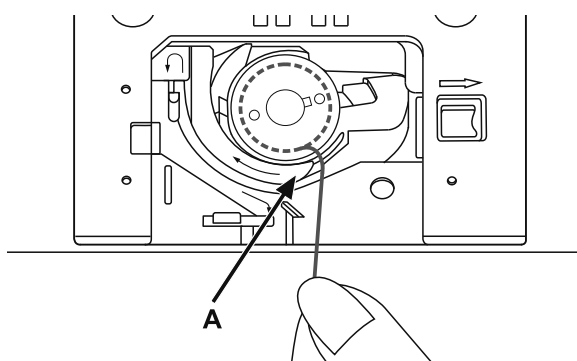

Vezesse át a szálát a nyíláson (A).

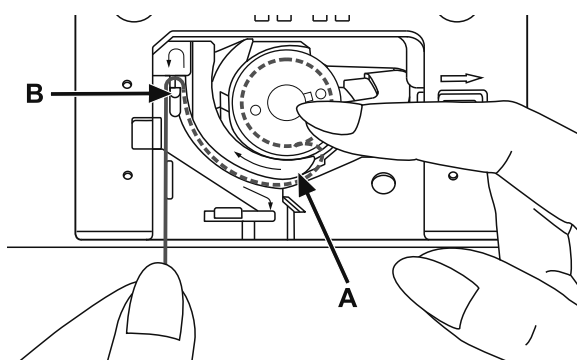

Tartsa finoman az ujját az orsó tetején.

Vezesse a szálát a nyilaknak megfelelően a tűlemmez szálvezetőjébe, a képen látható (A) pontból (B) pontba.

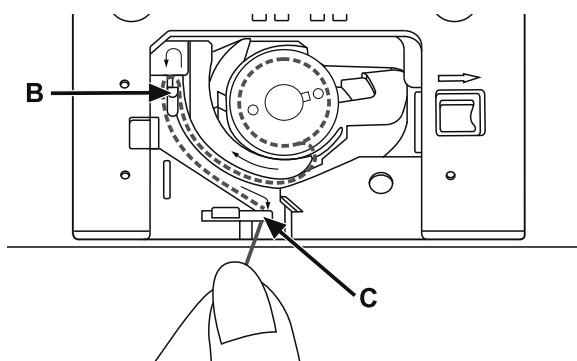

Húzza a szálát a nyíljelölés szerint (B)-ből (C)-be a tűlemmez szálvezetőjébe.

Levágáshoz húzza a szálát hátra a vágószél fölé a (C) pontnál.

Bezáráshoz tolja a fedelet hátra.



## Felső szál befűzése

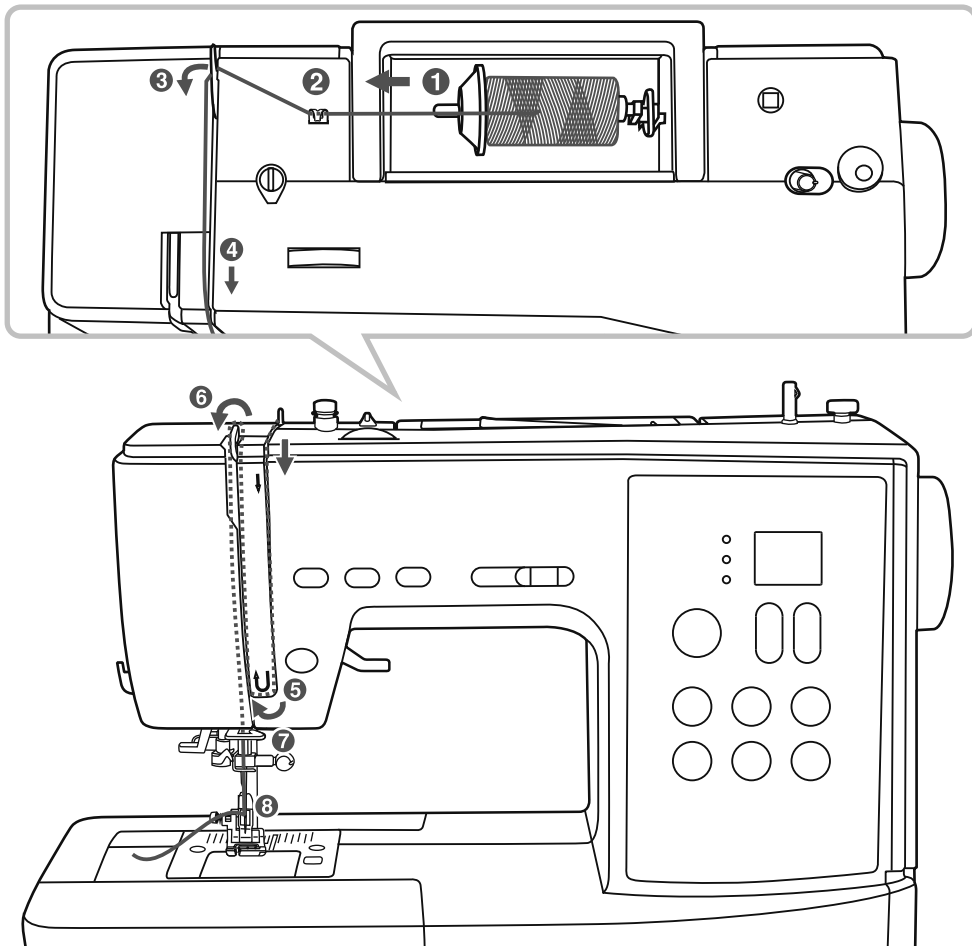

### ➔ Kérjük ügyeljen :

Ha a felső szál nincs jól befűzve, különböző problémák keletkezhetnek.

**A szálfeszítés kioldásához először a tűt felső állásba kell emelni és fel kell emelni a varrótalpat is.**

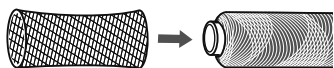
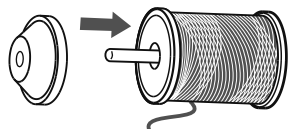

**1**

**1** Emelje fel a cématartó tűskét. Helyezze a cémat a tűskére, így a céma az orsó bal oldaláról fut le, végül helyezze a cémaleszorító tányért a cématartó végére.

### ➔ Megjegyzés:

Ha különleges cémat használ, ami gyorsan tekeredik le az orsóról, használat előtt helyezzen az orsóra egy hálót, és használjon nagyobb spulnitartót. Végül csökkentse a szálfeszítést is.

## Felső szál befűzése

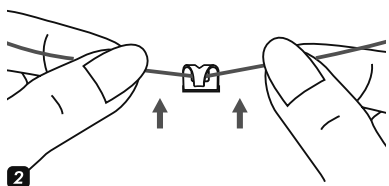

**2** Húzza át a cérnát a szálvezetőn.

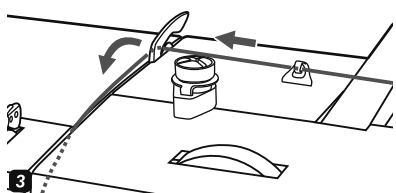

**3** A képen látható módon vezesse a szálát a szálvezető körül, és húzza át a cérnát a szálrugón.

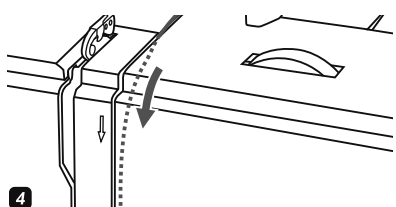

**4** A cérnát vezesse át az ezüst lemezek között.

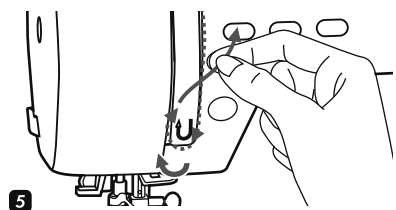

**5** Ezt követően húzza a szálát lefelé, majd a szálrugó körül.

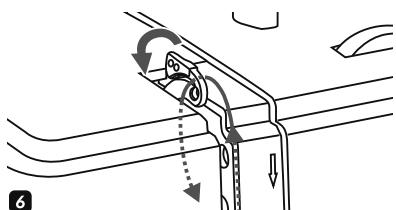

**6** Felérve vezesse a szálát jobbról balra a szálemelő vezetőlyukán keresztül, majd vezesse ismét lefelé.

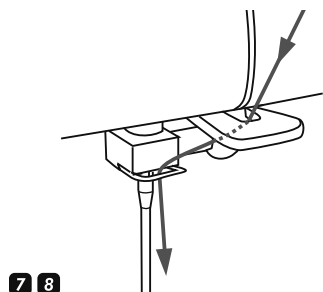

**7** Vezesse át a szálát a lapos, vízszintes szálvezető mögött, majd a fémkarikán át.

**8** Fűzze be a szálát előlről hátrafelé a túlyukba és mintegy 10 cm hosszban húzza hátra.

A tű befűzhető a tűbefűzővel is (lásd a következő oldalt).

**7 8**

# Tűbefűző

## ⚠ Figyelem:

Állítsa a főkapcsolót "O" állásba!

**Emelje a tűt legfelső állásba és süllyessze az anyagtovábbítót.**

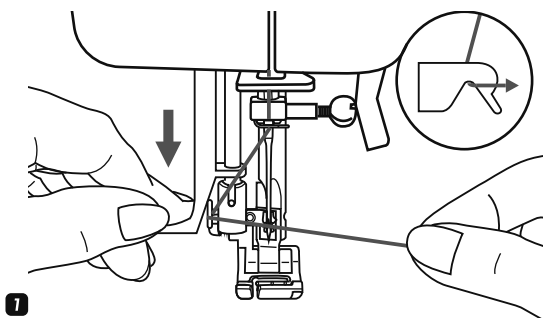

**1** Süllyessze lassan a tűbefűzőt és a szálát az ábra szerint vezesse át a szálvezetőn, azután húzza jobbra.

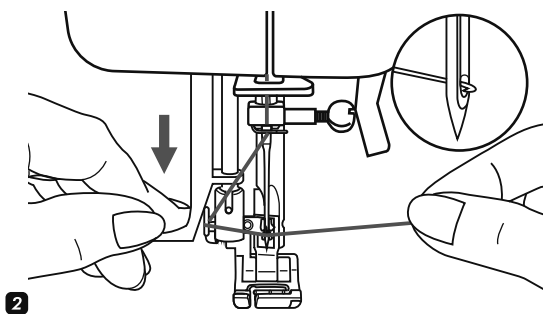

**2** A tűbefűző automatikusan befűző állásba fordul, és a horog átmegy a tűlyukon.

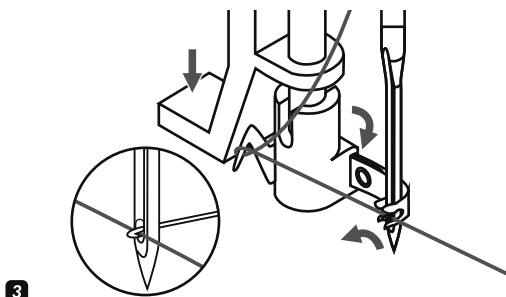

**3** Húzza a szálát jobbra a tű elé.

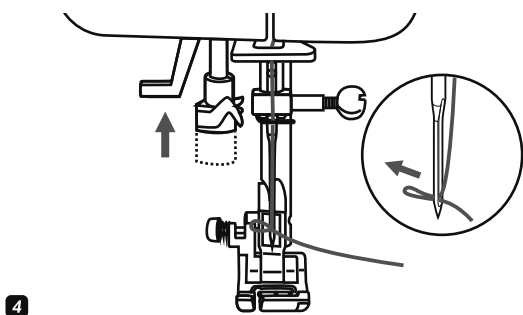

**4** Tartsa lazán a szálát és engedje el lassan a kart. A horog kifordul, áthúzza a szálát a tűlyukon és egy hurkot képez.

Húzza át teljesen a szálát a tűlyukon.

Ha vékony tűt használ, a tűbefűző lehet, hogy nem fog működni.

## Tű cseréje

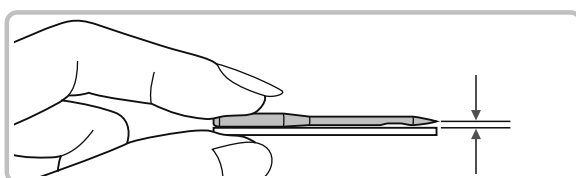
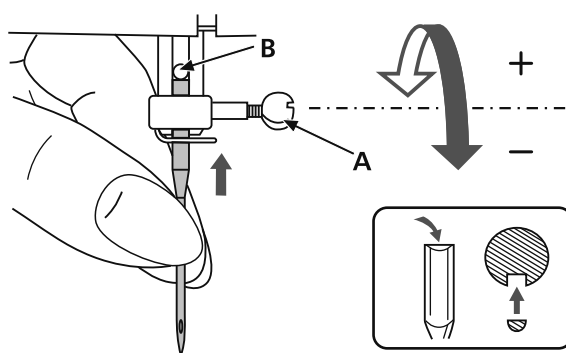

### ⚠ Figyelem:

A tű behelyezése vagy kivétele előtt kapcsolja ki a gépet, a főkapcsolót állítsa "O" állásba.

Cserélje a tűt rendszeresen, mindenek előtt akkor, ha elhasználódás jeleit mutatja vagy varrási egyenetlenségeket tapasztal.

A tűt az ábra szerint helyezze be:

A. Oldja ki a tűrögítő csavart és az új tű behelyezése után húzza meg ismét.

A tűszár lapos részének hátrafelé kell néznie.

B. Tolja fel a tűt akadásig.

Csak jó minőségű tűt használjon.

Varrási problémák keletkeznek, ha a tű:

- Görbült
- Tompa
- Hegye sérült

## Tű/anyag/cérna kombinációk

### Útmutatás tű, anyag, cérna kiválasztásához

TŰVASTAGSÁG	ANYAGOK	CÉRNA
10-12 (70-80)	Finom anyagok: finom pamut, voile, szerzs, selyem, muszlin, qiana, interlock, pamut kötött anyagok, pólóanyagok, jersey, krepp, szövött poliészter, ing- és blúzanyagok.	Finom pamutcérna, nylon- vagy polieszter cérna.
11-14 (75-90)	Közepes anyagok: pamutok, szatén, vitorlavászon, kétfalás kötött anyagok, finom gyapjúanyagok.	A legtöbb cérna közepes vastagságú és alkalmasak ezekhez az anyagokhoz és tűvastagságokhoz.
14 (90)	Közepes anyagok: pamut vitorlavászon, gyapjús durvánhurkolt kötött anyagok,	Optimális eredmény eléréséhez a szintetikus anyagokhoz poliésztercérnát, a szövött természetes anyagokhoz pamutcérnát használjon.
16 (100)	Nehéz anyagok: lenvászon, gyapjúanyagok, sátor- és steppelt anyagok, farmeranyagok, kárpitanyagok (finomtól a közepesig).	Alsó- és felső szálként mindig ugyanolyan cérnát használjon.

### ➔ Útmutatás:

- Vékony anyagokhoz általában vékony cérnát és tűt, vastag anyagokhoz pedig vastagabb tűt ajánlatos használni.
- Mindig végezzen próbavarrást egy olyan anyagdarabon, melyet munkájához is használni kíván.
- Felső- és alsószálnak ugyanazt a cérnát használja.
- Használjon stabilizátort/vetex finom vagy rugalmas anyagon.

# Varrótalp cseréje

## **Figyelem:**

Kapcsolja ki a gépet ("O") amikor a lent említett műveletek közül bármelyiket végzi.

---

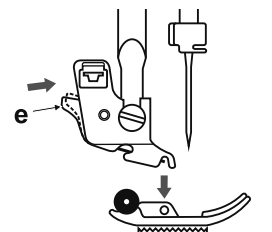

### **A talp eltávolítása**

Emelje meg a talpat.

Nyomja meg a fekete kallantyút (e) és a talp kiold.

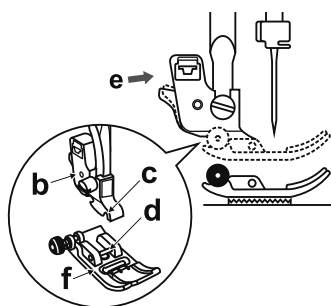

### **A talp felhelyezése**

Engedje le a talpszárat (b) amíg az alján lévő horony (c) közvetlenül a tengely (d) felett lesz.

Nyomja le a fekete kallantyút (e).

Engedje le a talpszárat (b) és a talp (f) automatikusan bepattan.

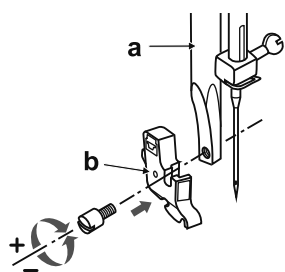

### **A talpszár rögzítése és eltávolítása**

Emelje fel a talprudat (a).

Távolítsa el és rögzítse a talpszárat, ahogy az ábrán látja.

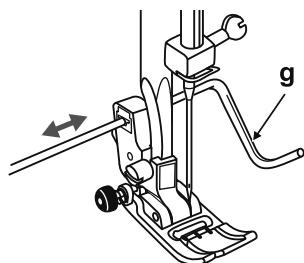

### **Sorvezető felhelyezése**

Helyezze a sorvezetőt (g) a nyílásba, ahogy az ábrán látja. Állítsa be szükség szerint szegéshez, berakáshoz stb.

## Kétlépcsős varrótalp

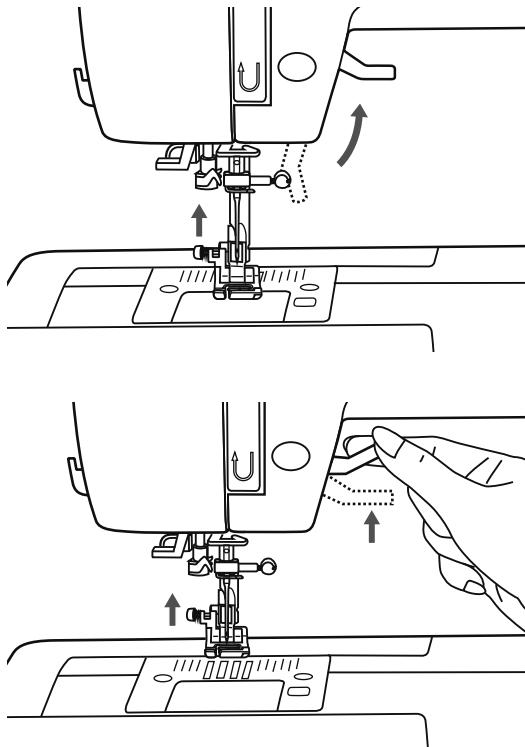

A varrótalp emelővel történik a varrótalp emelése és süllyesztése.

Többrétegű vastag anyagok varrásánál a varrótalpat tovább lehet emelni úgy, hogy a varrótalp emelőt tovább nyomja felfelé. Így a vastag anyagokat egyszerűen a talp alá lehet helyezni.

### ➔ **Megjegyzés:**

A tű mindig a legmagasabb ponton kell legyen.

## Anyagtovábbító emelése vagy süllyesztése

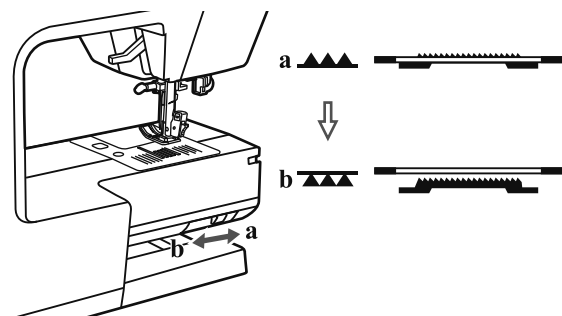
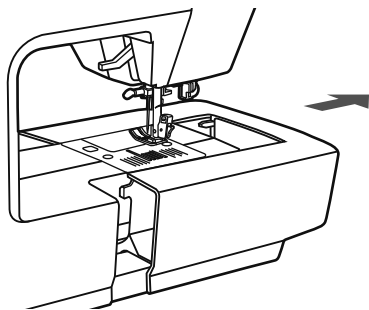

Ha a varróasztal nincs a gépen, az anyagtovábbító fogazatot állító kar a varrógép hátsó részén található.

Ha szeretné lesüllyeszteni az anyagtovábbító fogazatot például gombvarrásnál vagy monogrammozásnál, akkor állítsa "▲▲▲" (b) pozícióba a kart. Ha szeretné folytatni a normál varrást, csúsztassa a kart "▲▲▲" (a) pozícióba.

Az anyagtovábbító fogazatot ekkor még nem emelkedik fel, csak majd, ha elfordítja a kézikereket, és az egy teljes fordulatot tesz.

# Szállesztés

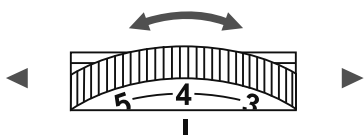

- Szállesztés alapbeállítás: "4"
- Nagyobb szállesztéshez forgassa a kereket a következő nagyobb számra.
- Kisebb szállesztéshez forgassa a kereket a következő kisebb számra.
- A megfelelő szállesztés a kiváló varráseredmény eléréséhez szükséges.
- Minden díszítő varrásnál az öltéskép szebb és az anyag kevésbé hullámosodik, ha, a felső szál kissé áthúzódik az anyag visszájára.

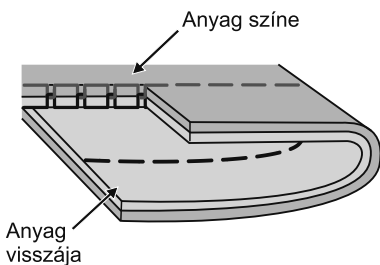

Normál felsőszál feszítés egyenes öltéshez.

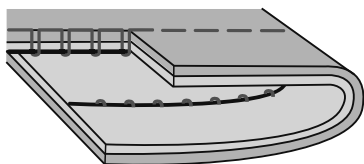
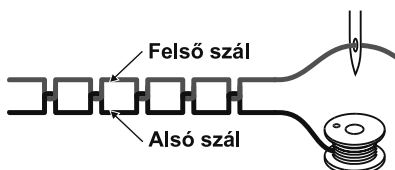

Felső szál feszítése egyenes öltéshez túl gyenge. Állítsa nagyobb értékre.

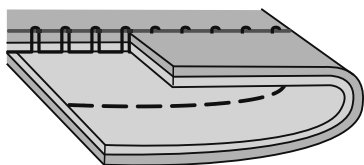

Felső szál feszítése egyenes öltéshez túl nagy. Állítsa kisebb értékre.

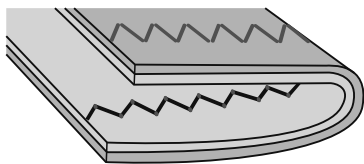

Normál felsőszál feszítés cikk-cakk és díszítő öltésekhez.



## Az alsószál felhozása

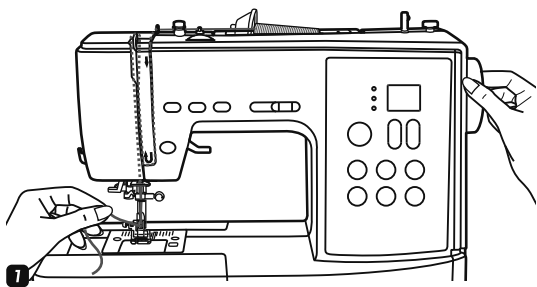

- 1** Bal kezével fogja a felsőszálat. Tekerje el a kézikereket maga felé (az óramutató járásával ellentétes irányba), süllyessze, majd emelje fel a tűt.

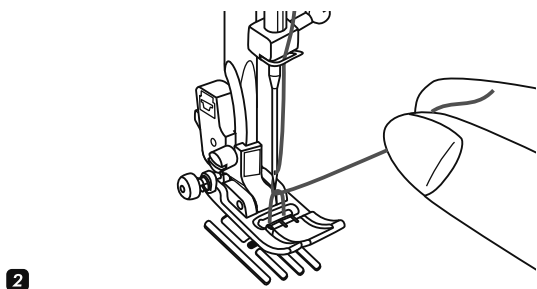

- 2** Óvatosan húzza meg a felsőszálat, hogy az alsószálat felhozhassa a tűlemez nyílásán. Ilyenkor az alsószál hurkot képez és úgy jön fel.

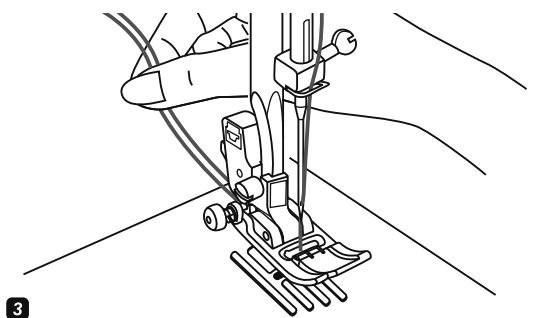

- 3** A talp alatt húzza hátrafelé mindkét szálat.

## Szálvágó

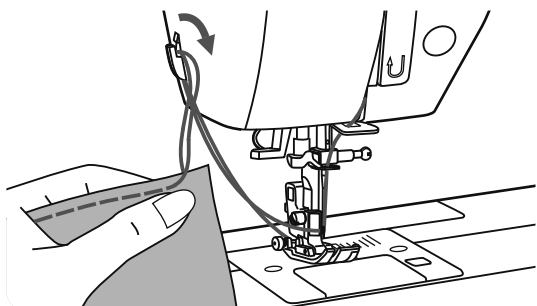

- Emelje fel a talpat.  
Távolítsa el az anyagot és húzza a szálakat balra felfelé a szálvágón át.  
A szálak elvágása a következő varrat kezdéséhez megfelelő hosszban történik.



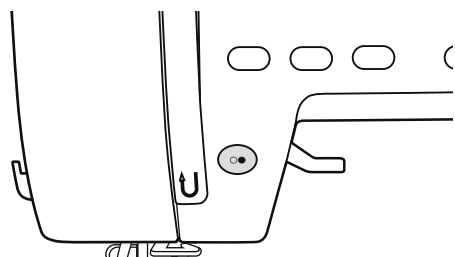
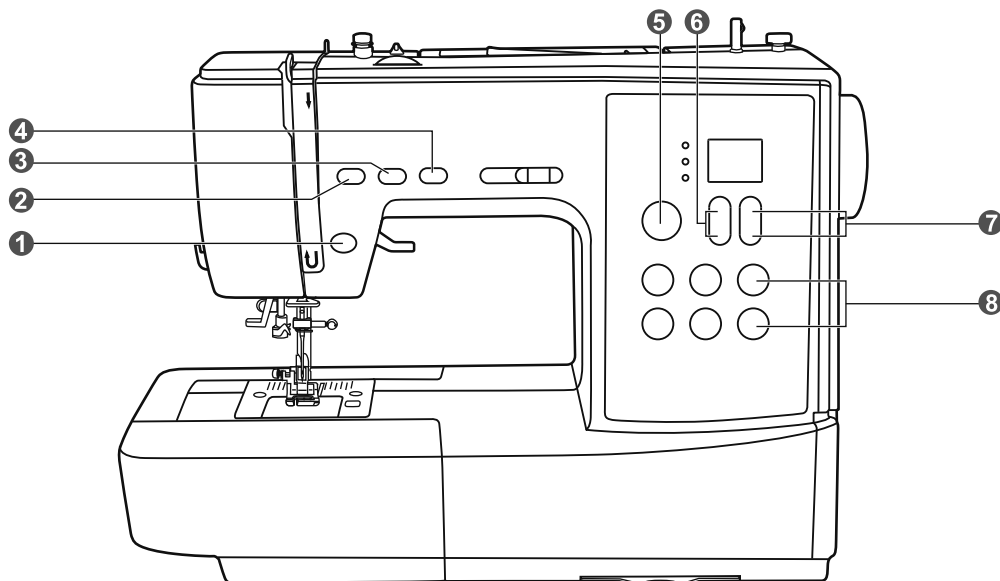

## 1 Start-/stop gomb

A gép elkezd működni, ha megnyomja a "Start/Stop" gombot, és le fog állni, ha még egyszer megnyomja. A készülék lassan mozog a varrás kezdetekor.

A varrás sebességét a sebességszabályozóval tudja állítani.

Ily módon a pedál nélkül is használhatja a készüléket.

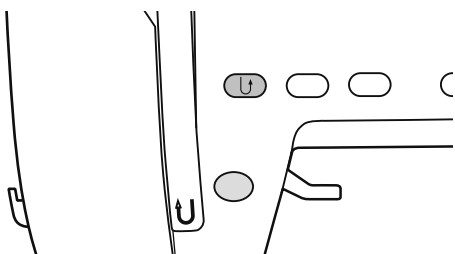

## 2 Visszavarró gomb

Ha a 01-06 számú öltéseket választja ki, a gép lassú sebességen visszafelé varr, amikor megnyomja ezt a gombot. Ha a gombot elengedi, a készülék ismét előre felé fog varrni.

Ha a 23-80 számú öltéseket választja ki, a gép azonnal elvarró öltést varr, amikor megnyomja ezt a gombot. Ha a gombot elengedi, a készülék megáll.

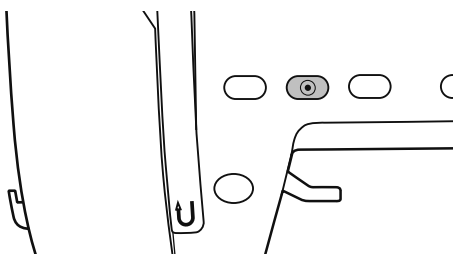

## 3 Automatikus elvarrás

Ha megnyomja ezt a gombot a varrás megkezdése előtt, a gép három elvarró öltést fog készíteni. A 01-05 számú öltések esetén a készülék azonnal három elvarró öltést készít, ha megnyomta az Automata elvarrás gombot, majd automatikusan leáll.

A 06-15, 23-80 számú öltések esetén nyomja meg az Automata elvarrás gombot, a készülék pedig három elvarró öltést készít az aktuális minta végére, majd automatikusan megáll. A funkció kikapcsol, ha még egyszer megnyomja az Automata elvarrás gombot vagy kiválaszt egy másik öltést.

# Gombok

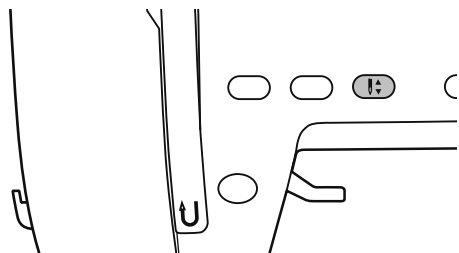

## 4 Tűmegállás fent/ lent

A Tűmegállás fent/lent gombbal meghatározhatja, hogy a tű alsó vagy felső pozícióban legyen, amikor befejezi a varrást.

## ➔ Kérjük ügyeljen:

Varrás közben nem tudja bekapcsolni ezt a funkciót.

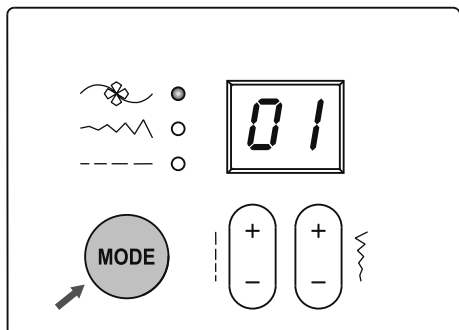

## 5 Üzem mód kiválasztó gomb

A készülék bekapcsolásakor a LED fénye a "🌸" üzemmódnál világít. Afénymindigazéppen kiválasztott funkció mellett világít (öltések, öltésszélesség, öltéshossz).

### 🌸 Haszon-ésdíszítőöltésüzemmód:

A készülékben 80 féle öltés található 01~80 számokkal jelölve. Beállíthatja az öltések szélességétés hosszát.

### ~~~~ Öltésszélességüzemmód:

A plusz-mínusz gombokkal állítsa be az öltésszélességet.

### ---- Öltéshosszüzemmód:

A plusz-mínusz gombokkal állítsa be az öltéshosszt.

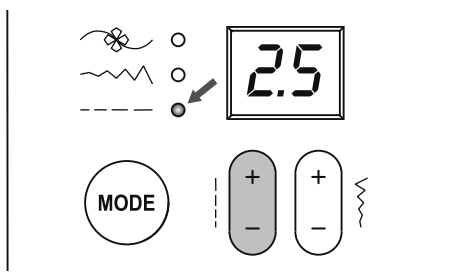

## 6 Öltéshossz gomb

Amikor kiválaszt egy öltést, a készülék automatikusan beállítja az ajánlott öltéshosszt.

Ha az előre beállított öltéshosszt át kell állítani az öltés kiválasztását követően, akkor nyomja meg az üzemmód gombot "MODE"; ekkor a készülék az öltéshossz üzemmódba tér.

Az öltéshossz rövidebbre vételéhez a "-" gombot, az öltéshossz hosszabbra vételéhez pedig a "+" gombot nyomja meg. Az öltéshosszt "0.0-4.5" értékek között tudja állítani. Bizonyos öltések hossza korlátozottan állítható.

Ha a beállítás alapértékre kerül, a szám háromszor villog a képernyőn.

Amikor a készülék öltés üzemmódban van, az öltéshossz gombokkal ("+" vagy "-") tudja változtatni a kétjegyű szám első számjegyét (0-től 8-ig).

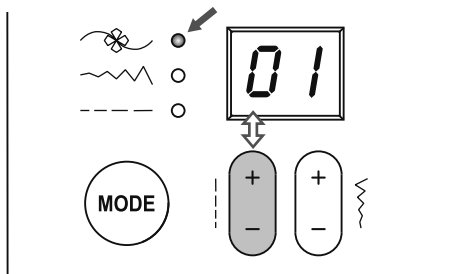
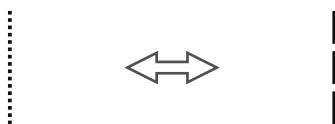

# Gombok

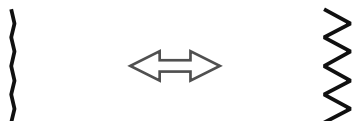
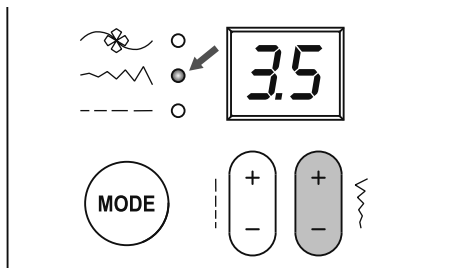

## 7 Öltésszélesség gomb

Amikor kiválaszt egy öltést, a készülék automatikusan beállítja az ajánlott öltésszélességet.

Ha az előre beállított öltésszélességet át kell állítani az öltés kiválasztását követően, akkor nyomja meg az üzemmód gombot "MODE"; ekkor a készülék az öltésszélesség üzemmódba tér.

Az öltésszélesség keskenyebbre vételéhez a "-" gombot, az öltésszélesség nagyobbra vételéhez pedig a "+" gombot nyomja meg. Az öltésszélességet "0.0-7.0" értékek között tudja állítani. Bizonyos öltések szélessége korlátozottan állítható.

Ha a beállítás alapértékre kerül, a szám háromszor villog a képernyőn.

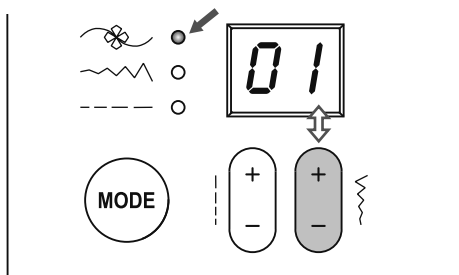

## Öltések kiválasztása

Amikor a készülék öltés üzemmódban van, az öltésszélesség gombokkal ("+" vagy "-") tudja változtatni a kétjegyű szám első számjegyét (0-től 9-ig).

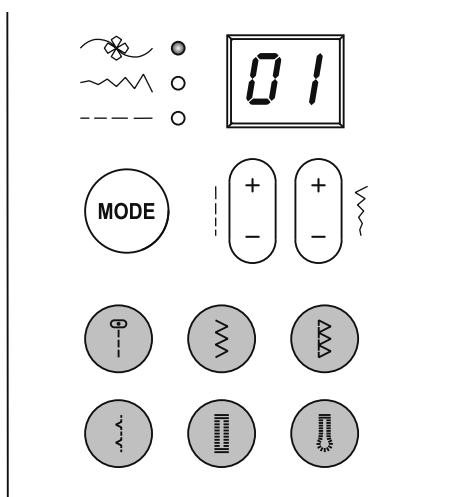

## 8 Öltésminta közvetlen kiválasztása

A gyakran használt mintákat közvetlenül is ki tudja választani a készüléken.

Bármilyen üzemmódban is dolgozik, ezekkel a gombokkal azonnal a gombon látható haszonöltésre válthat.

# Öltéstáblázat

A szürkével jelölt részek (a lenti táblázaton) az adott öltésminta alapegységei.

## A. Öltésminta közvetlen kiválasztása



## B. Minták

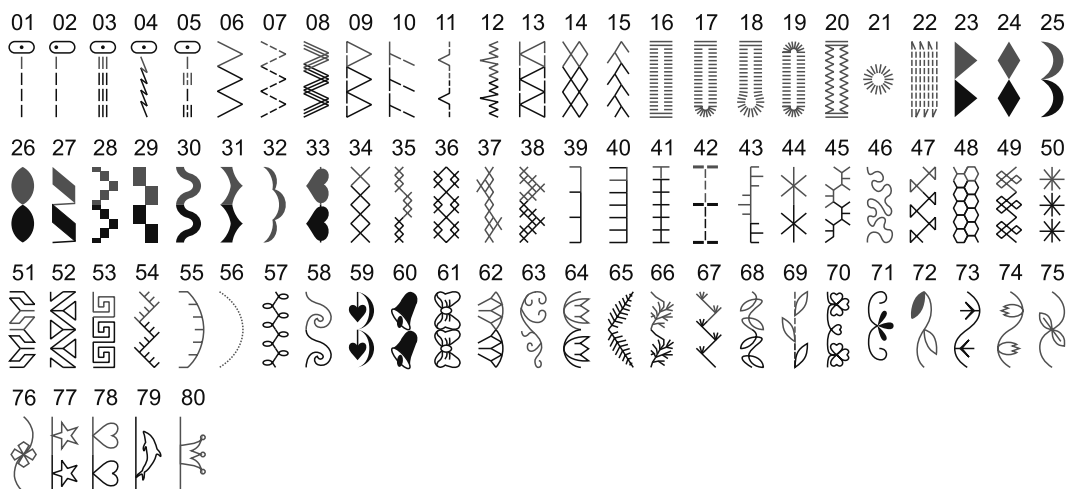

# Alapismeretek

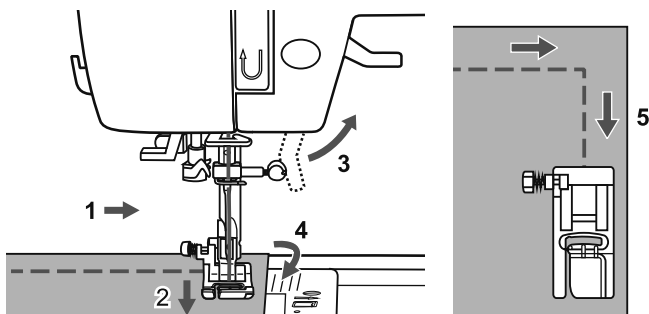

## Sarkok varrása

1. Amikor eléri a sarkot álljon meg.
2. Süllyessze a tűt manuálisan (kézikerek) vagy a tűmegállás fent/lent gomb egyszeri megnyomásával.
3. Emelje fel a varrótalpat.
4. Forgassa el az anyagot a tű, mint sarokpont körül.
5. Süllyessze a varrótalpat és varrjon tovább.

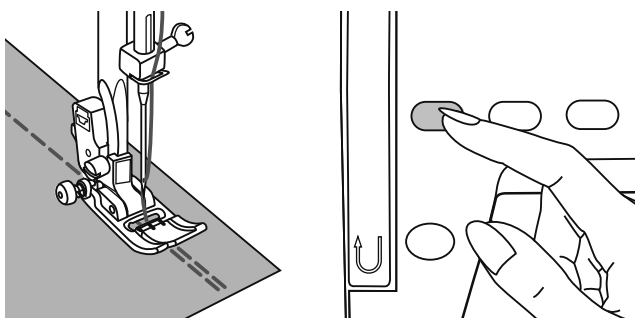

## Visszavarró talp

Elvarráshoz a varrás kezdésénél és befejezésénél.

Nyomja a visszavarró talpat és varrjon 4-5 öltést.

Amikor elengedi a gombot a varrógép ismét előre felé varr.

## Szabadkar

A szabadkar nagyon praktikus csőformák varrásánál, mint nadrágszárak és ujjak szegése.

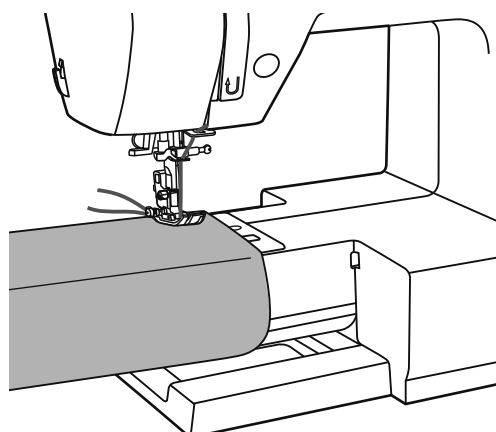
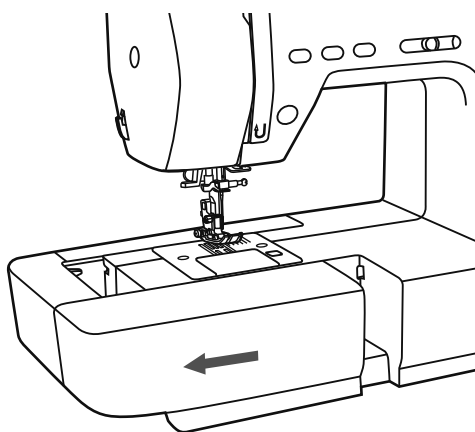

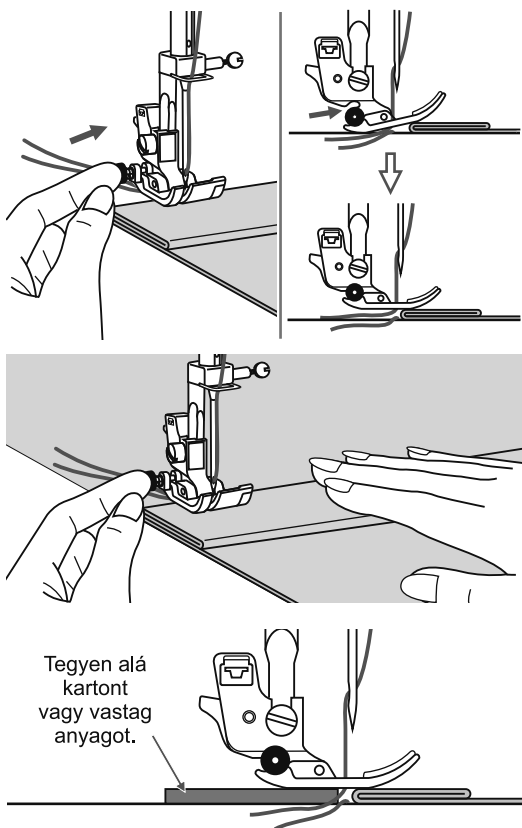

## Varrás vastag anyagokon

A fekete gomb a varrótalp bal oldalán rögzíti a varrótalpat vízszintes helyzetben, ha benyomja, mielőtt süllyesztené a varrótalpat. Ez egyenletes anyagtovábbítást biztosít a varrat elkezdésénél és a vastag részeken történő (pl. átvarrásnál több anyagrétegen farmerek felhajtásánál).

A vastag rész elérésénél süllyessze a tűt és emelje fel a varrótalpat. Nyomja le a talp elejét és nyomja be a fekete gombot. Süllyessze ezután ismét a varrótalpat és varrjon tovább.

A fekete gomb néhány öltés után automatikusan kioldódik.

Használhat egy másik, azonos vastagságú anyagot is magassákiegyenlítőként a varrat mögött. Segítheti azonban az anyagtovábbítást a varrótalp alatt úgy is, hogy kézzel kissé tolja az anyagot.

## Egyenes öltés és tűpozíció

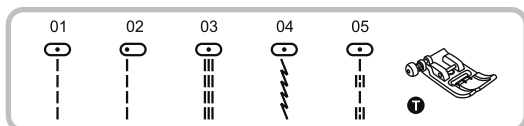

### Tűpozíció változtatása

Ezek a beállítások csak a 01-05 öltésmintákra vonatkoznak. A programozott általános beállítás "3.5", középállás. Amikor "-" gombot nyomja meg, a tű balra fog mozdulni, amikor pedig a "+" gombot nyomja meg, a tű jobbra fog mozdulni.

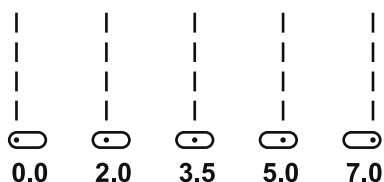

### Öltésszélesség megváltoztatása

Ha rövidebbre kívánja venni az öltéshosszt, nyomja meg a "-" gombot, ha pedig hosszabbra kívánja venni az öltéshosszt, nyomja meg a "+" gombot.

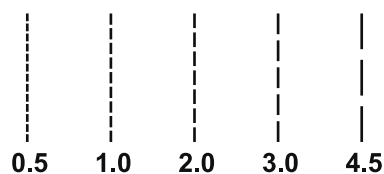

Általánosságban elmondható, hogy minél vastagabb az anyag, a cérna és a tű, annál vastagabbnak kell lennie az öltésnek.

## Cikk-cakköltések

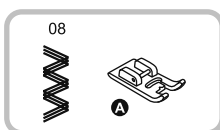
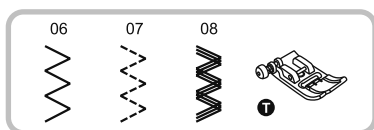

### Öltésszélesség beállítása

A maximális cikk-cakk öltésszélesség "7.0". Az öltésszélesség minden öltésfajtánál csökkenthető. Az öltésszélességet a "+" öltésszélesség gomb megnyomásával tudja növelni ("0.0-7.0" között).

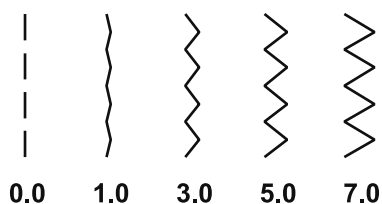

### Öltéshossz beállítása

A cikk-cakk öltésszorok annál tömörebbek lesznek, minél közelebb áll az öltéshossz a "0.3" értékhez. Mutatós cikk-cakk öltésképeket az "1.0-2.5" öltéshossz tartományban lehet elérni. A teljesen tömör cikk-cakköltést (szorosan egymás mellett) hernyóvarrat nevezzük.

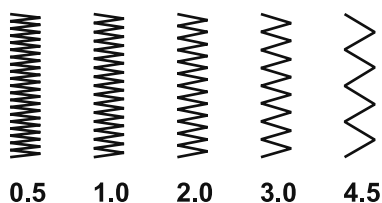

# Stretchöltések

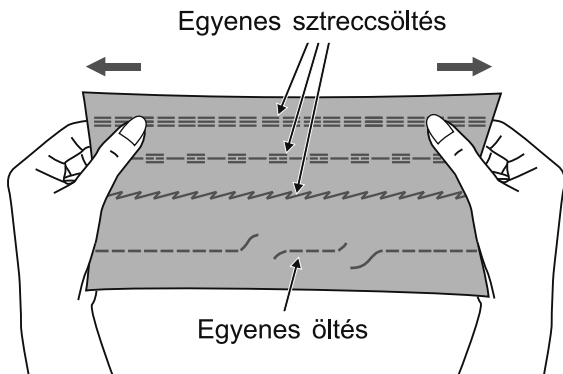
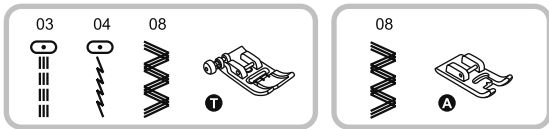

Használja ezeket az öltéseket horgolt, trikó vagy más rugalmas anyagokon. Az ezzel készült varrat együtt nyúlik az anyaggal anélkül, hogy elszakadna.

Olyan elasztikus és erős igénybevételnek kitett varratokhoz, melyek az anyag nyúlásával együtt nyúlnak szakadás nélkül.

Ideális elasztikus anyagokhoz és hurkolt termékekhez. Alkalmas erős igénybevételnek kitett varratok készítéséhez is nem rugalmas anyagokra, mint a farmer.

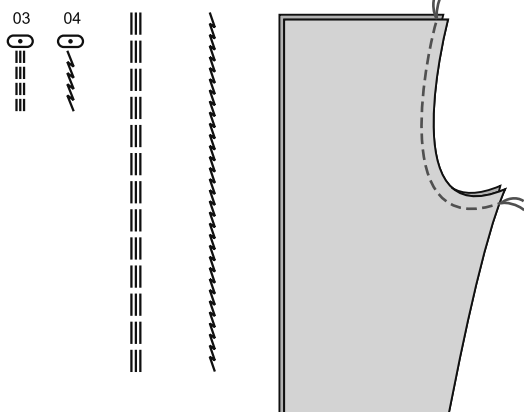

A stretch egyenes öltés szintén háromszoros megerősítéssel készül, elasztikus és erős igénybevételnek kitett varratokhoz.

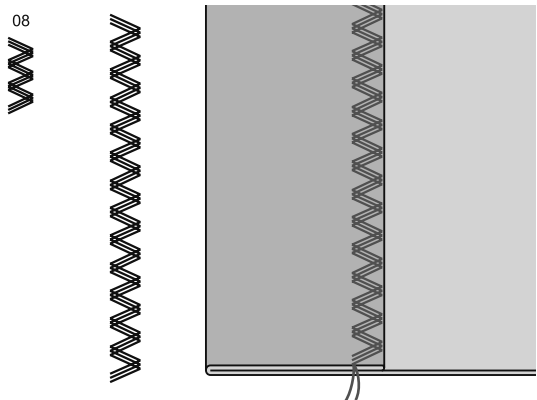

Háromszoros cikk-cakk stretch öltés nem rugalmas anyagokhoz, mint a farmer, vászon, vitorlavászon, stb.



# Overlock öltések

Készítsen overlock varratot az anyag szélén, hogy elkerülje a foszlást.

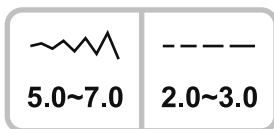
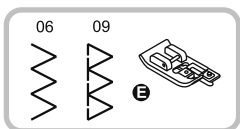

## Overlock talp használata

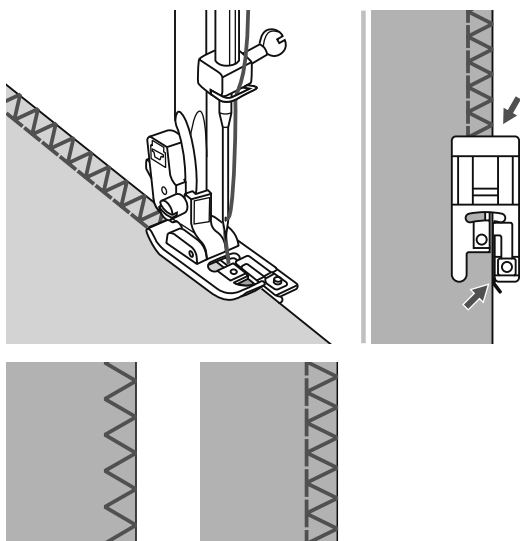

Tegye fel az overlock talpat (E).

Az anyag szélét a varrás során ütköztesse a talp vezetőjéhez.

### **Figyelem:**

Az overlock talpat csak a 06 és 09 öltésfajtákhoz használja, és az öltésszélességet ne állítsa keskenyebbre, mint "5.0".

Az ajánlottokon túl más öltésfajták és öltésszélesség használata esetén a tű a varrótalpba üthet és eltörhet.

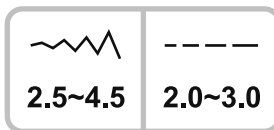
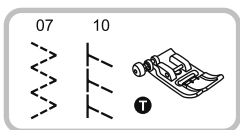

## Cikk-cakk talp

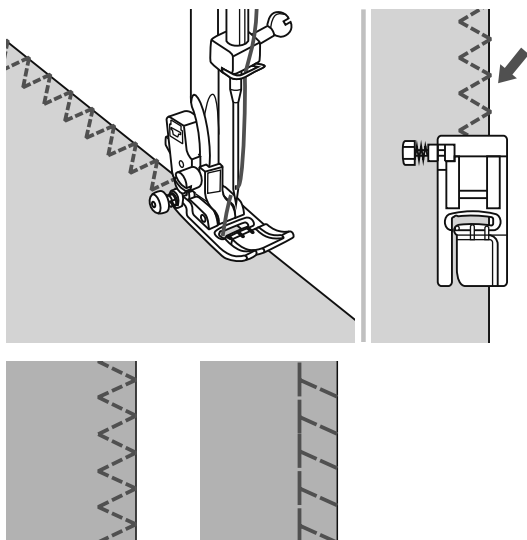



Tegye fel az cikk-cakk talp (T).

Szélek körbevarrásánál helyezze úgy a varrótalpat az anyagra, hogy a jobboldali túleöltés szorosan a szél mellett kívül az üresbe történjen.

# Rejtett öltés

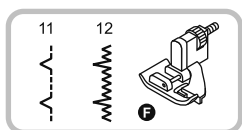
Rögzítse a szoknyák és nadrágok alját rejtett öltéssel, ez az öltés úgy varr, hogy nem látszik az anyag színén.



	
2.5~4.0	1.0~2.0

11: Rejtett öltés és fehérnemű öltés nem nyúlós anyagokra

12: Rejtett öltés stretch anyagokra

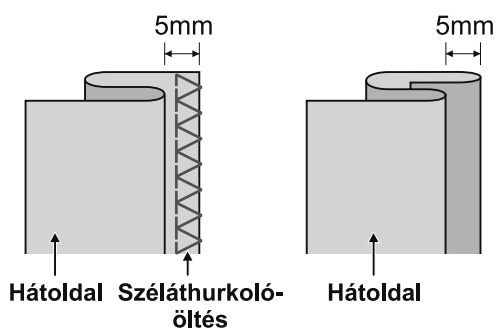

## ➔ Kérjük, ügyeljen:

A rejtett öltés készítése bizonyos gyakorlatot igényel. Először mindig készítsen próbát.

Hajtsa össze az anyagot az ábra szerint úgy, hogy az anyag hátoldala felül legyen.

Először tisztázza el az anyag szélét széláthurkoló öltéssel.

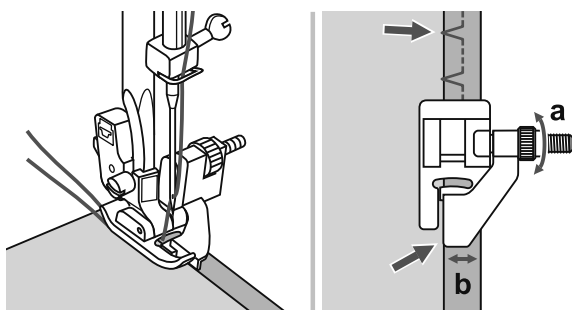

Tegye az anyagot a varrótalp alá. Forgassa a kézikereket kézzel önmaga felé addig, amíg a tű teljesen baloldalra ugrik. A tűnek az anyag hajtott szélét éppen csak meg kell fogni. Ha nem fogja meg az anyagot akkor korrigálja megfelelően az öltésszélességet.

Állítsa be a vezetőt (b) a gomb (a) forgatásával úgy, hogy az anyaghajtásnak ütközzön.

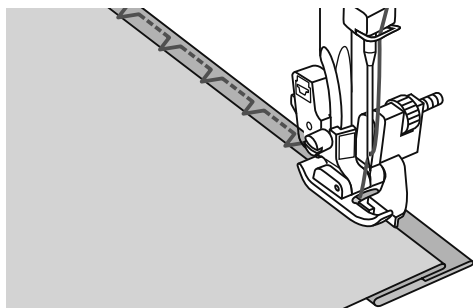

Varrjon lassan és vezesse az anyagot gondosan a talp vezetője mentén.

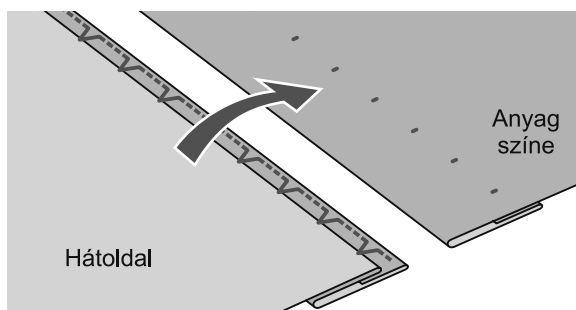

Fordítsa át az anyagot.

# Gomb felvarrása

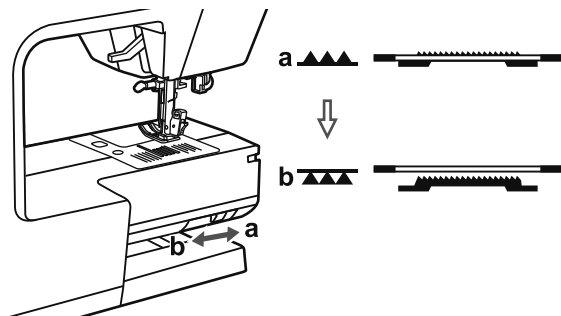
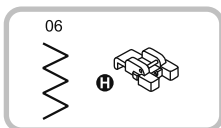

Tegye fel a gombfelvarró talp.

Állítsa az anyagtovábbító süllyesztő kart "▲▲▲" állásba.

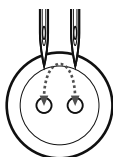
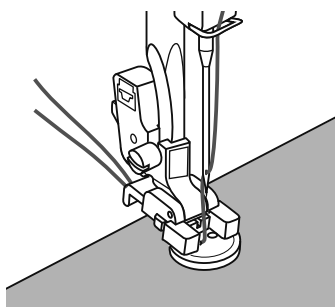

Tegye az anyagot a varrótalp alá. Helyezze a gombot a kívánt helyre és süllyessze a varrótalpat.

Válassza a cikk-cakk öltést. Állítsa az öltés szélességét "2.5-4.5" értékre, a gomb lyukai közötti távolságnak megfelelően.

Forgassa kézzel a kézikereket annak ellenőrzésére, hogy a tű valóban a tűlyukakba ölt-e le.

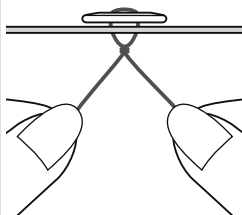
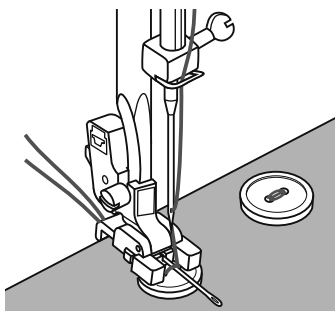

Ha szüksége van nyakra a gombhoz, helyezze a fércelőtűt a gomb tetejére és varja fel a gombot. Húzza át a felsőszálat az anyag fonákjára és kösse össze az alsószállal.

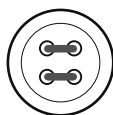

4 lyukú gombok esetén először a két elülsőt varja fel, majd tolja a másik két lyukhoz és ismétlje meg az eljárást.

## ➡ Kérjük figyeljen:

Miután végzett a munkával, emelje fel ismét az anyagtovábbító fogazatot a kapcsoló segítségével "▲▲▲".

# Gomblyuk varrása

Lehetséges a gomb méreteivel megegyező gomblyukat varrni.

Rugalmas vagy vékony anyaghoz ajánlott használni vetetet, hogy szebb legyen a gomblyuk.

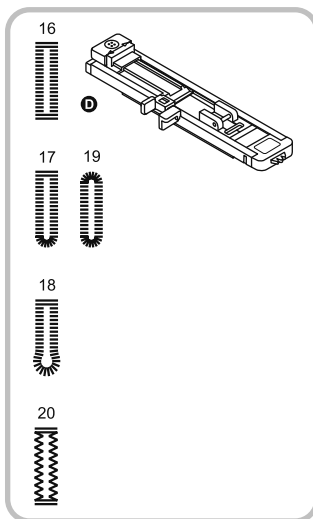

	----
2.5~7.0	0.3~1.0

	----
2.5~5.5	0.3~1.0

	----
5.5~7.0	0.3~1.0

	----
3.0~7.0	1.0~2.0

16: Könnyűtől középnehéz anyagokig

17: Vízszintes gomblyukakhoz blúzokon és ingeken könnyűtől középnehéz anyagokig

18: Öltönyökhöz vagy kabátokhoz

19: Könnyűtől középnehéz anyagokig

20: Farmer vagy stretch anyagokhoz durva szövetből

## ➔ Kérjük, ügyeljen:

Mielőtt kivarrja a gomblyukat anyagára, készítse először egy próbagomblyukat az anyag egy darabkájára.

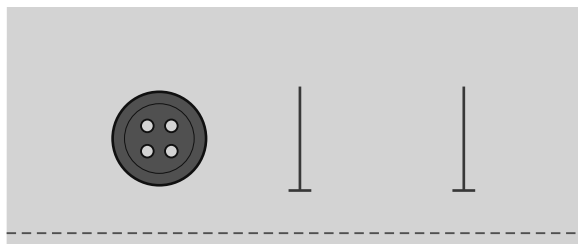

Rajzolja fel a gomblyukat az anyagra.

A maximális gomblyukhossz 3cm (Alapszabály: gomblyukátmérő + gombvastagság).

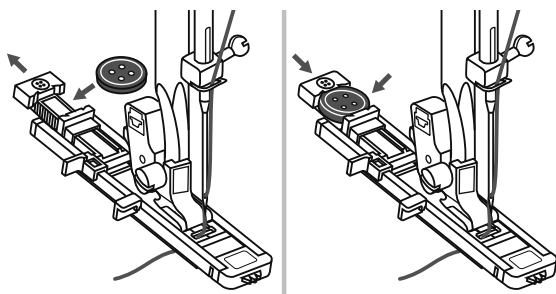

Tegye fel a gomblyuktalpat, majd húzza ki a gombtartót és tegye bele a gombot.

A gomblyuk hosszát a gombtartóba helyezett gomb határozza meg.

Vezesse át a szálát a varrótalp nyílásán, majd a talp alatt.

## Gomblyuk varrása

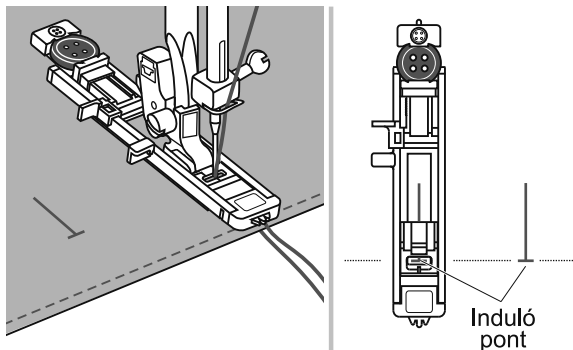

Válassza ki a gomblyuköltést.  
Állítsa be az öltés szélességét és hosszát (a kívánt szélesség és tömörség szerint).  
Tegye az anyagot úgy a varrótalp alá, hogy a varrótalp középjelölése az előre felrajzolt gomblyukvonallal egybe essen.

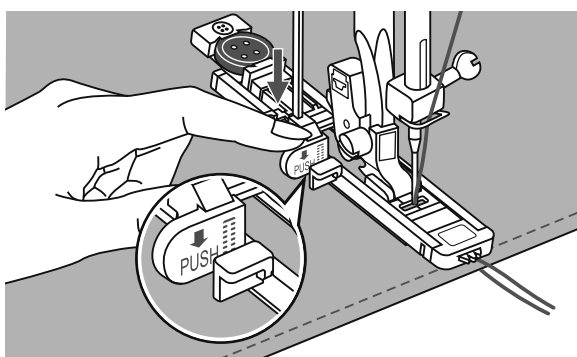

Húzza le teljesen a gomblyuk szenzort, és helyezze a gomblyuktalp ütközője mögé.

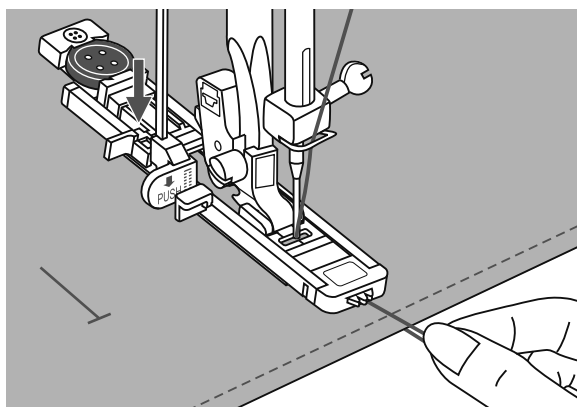

Lazán tartsa a felső cérna végét és kezdjen el varni.

### ➔ **Kérjük, ügyeljen:**

Vezesse az anyagot kézzel. A varrás vége előtt a gomblyuk befejezésénél automatikusan néhány elvarró öltés készül.

---

# Gomblyuk varrása

\* A gomblyukak varrása az ábra szerint a varrótalp elejétől hátrafelé történik.

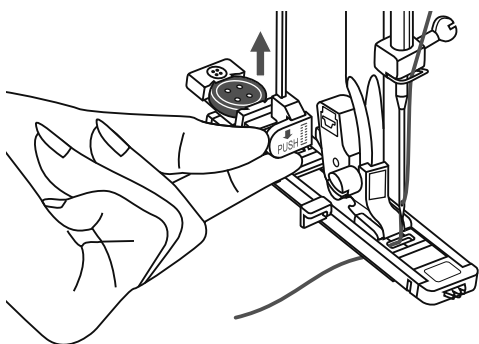
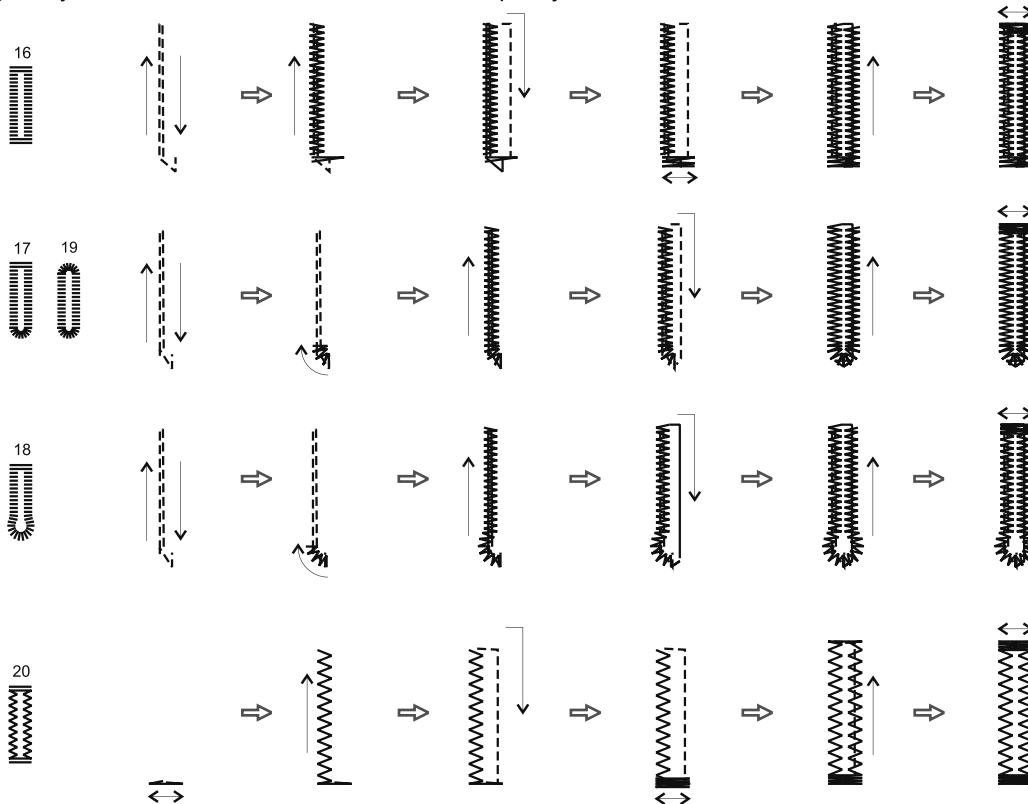

Emelje fel a talpat és vágja el a cérnát. Ha szeretne ismét végigmenni az imént megvarrt gomblyukon, emelje fel a talpat (így az visszatér eredeti helyzetébe).

A befejezés után emelje fel a gomblyukkart, amíg felső állásban megáll.

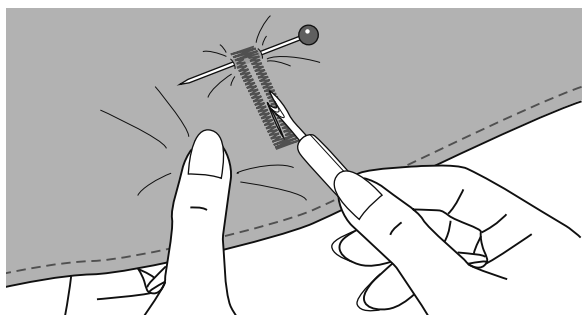

Vágja fel a gomblyukat a gomblyukszárak között anélkül, hogy a két reteszt átvágná. Szúrjon ezért a két reteszbe gombostűt megállítóként.

## ➡ Kérjük, ügyeljen:

Amikor kivágja a gomblyukat a varratbontóval, vegye el a kezét a vágás irányából, mert megsérülhet.

## Gomblyukak elasztikus anyagokra

Ha elasztikus anyagokra készít gomblyukat szálmegerősítéssel dolgozzon.

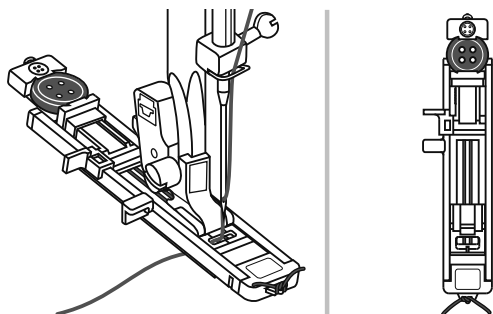

Tegye fel a gomblyuktalpat és akassza be az erősítő szíjat hátul a varrótalpba, majd vezesse át a varrótalp alatt.

Vigye mindkét szálvéget a talp elejéhez, tegye a hornyokba és kezdjen varrni.

Az öltés szélességét igazítsa az erősítő szál vastagságához.

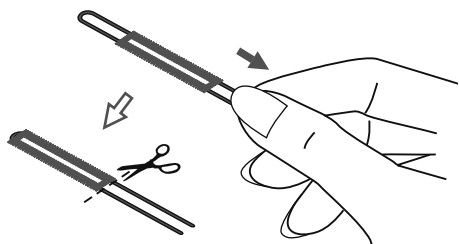

Befejezés után húzza az erősítő szíj mindkét végét, hogy behúzza a gomblyukszárokba és vágja le végül a szálvégeket.

### **Kérjük, ügyeljen:**

Ajánljuk, hogy az anyag visszáját erősítse meg közbéléssel.

---

# Ringli

Lyukszegély öltést öv lyukakhoz, és más hasonló munkákhoz használnak.

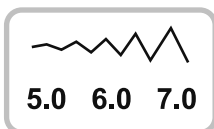

**21:** Válassza ki, ha övre szeretne lyukszegélyt varni

Válassza az 21 számú öltést (Ringli).  
Tegye fel a hímzőtalp (A).

**A**



**B**



**C**



Az öltésszélesség gombokkal "-" vagy "+" választhatja ki a ringli nagyságát.

Ringliméret:

A. Kicsi: 5,0 mm.

B. Közepes: 6,0 mm.

C. Nagy: 7,0 mm.

Süllyessze a tűt a kezdőpontnál az anyagba,  
majd süllyessze a varrótalpat.

A varrás befejezésénél automatikusan  
elvarró öltések készülnek, majd megáll a gép.

Szúrja ki ezután a közepét egy lyukazó  
szerszámmal.

\* A lyukazó szerszám nem a varrógép  
tartozéka.

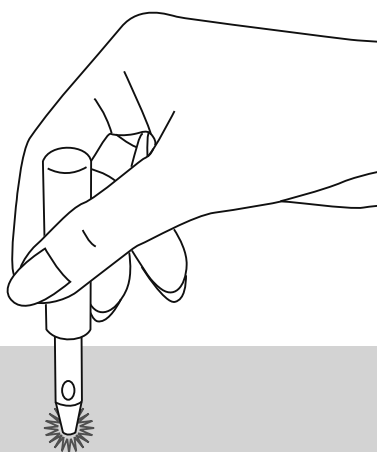

## ➔ Kérjük, ügyeljen:

- Amikor a lyukasztót használja, helyezzen vastag papírt vagy más védőfóliát az anyag alá, mielőtt kilyukasztja azt.
- Vékony cérna használata esetén a varratkép durvának tűnhet. Amennyiben ez az eset áll fenn, varrja át a ringli szélét még egyszer (varrjon az első öltéssor felett).



# Stoppolás

Ha stoppol egy kis lyukat vagy szakadást mielőtt nagyobb lenne, megmentheti az egész ruhát. Válasszon vékony cérnát olyan színben, ami a legjobban illik ruhájához.

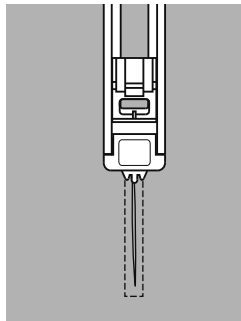
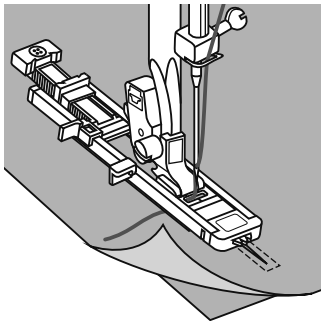
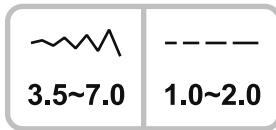
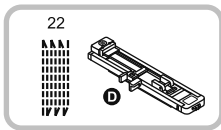

Válassza a 22 (stoppoló öltések) öltést.  
Tegye fel gomblyuktalp.

Tűzze össze a felső- és alsó anyagréteget.  
Válassza ki a tűpozíciót. Helyezze a varrótalpat a stoppolandó rész közepe fölé és süllyessze.

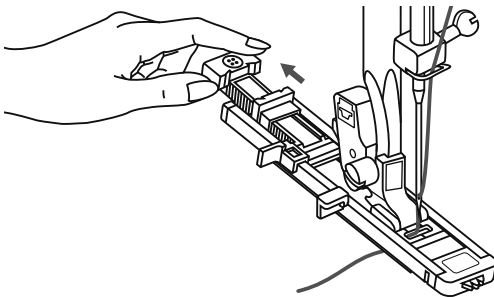

Húzza a gomblyuktartót hátra.  
Húzza ki a gomblyukhossz vezetőt a kívánt hosszban.

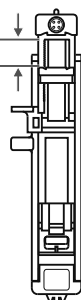
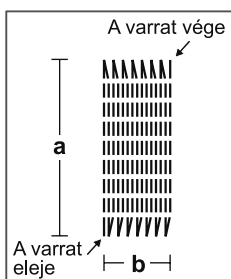

Az anyagátmenetek különböző hosszúságúak.  
A maximális öltéshossz 2,6 cm, a maximális öltésszélesség 7 mm.

a. Öltéssor felület hossza.  
b. Öltéssor felület szélessége.

# Stoppolás

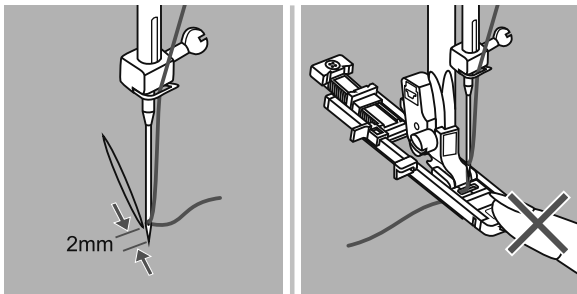

Helyezze úgy az anyagot, hogy a tű 2 mm-rel a stoppolandó hely előtt álljon, majd süllyessze a varrótalpat.

## ➔ Kérjük, ügyeljen:

Ne nyomja vissza a varrótalp elejét süllyesztésnél, mert akkor a stoppolás hossza nem a megfelelő lesz.

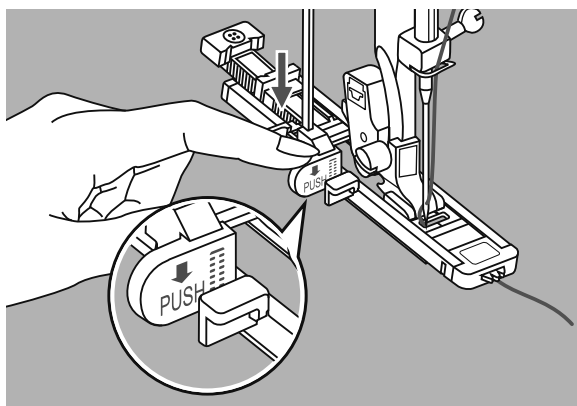

Húzza le a felső szálát és fűzze át a varrótalp lyukán.

Nyomja le a gomblyukkart. A gomblyukkara gomblyuktalp tartó mögött található.

Tartsa meg lazán bal kezével a felső szál végét a varrás elkezdésekor.

22



A stoppoló öltéssorok varrása az ábra szerint a varrótalp elejétől hátrafelé varr.

## ➔ Kérjük, ügyeljen:

Ha a gép nem továbbítja az anyagot, például mert túl vastag, növelje az öltéshosszt.

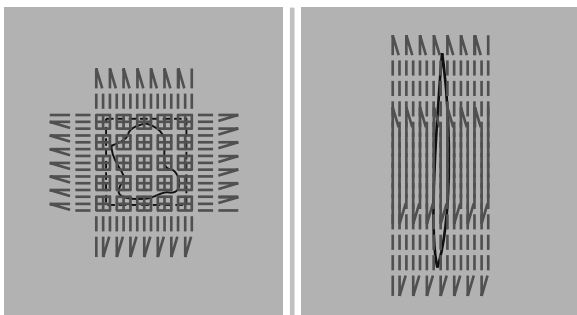

Amennyiben a stoppolandó felület túl nagy a beállított stoppoló felület többször kivarrható (vagy átlósan átvarrható) a jobb varrási eredmény elérése érdekében.

# Cipzár bevarrása

Ezzel a talppal a cipzár mindkét oldalát be tudja varrni, a talp széle vezeti a cipzárt, hogy biztosítsa az egyenes elhelyezést.

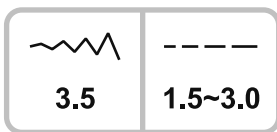
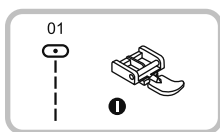

## ⚠ Figyelem:

A varrótalpat csak egyenes öltéssel és középső tűállással szabad használni. Amennyiben más öltésmintát vagy tűpozíciót használ, a tű a varrótalpba üthet és eltörhet.

## Kétoldalon fedett cipzár

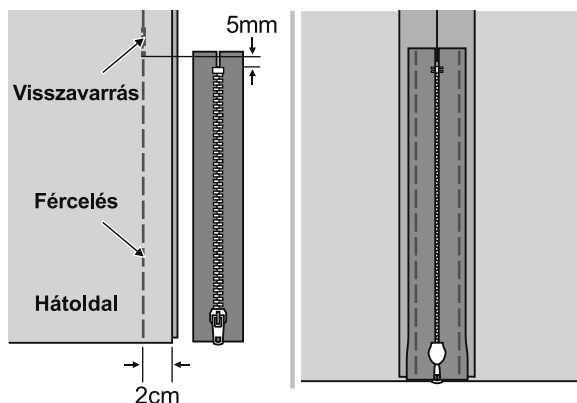

- Színükkel egymás felé illesse össze az anyagokat. Varrjon megengedett szélességben jobb széltől a cipzár aljáig. Varrjon néhány öltést a lock ellenkező irányában. Növelje az öltés hosszúságát maximumra, állítsa be a feszültséget 2 alá, és fércelje a megmaradó hosszúságot az anyaghoz.

- Vasalja szét a varrásráhagyást. Tegye a cipzárt színével lefelé a varrásráhagyásra úgy, hogy a fogazat a varratvonalnak ütközzön. Fércelje be a cipzárt.

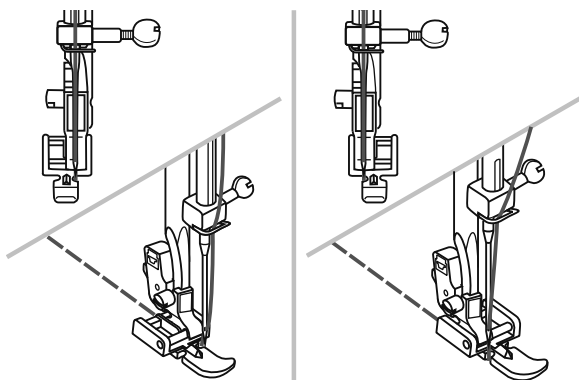

- Tegye fel a cipzárbevarró talp. A cipzár baloldalának varrásakor a varrótalp jobboldali rögzítőjével fogassa fel talpat.

- A cipzár jobboldalának varrásakor a varrótalp baloldali rögzítőjével fogassa fel talpat.

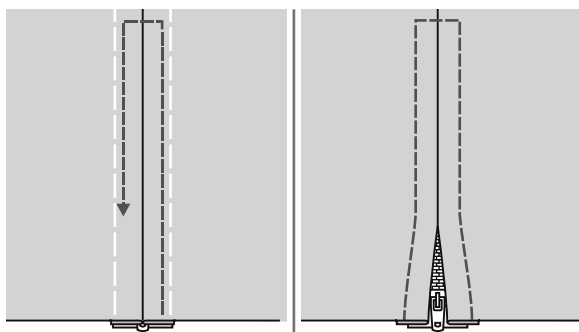

- A cipzár körbevarrása.

## ➡ Kérjük, ügyeljen:

Ügyeljen rá, hogy varrás közben ne érjen a tű a cipzárhoz, különben meggörbülhet vagy eltörhet a tű.

- Húzza ki a fércelő szálakat és vasalja le.

# Cipzár bevarrása

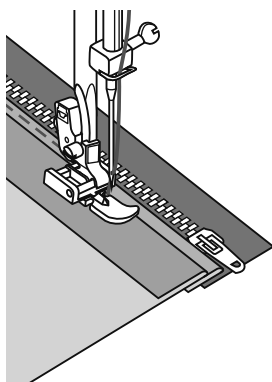
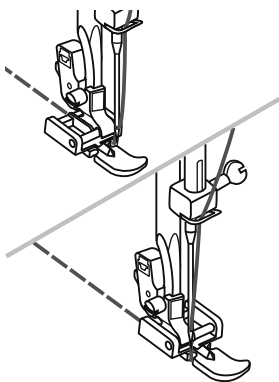
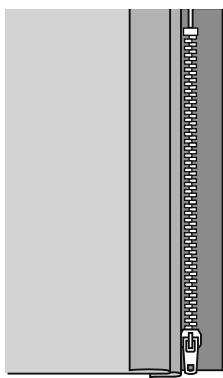
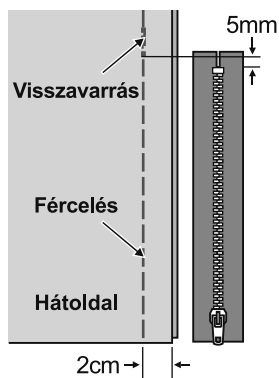

## Egyoldalon fedett cipzár

- Színükkel egymás felé illessze össze az anyagokat. Kezdje összefércelni az anyagot a széltől 2 cm-re, és varrjon vissza pár öltésnyit, hogy rögzítse a varratot. Vegye maximumra az öltéshosszt, állítsa a feszültséget 2 alá, és fércelje végig az anyagot..

- Hajtsa át a baloldali varrásráhagyásra. A jobboldali varrásráhagyást hajtsa át 3 mm-re.

- Tegye be a cipzárt. A cipzár baloldalának varrásakor a varrótalp jobboldali rögzítőjével fogassa fel talpat.

A cipzár jobboldalának varrásakor a varrótalp baloldali rögzítőjével fogassa fel talpat.

- Varrja be a cipzár baloldalát lentről felfelé.

- Fordítsa az anyagot a színére. Alul varrjon átlósan, majd varrja a cipzár jobboldalát.

- Mintegy 5cm-rel a cipzár felső vége előtt álljon meg. Távolítsa el a fércet és nyissa ki a cipzárt. Varrja végig a varratot.

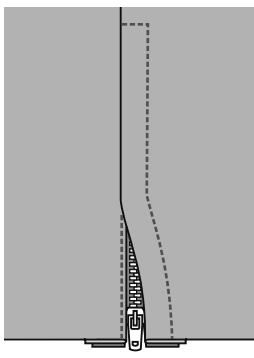
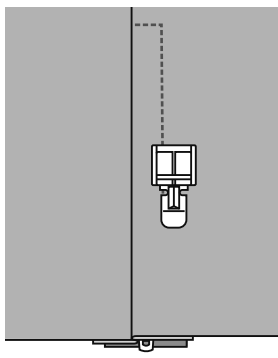

# Keskenyszegés

Szegő talpat használunk keskeny rollnizott szegélyekhez, ami általában ingek alján, asztalterítőkön és fodros szegélyeken van.

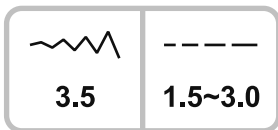
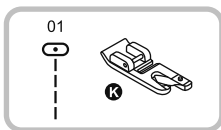

\* A szegőtalp külön megvásárolható tartozék, külön kell megrendelni. Nincs a géppel szállított tartozékok között.

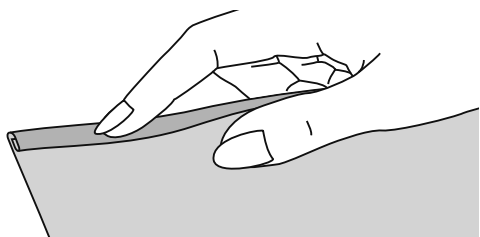

Hajtsa át az anyagszél mintegy 3 mm, majd még egyszer 3 mm nagyságban kb. 5 cm hosszban.

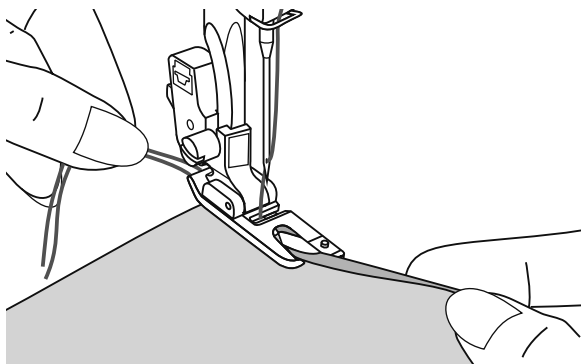

Forgassa a kézikereket önmaga felé, amíg a tű a szegélybe leölt, majd süllyessze a varrótalpat. Varrjon néhány öltést, majd emelje fel a varrótalpat.

Vezesse be a szegélyt a talp spirálformájú nyílásába. Mozgassa ehhez az anyagot előre és hátra, amíg a szegély besodródik.

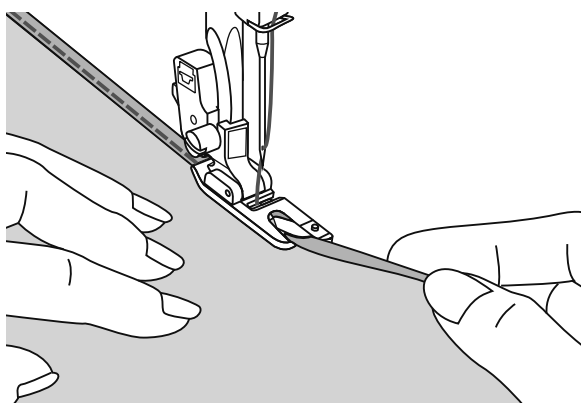

Süllyessze a varrótalpat és varrjon lassan, miközben a nyers anyagszél szépen bevezeti előlről a talp spiráljába.

# Zsinór felvarrása

Ezt a talpat maximum 3 zsinór vagy egyéb díszítő fonal felvarrásához használjuk.

Varrjon fel egy vagy két zsinórt. Csinos díszítést készíthet így dzsekkre, mellényekre vagy bordúrokra. Használhat ehhez gyöngyfonalat, kötőfonalat, hímzőfonalat, zsinórt, horgoló fonalat stb.

\* A zsinórozó talp külön megvásárolható tartozék, külön kell megrendelni. Nincs a géppel szállított tartozékok között.

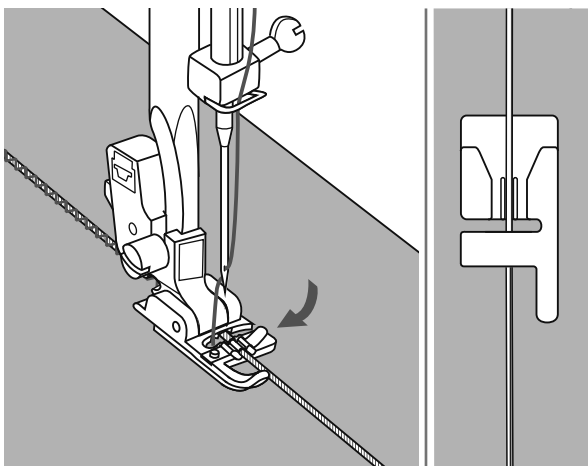
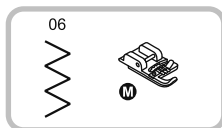

## Egy zsinór felvarrása

Rajzolja fel a mintát az anyagra. Tegye a zsinórt a zsinórfelvarró talp alá jobbról a középső horonyba. Hagyja a zsinórt mintegy 5 cm-rel túllógni a varrotalp mögött.

Helyezze a zsinórt a zsinórozó talp hornya alá úgy, hogy 5 cm lógjon ki a talp mögött.

A hornyok a megfelelő helyen a varrotalp alatt tartják a zsinórt miközben ön átvarrja.

Válassza ki az öltést és állítsa be az öltéshosszt úgy, hogy az öltések éppen átöltsék a zsinórokat. Süllyessze a varrotalpat és varrjon lassan, miközben a zsinórt a mintának megfelelően vezeti.

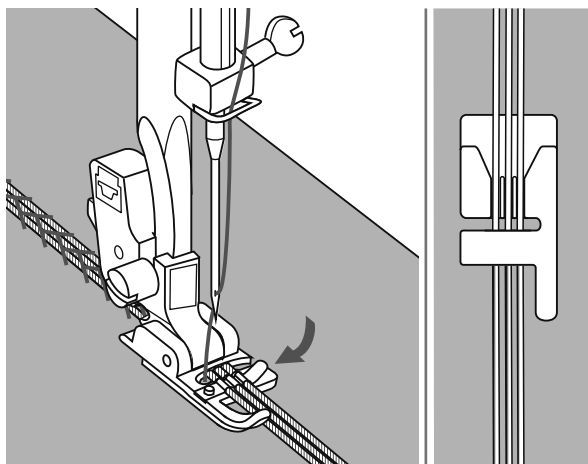
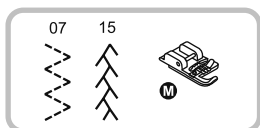

## Három zsinórszál felvarrása

Jelölje az anyag mintáját.

Helyezzen három zsinórt a talp hornyába jobb oldali nyíláson keresztül. Helyezze a zsinórt a zsinórozó talp hornya alá és húzza ki a zsinórt 5 cm-rel a talp mögé



A talp alatti hornyok helyükön tartják a zsinórokat, miközben a gép levarrja őket.

Válassza ki az öltést és állítsa be hozzá azt a szélességet, amivel éppen átéri a zsinórt.

Engedje le a talpat és varrjon lassan, a zsinórt folyamatosan vezetve a mintán.

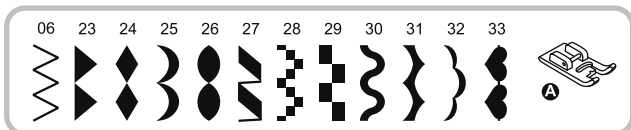
# Retesöltések



	
3.5~7.0	0.5~1.0

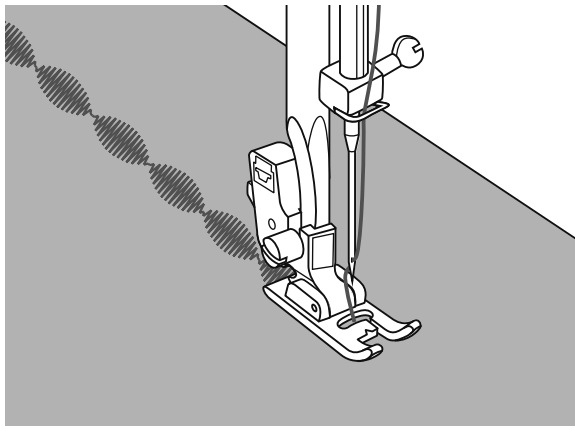

Használja a hímzőtalp szatén öltéshez és díszítő öltések varrásához. A talp alján egy bemarás van, hogy biztosítsa a könnyű áthaladást a vastag, már elkészült öltéseken.

A hernyóvarratok és díszítő öltések egyedi kialakításúak lehetnek, amennyiben az öltéshossz- és szélesség szabályozható. Ajánljuk, hogy anyagmaradékokon próbáljon ki különböző öltésfajtákat és beállításokat.

## **Kérjük, ügyeljen:**

Nagyon vékony- vagy könnyű anyagokra varrásnál azt ajánljuk, hogy erősítse meg az anyag hátoldalát közbéléssel.

---

# Fodrozás

A ráncoló talpat anyagok összehúzására használják. Ideális ruhákhoz, otthonunk díszítéséhez és a legalkalmasabb vékony, közepes súlyú anyagokhoz.

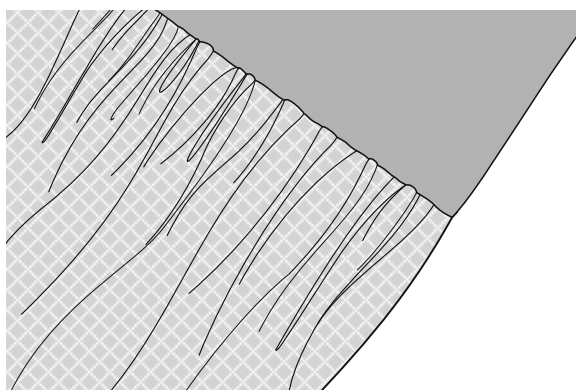
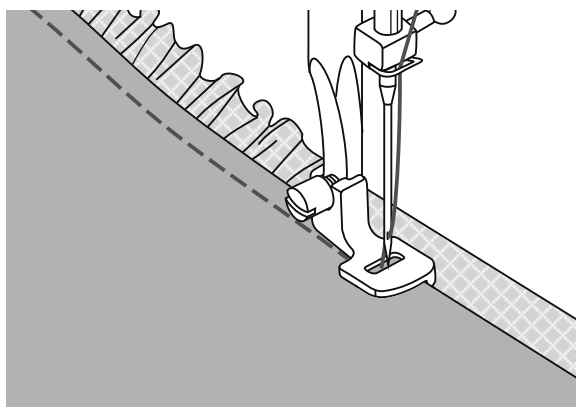
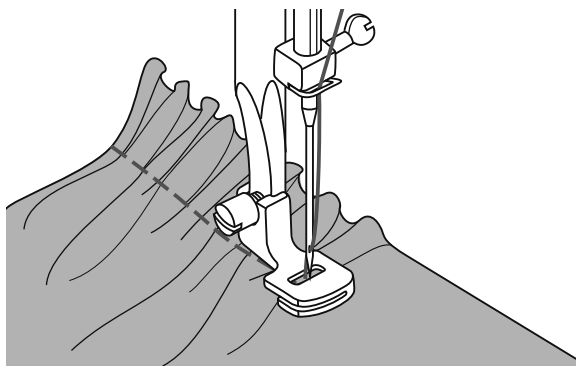
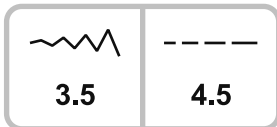
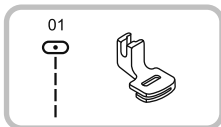

\* A fodrozó talp külön megvásárolható tartozék, külön kell megrendelni. Nincs a géppel szállított tartozékok között.

## Fodrozás

Tegye fel a fodrozót és állítsa a szálfeszítést 2 érték alá.

Helyezze a fodrozandó anyagot a varrótalp alá. Varrja át egyszer, miközben az anyagszélt párhuzamosan vezeti a jobboldali talpszélel.

Az anyag automatikusan fodrozásra kerül. Könnyűtől középnehéz anyagokig alkalmas. Ha a szövet könnyű, pl. batiszt vagy csipke, akkor több ráncot fog csinálni a talp.

## Fodrozás és egyidejű hozzávarrás egy sima anyaghoz

A ráncoló talp alján egy rés található.

Ezzel a legalul futó anyag fodrozható és közvetlenül hozzávarrható a bevágásban futó sima anyaghoz. (pl. szoknyaderék).

- Távolítsa el a varrótalp tartót és tegye fel a fodrozót.
- Tegye a fodrozandó anyagot színével felfelé a varrótalp alá.
- A felső anyagréteget (fodrozatlan marad) színével lefelé tegye a talp bevágásába.
- Vezesse mindkét anyagréteget az ábra szerint.

## ➔ Útmutatás:

- A kívánt fodrozási sűrűség megtalálásához azt ajánljuk, hogy egy kb. 25cm hosszú anyagot, bordúrt vagy gumiszalagot fodrozzon próbaként. Így egyszerűbben tudja beállítani a kívánt fodrozást. Mindig abból az anyagból és azonos száliránnyal dolgozzon, melyből a ruhadarabot is készíti.
- Lassú és közepgyors varrási sebességgel dolgozzon, így jobban tudja követni az anyagtovábbítást.



# Darázsolás

Azt a díszítő öltést, ami magába foglal varrást, hímzést és ráncolást nevezik darázsolásnak. Blúzok vagy mandzsetták díszítésére használják. A darázsolás érdekes textúrát és rugalmasságot ad az anyagnak.

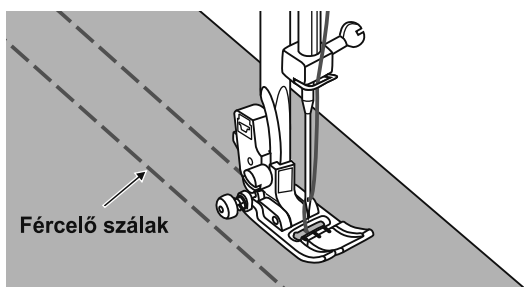
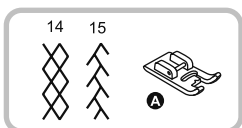

Használja az univerzális talpat ahhoz, hogy egymástól 1 cm távolságra fércelőöltéseket varrjon a majd darázsolni kívánt területre.

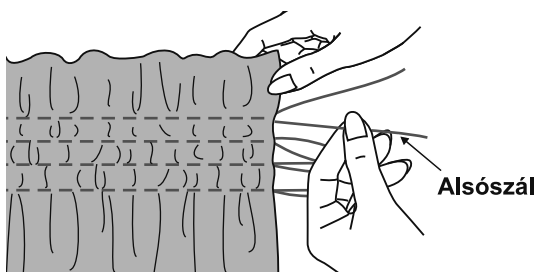

Az egyik oldalon csomózza el a szálakat. Húzza az alsó szálakat és ossza el egyenletesen a fodrokat. Rögzítse a szálakat a másik oldalon.

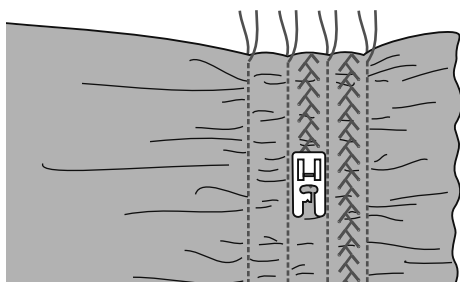

Csökkentse a szálfeszítést és varrjon díszítő öltéseket az egyenes öltéssorok közé.

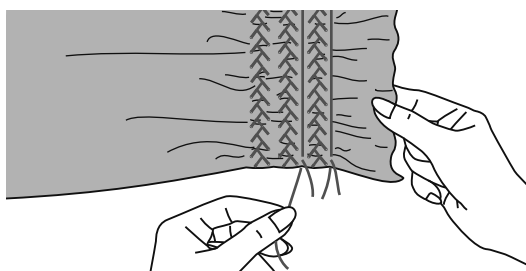

Húzza ki a fércelőszálakat, amikkel előzőleg összehúzta az anyagot.

# Stoppolás, hímzés és monogram szabadkézzel

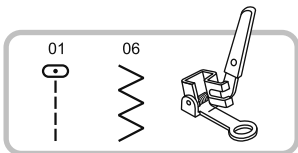

\* A stoppoló / hímzőtalp külön megvásárolható tartozék, külön kell megrendelni.  
Nincs a géppel szállított tartozékok között.

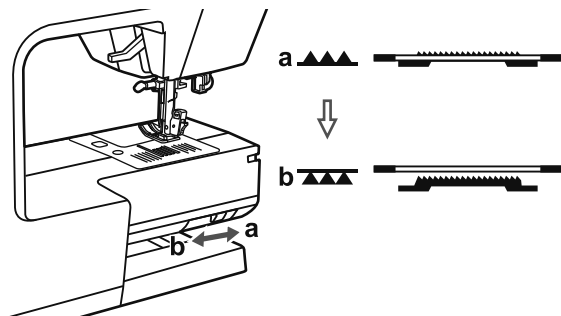

Állítsa az anyagtovábbító gombot "▲▲▲" állásba, hogy süllyessze az anyagtovábbítót.

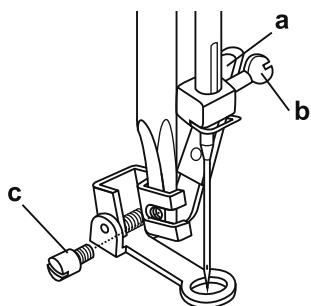

Távolítsa el a varrótalpat tartót és tegye fel a stoppoló talpat.

A karnak (a) a tűrögítő csavar (b) mögött kell lennie.

Nyomja a stoppoló talpat mutatóujjal hátulról a tartóra és húzza meg a csavart (c).

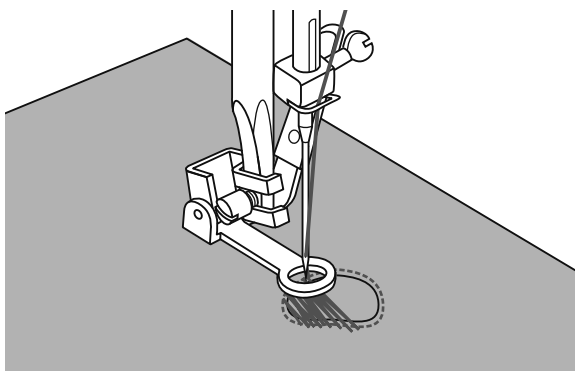

## Stoppolás

Először varrja át a stoppolandó rész szélét, hogy rögzítse az anyagszálakat. Azután varrja át egyenletes távolságban és állandó mozgatóással a szakadt részt balról jobbra.

Forgassa el az anyagot 1/4-fordulattal és varrja át az első öltéssort. Ezúttal lassabban mozgassa az anyagot, hogy a szálak között ne keletkezzenek rések.

## ➔ Kérjük, ügyeljen:

A szabadkezes stoppolás anyagtovábbítás nélkül történik. Az anyagtovábbító süllyesztve van. Az anyagmozgatás a tű alatt kézzel történik, és a varrás sebességét és az anyagtovábbítást össze kell hangolni.

# Stoppolás, hímzés és monogram szabadkézzel

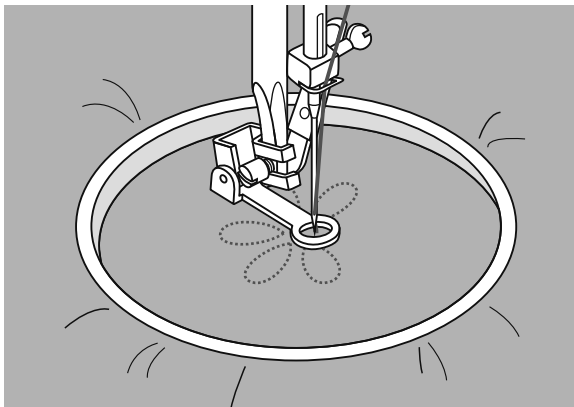

## Hímzés

Válassza a cikk-cakköltést és állítsa be az öltésszélességet szükség szerint.

Varrjon a minta körvonala mentén a hímzőkeret megfelelő mozgásával.

Egyenletes sebességgel dolgozzon. A minta felületét kívülről befelé haladva töltsé ki. Szorosan egymás mellé helyezze az öltéseket.

A hímzőkeret gyors mozgása esetén hosszabb öltések, lassúbb mozgása esetén rövidebb öltések keletkeznek.

A varrás végét rögzítse elvarró öltésekkel (nyomja meg az "automatikus elvarrás" gombot).

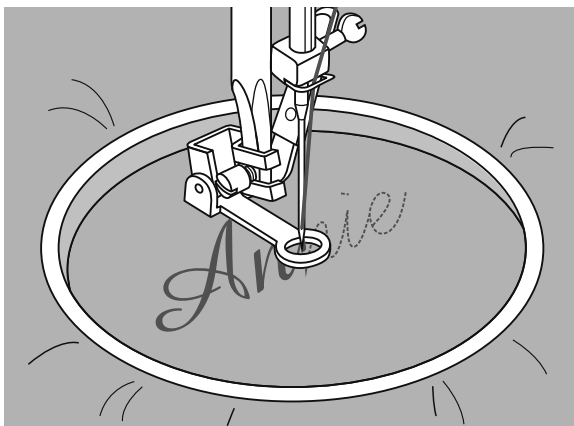
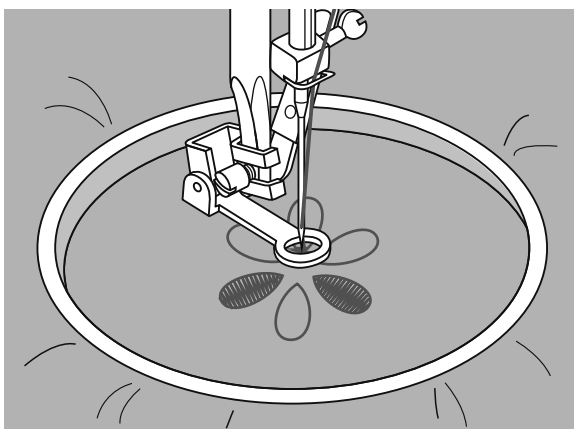

## Monogramok

Válassza a cikk-cakköltést és állítsa be az öltésszélességet szükség szerint.

Varrjon egyenletes sebességgel a betű vonalán.

Egy betű kivarrása után rögzítse a szálát elvarró öltésekkel (nyomja meg az "automatikus elvarrás" gombot).

\* A hímzőtalp nincs a géppel szállított tartozékok között. Külön lehet megvásárolni.

## ➔ Kérjük ügyeljen :

Miután végzett a munkával, emelje fel ismét az anyagtovábbító fogazatot a kapcsoló segítségével "▲▲▲".

## Fagott öltés

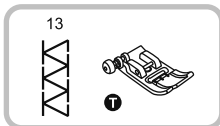

Azsúrozásnak nevezik a két anyag szegélye közötti öltést. Blúzokon és gyermekruhákön használják. Ez az öltés dekoratívabb, ha vastagabb cérnát használ.

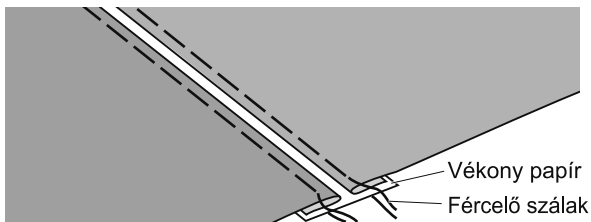

- Az anyagdarabok áthajtott széléit helyezze egymástól 4mm távolságban egy vékony papírra vagy vízben oldódó közbélésre és fércelje le.

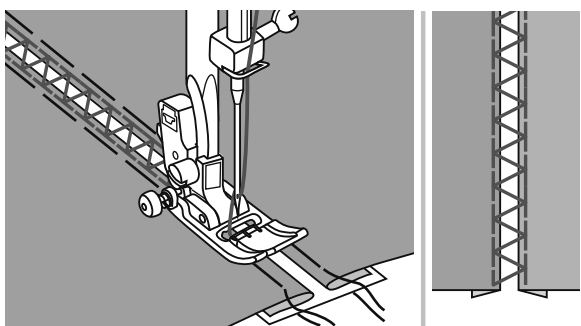

- Igazítsa a varrótalp közepét a két hajtott anyagszél között középre és kezdjen varrni.

- Vegye el a papírt a varrás befejezése után.

## Patchwork

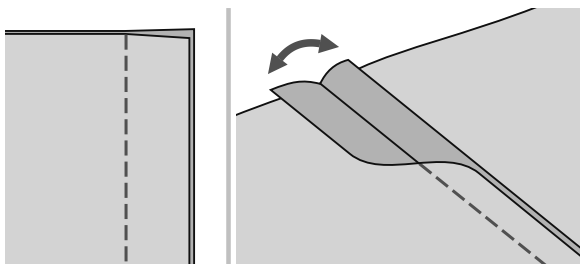
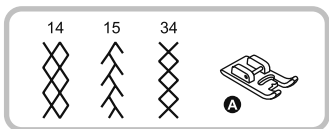
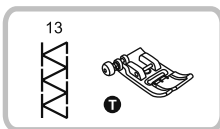

- Tegye az anyagokat színével színére egymásra és egyenes öltéssel varrja meg.

- Vasalja szét a varrásráhagyást.

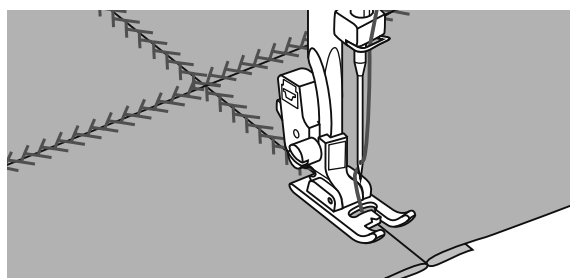

- Helyezze a varrótalp közepét a varratvonalra és varrja át a varratvonalat.

# Quilt

A quilt 3 rétegből áll, ezek a fedlap, közbélés és hátlap.

A fedlap úgy jön létre, hogy különböző geometriai alakzatokra kivágott anyag darabokat illesztünk össze.

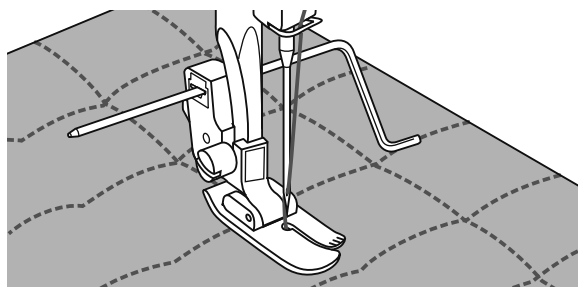
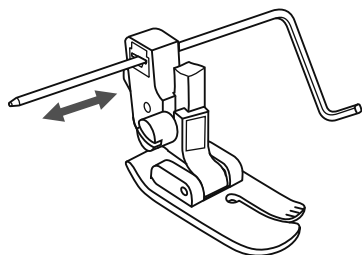
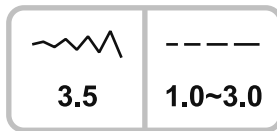
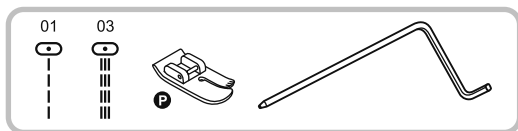

\* A tűzőtalp külön megvásárolható tartozék, külön kell megrendelni. Nincs a géppel szállított tartozékok között.

Vezesse be a sorvezető a varrótalp tartóba az ábra szerint és állítsa be a megfelelő szélességre.

Varrja meg az első sort és tolja el az anyagot. Varrja úgy a további sorokat, hogy a vonalzó mindig az előzőleg megvarrt varraton fusson.

## ➔ Megjegyzés:

Amikor a quilt talpat használja, kizárólag középső túpozícióban varrjon, hogy elkerülje a gép károsodását.

# Kagylóöltés

Kagylóöltésnek nevezik azt az ismétlődő hullám alakú öltést, ami úgy néz ki, mint sok kis kagyló egymás után. Főleg blúzok gallérján és egyéb varrott darabokon használják díszítésnek.

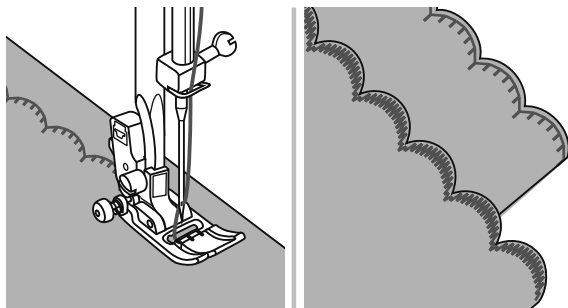
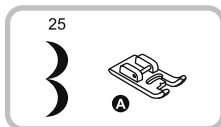
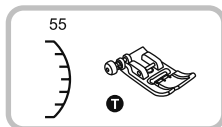

- Varrjon az anyagszél mentén, de ne a szélen.

\* Jobb eredményt érhet el, ha az anyagot előbb befűjja erősítővel és levasalja.

- Vágja le az anyagot az öltésszél mentén.

\* Ne vágjon bele az öltésbe!

# Ikertű

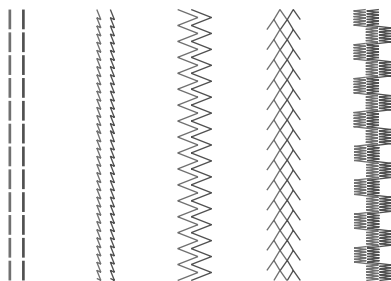
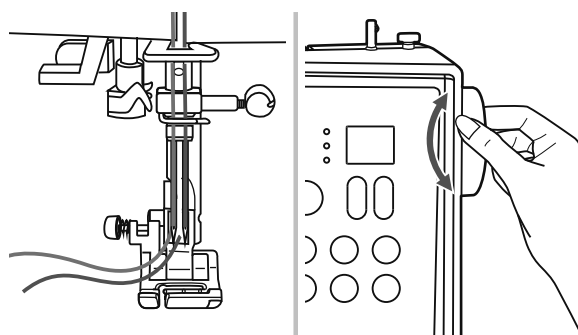
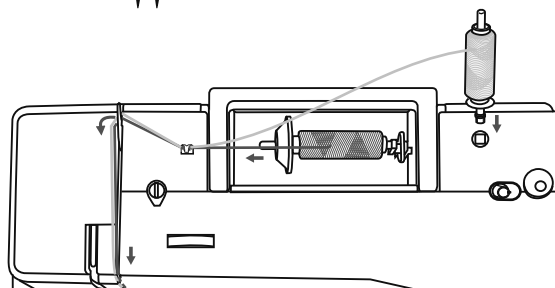
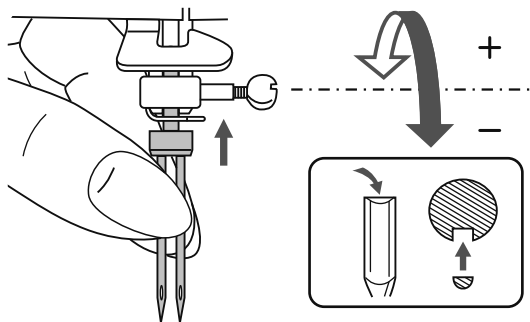
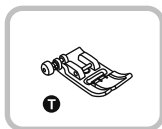

\* Az ikertű külön vásárolható meg, nem tartoznak a géppel szállított tartozékok közé.

Tegye be az ikertűt.

## ⚠ Figyelem:

Amikor ikertűt használ, mindig a cikcakk talpat tegye fel (T), függetlenül attól, hogy a gép melyik talpat ajánlja.

Csak maximum. 2 mm tűtávolságú ikertűt használjon

Nyomja kissé hátra a cérnaspulni tartót és tolja, amíg felállított állásba bekattan. Ahogyan az egytűs, vízszintes cérnaspulniról történő varrásnál szokás fűzze be a baloldali tűt.

Tegye be a második cérnaspulni tartót (a tartozékok között) az erre készített nyílásba a varrókomputer tetején.

Vezesse a második felső szálát a szokásos befűzési úton, de hagyja ki a tű felett lévő szálvezetőt és fűzze be a jobboldali tűbe.

Mindegyik tűt külön fűzze be.

## ➡ Kérjük, ügyeljen:

Ikertűs varráshoz mindkét szálnak egyforma vastagnak kell lennie. Használhat egy vagy két színt.

Varrás előtt állítsa be az öltésszélességet és forgassa el a kézikereket annak ellenőrzésére, hogy a tű nem ér-e a tülemezhez.

Válasszon ki egy öltésmintát és kezdjen el varrni.

A 01-15 és a 23-80 számú haszon- és díszítőöltéseket használhatja.

Ennek eredményeként két egymással párhuzamos varratot készít a gép.

## ➡ Kérjük, ügyeljen:

Amikor ikertűvel varr, mindig lassan varrjon, így szebb lesz az elkészült varrat.

# Felső anyagtovábbító

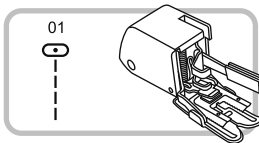

\* A felső anyagtovábbító külön megvásárolható tartozék, külön kell megrendelni. Nincs a géppel szállított tartozékok között.

A felső anyagtovábbító egyszerre továbbítja az anyag felső és alsó rétegét, így segít abban, hogy a rétegeken lévő csíkok és minták jobban passzoljanak egymáshoz. Ezenkívül ahhoz is hozzájárul, hogy a rendkívül nehéz anyagokat ne egyenetlenül továbbítsa a gép.

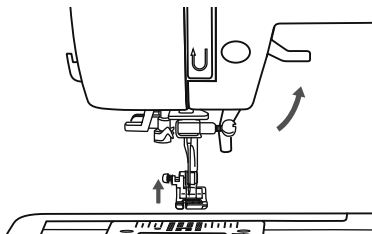

Emelje fel a talpemelőt, hogy felemelje a talpszárat.

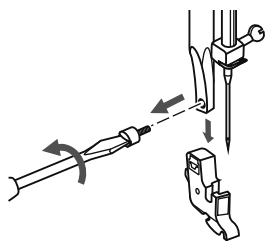

Oldja ki teljesen a talptartó csavarját (óramutató járásával ellentétesen forgassa) és húzza le a varrótalp tartót.

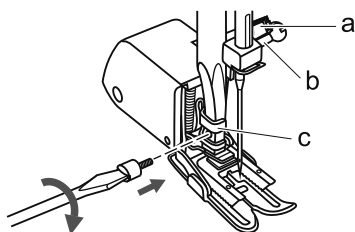

Rögzítse a felső anyagtovábbítót az alábbiak szerint:

- Az (a) kar helye a tűrögzítő csavar és a tűszár (b) fölött van.
- Rögzítse a műanyag rögzítő gombot (c) balról jobbra a talprúdon.
- Süllyessze a talprudat.
- Húzza meg ismét a csavart a varrótalp rúdon (óramutató járásával megegyezően).
- Bizonyosodjon meg arról, hogy mindkét csavar (a tűnél- és talprúdnál) ismét meghúzott állapotban van.

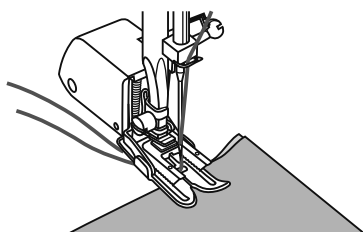

Hozza fel az alsó szálát és húzza az alsó- és felső szálát a felső anyagtovábbító talp mögé.

# Figyelmeztető üzenetek

## Akusztikus szignálhangok

- Működés rendben: 1 hang
- Működés nincs rendben: 3 rövid hangjelzés
- Amikor a varrógép meghibásodott és nem tud varrni: 3 rövid hangjelzés

Ez a hangjelzés arra utal, hogy a cérna meg van csavarodva, vagy elakadt, és a kézikerek nem tud mozogni. Kérjük, nézze át a 52-53. oldalon található útmutatót a problémák elhárításához. Ha megoldotta a problémát, a gép folytatja a varrást.

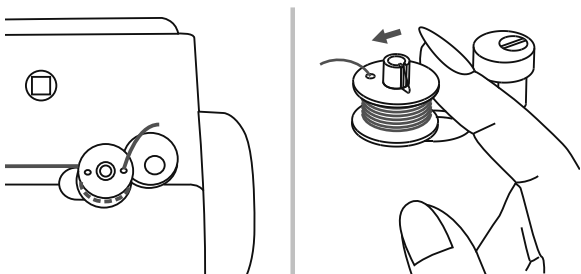

## Orsózótengely visszatolása balra

Ha megnyom egy tetszőleges gombot, amikor az orsó tele van vagy az orsózó tengely még jobbra van tolva, felhangzik 3 figyelmeztető hangjelzés. Tolja vissza az orsózó tengelyt kiinduló helyzetébe.

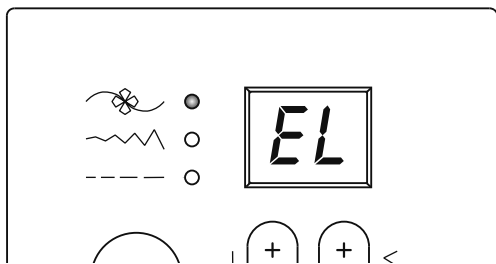

## A varrógép használata során probléma lépett fel

Ha a képen látható hibaüzenetet látja a kijelzőn, az azt jelenti, hogy a cérna megcsavarodott vagy elakadt a készülékben, ezért a kézikerek nem tud forogni. Kérjük, ilyenkor nézze át az 52-53. oldalon található "Útmutatás a problémák elhárításához" című részt, ahol megoldást talál a problémára. A gép folytatni fogja a varrást, ha a hibát helyreállította.

## ➔ Kérjük ügyeljen:

Ha a probléma továbbra is fennáll, vegye fel a kapcsolatot a helyi viszonteladóval.

## ⚠ Figyelem:

Ha varrás közben úgy nyomja tovább a pedált, hogy elakadt a szál a greiferben, és a tű nem tud mozogni, akkor a biztonsági kapcsoló teljesen leállítja a gépet. Ha újra szeretné indítani a gépet, kapcsolja le a főkapcsolót, majd kapcsolja vissza.



# Karbantartás

## **!** Figyelem:

A képernyő és a varrógép tisztítása előtt húzza ki a hálózati kábelt a konnektorból, hogy a sérüléseket vagy az áramütést elkerülje.

---

### A képernyő tisztítása

Ha a képernyő piszkos, finoman törölje át egy száraz ronggyal. Ne használjon szerves oldószereket és mosószereket.

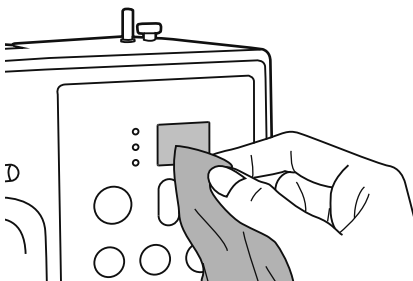

### A varrógép felületének tisztítása

Ha a gép felülete piszkos, finoman mártson egy rongyot enyhe tisztítószeres vízbe, erősen csavarja ki, majd törölje át a felületet. Ezt követően száraz ronggyal is törölje át a már megtisztított felületet.

## **!** Figyelem:

A készülék 100 megawattos LED lámpával rendelkezik. Ha a lámpát ki kell cserélni, vegye fel a kapcsolatot a legközelebbi hivatalos márkakereskedéssel.

---

### A greifer tisztítása

Ha por vagy szálaradványok gyűltek össze a greiferben, az akadályozhatja a gép működését. Ellenőrizze rendszeresen a greifer környékének állapotát, és tisztítsa meg azt, amikor szükséges.

## **!** Figyelem:

Bármilyen karbantartási művelete tiszta végre, mindig húzza ki a kábelt a konnektorból.

---

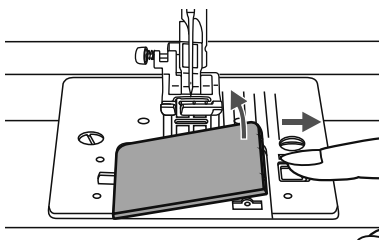

Nyissa fel az orsófedőt és vegye ki az orsót.

## Karbantartás

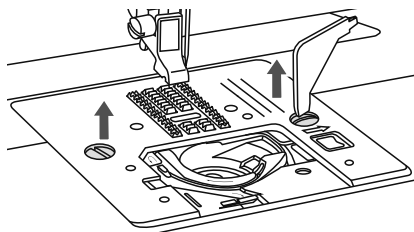

Vegye le a tűt, a talpat és a talpszárat. Távolítsa el a tűlemezt tartó csavarokat, valamint a tűlemezt.

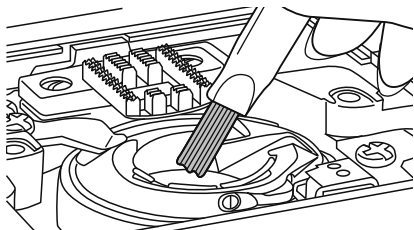

Ecsettel, majd puha, száraz ronggyal tisztítsa meg az anyagtovábbító fogazatot és az orsótokot.

# Útmutatás a problémák elhárításához

Mielőtt varrógépét zavarok fellépése miatt javításra viszi kérjük, vizsgálja meg az alábbiakat. Amennyiben a probléma továbbra is fennáll, vegye fel a kapcsolatot a vásárlás helyével vagy az önhöz legközelebb eső szakkereskedéssel.

Zavar	Ok	Zavar elhárítása	Oldal
Felső szál szakad	1. A gép nem jól van befűzve.	1. Fűzze be újra a gépet.	10
	2. Szálfeszítés túl nagy.	2. Csökkentse a felső szál feszítését. (kisebb szám).	16
	3. A cérna túl vastag a tűhöz.	3. Tegyen be más vastagságú tűt.	13
	4. A tű rosszul van betéve.	4. Távolítsa el a tűt és tegye be újra (lapos szárrész hátrafelé nézzen).	13
	5. A szál feltekeredik a cérnaspulni tartóra.	5. Távolítsa el a cérnaspulnit és tekerje fel.	10
	6. A tű sérült.	6. Cseréljen tűt.	13
Alsó szál szakad	1. Az orsótok nem jól van betéve.	1. Vegye ki az orsótokat, tegye be újra és húzza a szálat, melynek probléma nélkül és könnyen kell lefutnia.	9
	2. Az orsótok rosszul van befűzve.	2. Ellenőrizze az orsót és orsótokat.	9
Öltésmara-dás	1. A tű rosszul van betéve.	1. Távolítsa el a tűt és tegye be újra (lapos szárrész hátrafelé nézzen).	13
	2. A tű sérült.	2. Cseréljen tűt.	13
	3. Nem megfelelő (méretű) tűt használ.	3. Cérna/anyaghoz illő tűt használjon.	13
	4. Varrótalp nem jól van feltéve.	4. Ellenőrizze és tegye fel jól.	14
	5. A gép nem jól van befűzve.	5. Fűzze be újra a gépet.	10
Tűtörés	1. A tű sérült.	1. Cseréljen tűt.	13
	2. A tű rosszul van betéve.	2. Távolítsa el a tűt és tegye be újra (lapos szárrész hátrafelé nézzen).	13
	3. A tű vastagsága nem jó az anyaghoz.	3. Az anyaghoz és cérnához illő tűt tegyen be.	13
	4. Nem megfelelő varrótalpat tett fel.	4. Tegye fel a megfelelő varrótalpat.	-
	5. A tűrögzítő csavar laza.	5. Húzza meg a csavart a csavarhúzóval.	13
	6. A választott öltésmintához nem megfelelő varrótalpat tett fel.	6. Tegye fel a kívánt öltésmintához való varrótalpat.	54-55
	7. Túl nagy a felső szál feszítése.	7. Csökkentse a felső szál feszítését.	16
Laza öltések	1. A gép nem jól van befűzve.	1. Ellenőrizze a befűzési utat.	10
	2. Az orsótok rosszul van befűzve.	2. Fűzze be az orsótokat az ábra szerint.	9
	3. A tű az anyag és a cérna rosszul van összeválogatva.	3. A tű vastagságát hozzá kell igazítani az anyaghoz és a cérnához.	13
	4. A szálfeszítés nem megfelelő.	4. Állítsa be jól a szálfeszítést.	16
Varratok összehúzódnak vagy az anyag fodrozódik	1. Túl vastag a tű az anyaghoz.	1. Válasszon vékonyabb tűt.	13
	2. Nem megfelelő az öltéshossz.	2. Állítsa be az öltéshosszt.	19
	3. Túl nagy a felső tű feszítése.	3. Csökkentse a szálfeszítést.	16

# Útmutatás a problémák elhárításához

Zavar	Ok	Zavar elhárítása	Oldal
Varratok összehúzódnak	1. A szálfeszítés túl nagy.	1. Csökkentse a szálfeszítést.	16
	2. A felső szál nem jól van befűzve.	2. Fűzzön be újra.	10
	3. A tű túl vastag az anyaghoz.	3. A felső szálhoz és az anyaghoz illő tűt használjon.	13
	4. Az anyaghoz túl nagy az öltéshossz.	4. Vegye kisebbre az öltéshosszt.	19
	5. Vékony anyagot varr.	5. Használjon vetetet.	13
Elhúzódtott öltésminta	1. Nem megfelelő varrótalpat használ.	1. Tegye fel a megfelelő varrótalpat.	-
	2. Túl nagy a szálfeszítés.	2. Csökkentse a szálfeszítést.	16
Gép leblokkol	1. A szál elakadt a greiferben.	Fűzze ki a felső és az alsó szálát. Forgassa a kézikereket előre-hátra és távolítsa el a szálmaradványokat.	50
	2. Anyagtovábbító tele van bolyhokkal.		
A gép túl zajos	1. A greifer vagy a tűszár tele van bolyhokkal.	1. Távolítsa el a bolyhokat a greiferből és anyagtovábbítóból a leírás szerint.	50
	2. A tű sérült.	2. Cseréljen tűt.	13
	3. Kissé zümmögő hang a motorból.	3. Ez így van rendben.	-
	4. A szál elakadt a greiferben.	Fűzze ki a felső és az alsó szálát. Forgassa a kézikereket előre-hátra és távolítsa el a szálmaradványokat.	50
	5. Az anyagtovábbító tele van bolyhokkal.		
Egyenetlen öltéskép, egyenetlen anyagtovábbítás	1. A cérna rossz minőségű.	1. Jó minőségű cérnát használjon.	13
	2. Az orsótok rosszul van befűzve.	2. Vegye ki az orsótokat fűzzön be újra és tegye be jól az orsótokat.	9
	3. Húzódik az anyag.	3. Varrás közben ne húzza vagy tolja az anyagot. Az anyagtovábbító továbbít, nincs szükség segítségre.	7
Gép leblokkol	1. Gép nincs bekapcsolva.	1. Kapcsolja be a gépet.	4
	2. A talpemelő fent van.	2. Engedje le a talpemelőt.	15
	3. Gép nincs csatlakoztatva az elektromos hálózatra.	3. Dugja be a hálózati kábelt és csatlakoztassa a gépet.	4

# Öltéstáblázat

Öltésminta		Szélesség (mm)		Hossz (mm)		Varró-talp	Funkciók	
		Auto	Manuális	Auto	Manuális		Hátravarr	Elvarrás
Haszon öltések	01	3.5	0.0~7.0	2.5	0.0~4.5	T	*	*
	02	0.0	0.0~7.0	2.5	0.0~4.5	T	*	*
	03	3.5	0.0~7.0	2.5	1.0~3.0	T	*	*
	04	3.5	1.0~6.0	2.5	1.0~3.0	T	*	*
	05	3.5	0.0~7.0	2.5	1.5~3.0	T	*	*
	06	5.0	0.0~7.0	2.0	0.3~4.5	T	*	*
	07	5.0	2.0~7.0	1.0	0.3~4.5	T	*	*
	08	5.0	2.5~7.0	2.5	1.0~3.0	T	*	*
	09	5.0	3.5~7.0	2.5	1.0~3.0	E	*	*
	10	5.0	2.5~7.0	2.5	1.0~3.0	T	*	*
	11	3.5	2.5~7.0	2.0	0.5~4.5	F	*	*
	12	3.5	2.5~7.0	1.0	0.5~4.5	F	*	*
	13	5.0	2.5~7.0	2.5	1.0~3.0	T	*	*
	14	7.0	2.5~7.0	2.5	1.0~3.0	A	*	*
	15	5.0	2.5~7.0	2.5	1.0~3.0	A	*	*
Gomblyuk öltések	16	5.0	2.5~7.0	0.5	0.3~1.0	D		
	17	5.0	2.5~5.5	0.5	0.3~1.0	D		
	18	7.0	5.5~7.0	0.5	0.3~1.0	D		
	19	5.0	2.5~5.5	0.5	0.3~1.0	D		
	20	6.0	3.0~7.0	1.0	1.0~2.0	D		
Ringlik	21	7.0	7.0, 6.0, 5.0	--	--	A		
Stoppolás	22	7.0	3.5~7.0	2.0	1.0~2.0	D		
Hernyóvarratok	23	7.0	2.5~7.0	0.5	0.3~1.0	A	*	*
	24	7.0	2.5~7.0	0.5	0.3~1.0	A	*	*
	25	7.0	2.5~7.0	0.5	0.3~1.0	A	*	*
	26	7.0	2.5~7.0	0.5	0.3~1.0	A	*	*
	27	7.0	2.5~7.0	0.5	0.3~1.0	A	*	*
	28	7.0	2.5~7.0	0.5	0.3~1.0	A	*	*
	29	7.0	2.5~7.0	0.5	0.3~1.0	A	*	*
	30	7.0	2.5~7.0	0.5	0.3~1.0	A	*	*
	31	7.0	2.5~7.0	0.5	0.3~1.0	A	*	*
	32	7.0	2.5~7.0	0.5	0.3~1.0	A	*	*
	33	7.0	2.5~7.0	0.5	0.3~1.0	A	*	*
Keresztöltés	34	5.0	2.5~7.0	2.5	1.0~3.0	A	*	*
	35	4.0	3.0~7.0	1.0	1.0~3.0	A	*	*
	36	6.0	3.0~7.0	1.0	1.0~3.0	A	*	*
	37	6.0	3.0~7.0	1.5	1.0~3.0	A	*	*
	38	6.0	5.0~7.0	1.0	1.0~3.0	A	*	*
Quiltöltés	39	3.5	2.5~7.0	2.5	1.5~3.0	T	*	*
	40	3.5	2.5~7.0	2.5	1.5~3.0	T	*	*

# Öltéstáblázat

Öltésminta		Szélesség (mm)		Hossz (mm)		Varró-talp	Funkciók	
		Auto	Manuális	Auto	Manuális		Hátravarr	Elvarrás
Quiltöltés	41	3.5	2.5~7.0	2.5	1.5~3.0	T	*	*
	42	4.0	2.5~7.0	2.0	1.0~4.5	T	*	*
	43	7.0	3.0~7.0	1.5	1.0~4.5	T	*	*
	44	5.0	2.5~7.0	2.0	1.0~3.0	T	*	*
	45	6.0	3.5~7.0	1.5	1.0~3.0	T	*	*
	46	5.0	3.5~7.0	1.5	1.5~3.0	A	*	*
Díszítő öltés	47	5.0	2.5~7.0	2.5	1.0~3.0	A	*	*
	48	7.0	3.0~7.0	2.0	1.0~3.0	A	*	*
	49	6.0	4.5~7.0	1.0	1.0~3.0	A	*	*
	50	5.0	3.0~7.0	3.0	1.5~3.0	A	*	*
	51	7.0	2.5~7.0	2.0	1.0~3.0	T	*	*
	52	7.0	2.5~7.0	2.5	1.5~3.0	T	*	*
	53	5.0	2.5~7.0	2.5	1.5~3.0	T	*	*
	54	7.0	2.5~7.0	1.5	1.0~3.0	A	*	*
	55	7.0	2.5~7.0	2.5	1.0~4.5	T	*	*
	56	7.0	2.5~7.0	1.0	1.0~3.0	T	*	*
	57	7.0	3.5~7.0	2.0	1.0~3.0	A	*	*
	58	5.0	3.5~7.0	1.0	1.0~3.0	A	*	*
	59	7.0	3.0~7.0	1.5	1.5~3.0	A	*	*
	60	7.0	2.5~7.0	1.0	1.0~3.0	A	*	*
	61	7.0	3.0~7.0	2.0	1.5~3.0	A	*	*
	62	5.0	2.5~7.0	2.0	2.0~3.0	A	*	*
	63	7.0	3.5~7.0	3.0	1.5~3.0	A	*	*
	64	7.0	3.0~7.0	3.0	1.0~3.0	A	*	*
	65	7.0	2.5~7.0	3.0	2.0~3.0	A	*	*
	66	7.0	3.0~7.0	2.0	1.5~3.0	A	*	*
	67	7.0	2.5~7.0	2.0	1.0~3.0	A	*	*
	68	5.0	3.5~7.0	1.0	1.0~3.0	A	*	*
	69	7.0	3.0~7.0	2.0	1.5~3.0	T	*	*
	70	7.0	3.0~7.0	2.0	1.5~3.0	A	*	*
	71	6.0	2.5~7.0	2.0	1.5~3.0	A	*	*
	72	7.0	2.5~7.0	2.5	1.5~3.0	A	*	*
	73	7.0	3.0~7.0	2.5	1.0~3.0	T	*	*
	74	7.0	2.5~7.0	2.0	1.5~3.0	T	*	*
	75	7.0	3.5~7.0	3.0	1.5~3.0	T	*	*
	76	7.0	3.5~7.0	2.5	1.5~3.0	T	*	*
	77	5.0	2.5~7.0	2.0	1.0~3.0	T	*	*
	78	5.0	2.5~7.0	2.0	1.0~3.0	T	*	*
79	5.0	3.0~7.0	2.0	1.0~3.0	T	*	*	
80	5.0	2.5~7.0	2.0	1.0~3.0	T	*	*	



HU - 06/2023 - 3. Kiadás  
5029007.0.15 / 021H1H1601-01  
©BERNINA International AG  
Steckborn CH, [www.bernina.com](http://www.bernina.com)



[www.mybernette.com](http://www.mybernette.com)